



MODEL X

2015–2020

MANUALUL DE UTILIZARE



Versiune software:2025.38

Europe

MANUALUL DVS. DE UTILIZARE

Pentru cele mai recente și complete informații personalizate pentru vehiculul dvs., consultați manualul de utilizare pe ecranul tactil al vehiculului dvs., atingând programul de lansare a aplicațiilor, apoi selectând aplicația Manual. Informațiile sunt specifice pentru vehiculul dvs., în funcție de funcțiile achiziționate, configurația vehiculului, regiunea de piață și versiunea software. În schimb, informațiile despre proprietar care sunt furnizate de Tesla în alte părți sunt actualizate mai puțin frecvent și este posibil să nu conțină informații unice cu privire la vehiculul dvs.

NOTE DE VERSIUNE

Informațiile despre funcțiile noi sunt afișate pe ecranul tactil după o actualizare a software-ului și pot fi afișate oricând selectând fila **Note de versiune** în aplicația Manual sau atingând **Comenzi > Software > Note de versiune**. În cazul în care conținutul din manualul de utilizare privind modul de utilizare a vehiculului intră în conflict cu informațiile din Notele de versiune, Notele de versiune au prioritate.

ILUSTRĂȚII ȘI SPECIFICAȚIILE PRODUSULUI

Ilustrațiile din acest document sunt numai în scopuri demonstrative. În funcție de opțiunile vehiculului, versiunea de software și regiunea de piață, informațiile afișate pe ecranul tactil al vehiculului dvs. pot fi puțin diferite.

Toate specificațiile și descrierile din acest document au fost verificate pentru a li se stabili acuratețea la momentul tipăririi. Cu toate acestea, deoarece unul dintre obiectivele Tesla îl reprezintă îmbunătățirile continue, ne rezervăm dreptul de a aduce modificări produselor în orice moment. Pentru a comunica orice inexactități sau omisiuni din acest document, trimiteți un e-mail la adresa: ownersmanualfeedback@tesla.com.

INFORMAȚII PRIVIND SIGURANȚA

Informațiile privind siguranța sunt disponibile în manualul de utilizare al vehiculului Model X, pe ecranul tactil.

Pentru informații detaliate despre vehiculul dvs. Model X, accesați site-ul Tesla pentru regiunea dvs., conectați-vă la contul dvs. Testa sau înscrieți-vă pentru a obține un cont.

Dacă aveți întrebări sau preocupări legate de vehiculul Model X, apălați Tesla. Pentru a găsi numărul pentru regiunea dvs., accesați www.tesla.com, selectați regiunea din partea de jos a paginii, apoi vizualizați informațiile de contact.

© 2012-2025 TESLA, INC.

Toate informațiile din acest document și întregul software al vehiculului sunt supuse drepturilor de autor și altor drepturi de proprietate intelectuală ale Tesla, Inc. și ale licențiatorilor acesteia. Acest material nu poate fi modificat, reprodus sau copiat, integral sau parțial, fără permisiunea prealabilă în scris a Tesla, Inc. și a licențiatorilor acesteia. La cerere, sunt disponibile informații suplimentare. În continuare sunt prezentate mărcile comerciale sau mărcile comerciale înregistrate proprietatea Tesla, Inc. în Statele Unite și în alte țări:

MODEL 3

MODEL S

TESLA

TESLA ROADSTER

MODEL Y

MODEL X

TESLA MOTORS

T E S L A





Prezentare generală.....	3	Autopilot.....	122
Exterior.....	3	Despre Autopilot.....	122
Interior.....	4	Pilot automat adaptiv.....	124
Ecranul tactil.....	6	Asistență direcție.....	130
Componente electronice interioare.....	10	Navigare cu Autopilot.....	135
Computerul de bord.....	11	Control semafoare și indicatoare de oprire.....	138
Comenzi vocale.....	17	Parcare automată.....	145
Camere.....	19	Summon.....	147
		Funcție Smart Summon.....	149
Deschiderea și închiderea.....	20	Limitări și avertismente.....	152
Cheile și portierele.....	20		
Geamurile.....	29	Funcții siguranță active.....	158
Parasolarele.....	30	Asistența la schimbarea benzii.....	158
		Asistență la evitarea coliziunii.....	161
Zonele de depozitare.....	31	Asistența la viteză.....	165
Portbagajul din spate.....	31		
Portbagaj față.....	34	Camera de bord, modul Santinelă și	securitatea.....
Depozitare interioară.....	36	Setări de siguranță și securitate.....	167
		Cameră de bord.....	169
Sisteme de fixare pentru scaune și siguranță..	38	Modul Santinelă.....	171
.....	38	Cerințele privind unitatea USB pentru înregistrarea	videoclipurilor.....
Scaunele din față și spate.....	38		173
Centuri de siguranță.....	43	Climatizare.....	175
Scaunele de siguranță pentru copii.....	46	Folosirea comenzilor pentru climatizare.....	175
Airbagurile.....	66	Guri de ventilație.....	180
		Cele mai bune practici pentru vreme rece.....	181
Conectivitate.....	71	Cele mai bune practici pentru vreme caldă.....	183
Mobile App.....	71		
Wi-Fi.....	74	Navigație și divertisment.....	184
Bluetooth.....	75	Hărțile și navigarea.....	184
Telefon, Calendar și Conferințe online.....	78	Media.....	190
Garaj inteligent.....	80	Cinema, Jocuri și Toybox.....	192
Conduc.....	83	Încărcarea și consumul de energie.....	195
Pornirea și oprirea.....	83	Componentele electrice ale vehiculului.....	195
Volan.....	84	Informații despre bateria de înaltă tensiune.....	197
Oglinzile.....	87	Instrucțiuni de încărcare.....	199
Comutare.....	89	Precondiționarea programată și încărcarea.....	205
Lumini.....	90	Obținerea autonomiei maxime.....	207
Ștergătoarele și spălătoarele.....	93		
Frânarea și oprirea.....	94	Întreținerea.....	209
Suspensie pneumatică.....	98	Actualizările software.....	209
Asistență la parcare.....	100	Intervalele de service pentru întreținere.....	211
Reținere vehicul.....	102	Îngrijirea și întreținerea pneurilor.....	214
Controlul tracțiunii.....	103	Curățarea.....	220
Moduri de accelerare.....	104	Lamele ștergătoarelor, Jeturile și Lichidul Parbrizului.....	224
Profiluri șofer.....	106	Urcarea pe cric și ridicarea.....	226
Capota activă.....	108	Piese și accesorii.....	227
Informații deplasare.....	109	Kit de reparare temporară a pneurilor.....	228
Cameră/camere orientată(e) în spate.....	110	Întreținere pe cont propriu.....	230
Sistemul de avertizare pentru pietoni.....	111		
Spoilerul activ.....	112		
Tractare și accesorii.....	113		



Specificații.....	231
Etichete de identificare.....	231
Încărcare vehicul.....	232
Dimensiuni.....	233
Subsisteme.....	235
Roți și pneuri.....	237
Instrucțiuni pentru transportatori.....	240
Instrucțiuni pentru transportatori.....	240
În caz de urgență.....	244
Contactarea serviciului de asistență rutieră de la Tesla.....	244
Epuizarea autonomiei.....	246
Deschiderea capotei fără alimentarea electrică.....	247
Pornire de la altă sursă de alimentare.....	248
Deschiderea ușilor fără alimentare electrică.....	249
Îndrumări pentru vehicul scufundat.....	250
Depanarea.....	251
Depanarea alertelor.....	251
Informații pentru consumator.....	300
Despre Informațiile acestui Proprietar.....	300
Declarație de disponibilitate a funcțiilor.....	302
Declarații de declinare a răspunderii.....	303
Raportarea defectelor de siguranță.....	304
Gestionarea dreptul de proprietate asupra vehiculelor.....	305
Certificare de conformitate.....	306
Index.....	312

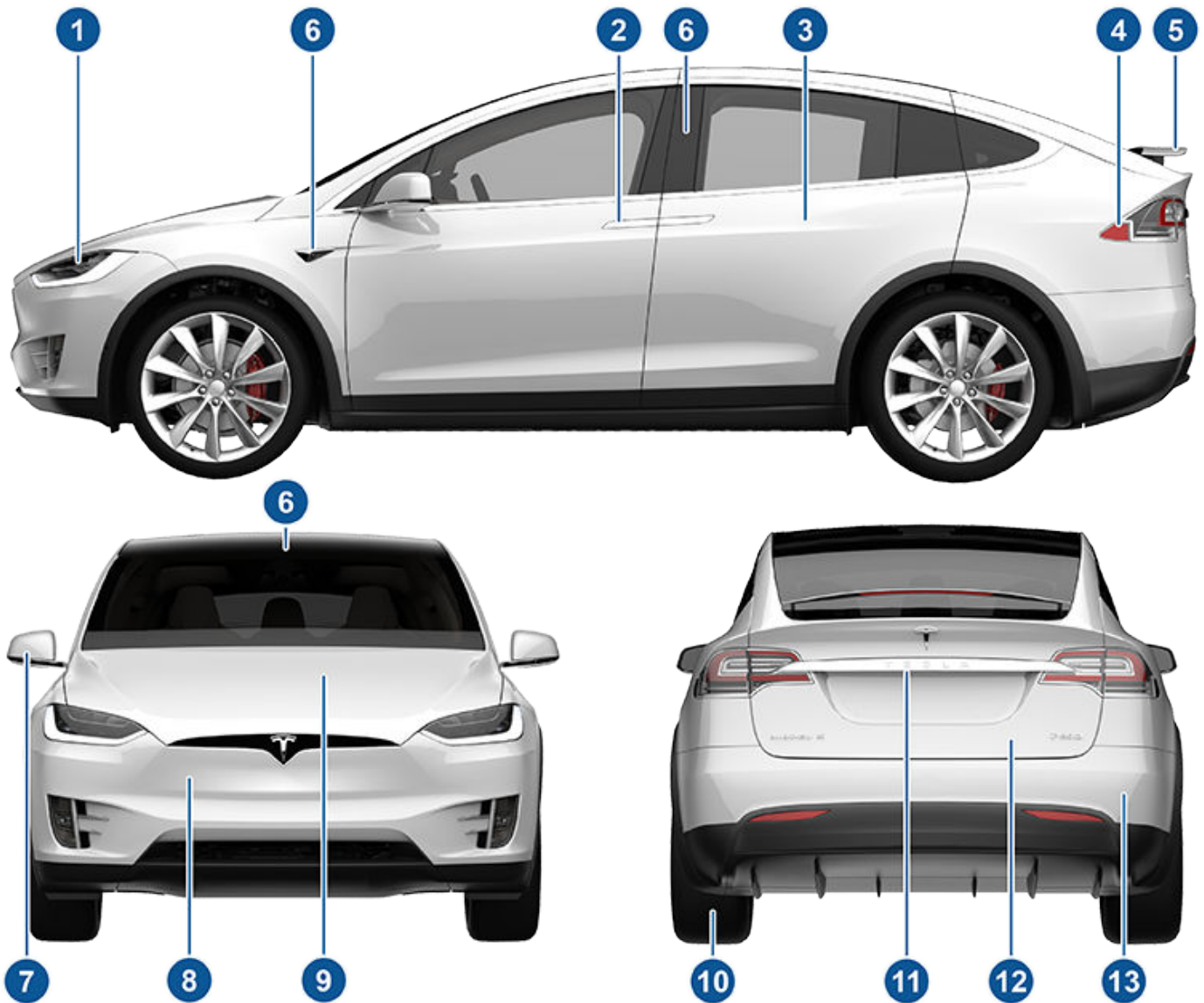

1. Lumini exterioare (Lumini pe pagină 90)
2. Uși față (Cheile și portierele pe pagină 20)
3. Uși Falcon Wing (Cheile și portierele pe pagină 20)
4. Port de încărcare (Instrucțiuni de încărcare pe pagină 199)
5. Spoilerul activ (opțional) (Spoilerul activ pe pagină 112)
6. Autopilot Camerele (Despre Autopilot pe pagină 122)
7. Oglinzi exterioare (Oglinzile pe pagină 87)
8. Senzorul de radar (nu este afișat în imaginea de mai sus) (Despre Autopilot pe pagină 122)
9. Capotă/portbagaj din față (Portbagaj față pe pagină 34)
10. Roți și pneuri (Roți și pneuri pe pagină 237)
11. Camera cu vedere în spate (Cameră/camere orientată(e) în spate pe pagină 110 și Despre Autopilot pe pagină 122)
12. Portbagajul din spate/hayonul (Portbagajul din spate pe pagină 31)
13. Senzorii cu ultrasunete (Asistență la parcare pe pagină 100 și Despre Autopilot pe pagină 122)



NOTĂ: La vehiculele RHD (cu volan pe dreapta), comenzile ilustrate în manualul de utilizare sunt dispuse în mod similar, dar sunt dispuse în oglindă în partea dreaptă a vehiculului.

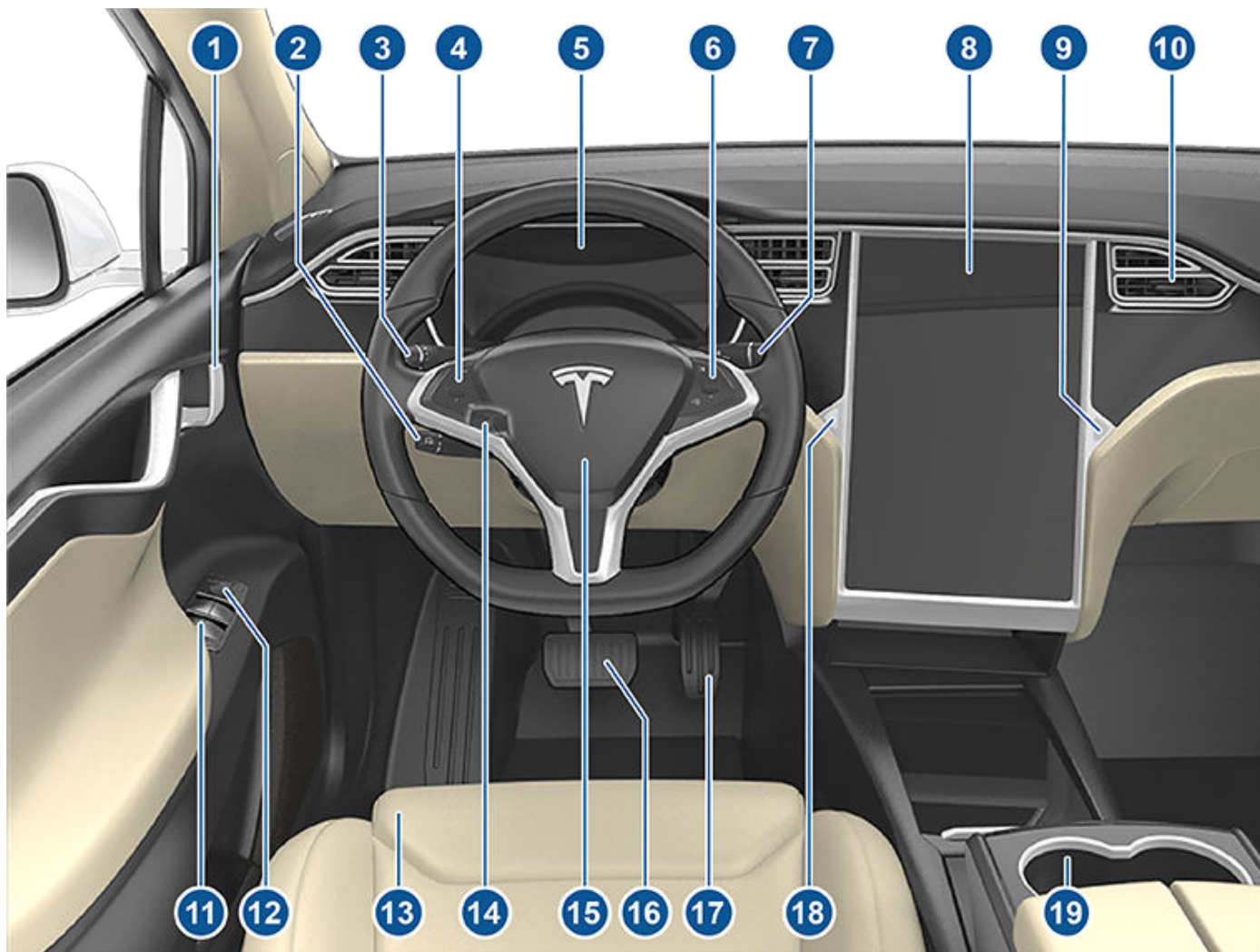

1. Mânerele interioare ale portierelor (#unique_17 pe pagină)
2. Autopilot tempomat (Pilot automat adaptiv pe pagină 124 și Asistență direcție pe pagină 130)
3. Maneta semnalizatorului (Farurile pentru faza lungă pe pagină 91, Semnalizatoare pe pagină 91, Ștergătoarele și spălătoarele pe pagină 93)
4. Butoanele de pe volan - stânga (Utilizarea butoanelor din partea stângă a volanului pe pagină 84)
5. Computerul de bord (Computerul de bord pe pagină 11)
6. Butoanele de pe volan - dreapta (Utilizarea butoanelor din partea dreaptă a volanului pe pagină 85)
7. Maneta de transmisie (Modul de schimbare a treptelor de viteză pe pagină 89)
8. Ecran tactil (Ecranul tactil pe pagină 6)
9. Butonul pentru torpedo (Torpedo pe pagină 36)
10. Guri de aerisire pentru controlul climatizării din cabină (Folosirea comenzilor pentru climatizare pe pagină 175)
11. Comutatoarele pentru geamurile electrice (Deschiderea și închiderea pe pagină 29)
12. Comutatoarele de reglare a oglinzilor exterioare (Oglinzile pe pagină 87)
13. Scaunele (Scaunele din față și spate pe pagină 38)
14. Dispozitivul de reglare a coloanei de direcție (ascuns vederii în imaginea de mai sus (Volan pe pagină 84)
15. Claxon (Claxonul pe pagină 86)



- 16. Pedala de frână (Frânarea și oprirea pe pagină 94)
- 17. Pedala de accelerație (Moduri de accelerare pe pagină 104)
- 18. Luminile de avarie (avertizare) (Luminile de avarie (avertizare) pe pagină 91)
- 19. Suporturile pentru pahare (Suporturile pentru pahare pe pagină 37)



Ecranul tactil

⚠️ AVERTISMENT: Acordați întotdeauna atenție condițiilor rutiere și de trafic atunci când conduceți. Pentru a minimiza distragerea șoferului și pentru a asigura securitatea pasagerilor din vehicul, precum și a celorlalți participanți la trafic, evitați să utilizați ecranul tactil pentru a regla setările când vehiculul este în mișcare.

Utilizați ecranul tactil pentru a controla numeroase funcționalități care, la mașinile tradiționale, sunt controlate utilizând butoanele fizice (de exemplu, reglarea încălzirii și a aerului condiționat în habitacul, farurile etc.). De asemenea, utilizați ecranul tactil pentru a controla suporturile media, pentru a naviga, a utiliza funcțiile de divertisment și pentru a personaliza vehiculul Model X în funcție de preferințele dvs. Pentru acces fără mâini la comenzile comune ale ecranului tactil, utilizați comenzile vocale (consultați [Comenzi vocale pe pagină 17](#)).

Dacă ecranul tactil nu răspunde sau manifestă un comportament neobișnuit, îl puteți reporni (consultați [Repornirea ecranului tactil sau Computerul de bord pe pagină 8](#)).

⚠️ ATENȚIE: Nu aplicați o protecție de ecran pe ecranul tactil. Acest lucru poate duce la acționări nedorite ale ecranului tactil (acționări fantomă), răspuns întârziat sau lipsă de răspuns la atingeri, descărcare electrostatică ce poate deteriora ecranul tactil, etc. Orice daune cauzate de instalarea unei protecții de ecran nu sunt acoperite de garanție.

NOTĂ: Ilustrațiile sunt furnizate doar pentru a îmbunătăți înțelegerea conceptuală. În funcție de opțiunile vehiculului, de versiunea software, de regiunea de piață și de setările regionale și de limbă, detaliile afișate pe ecran vor diferi.

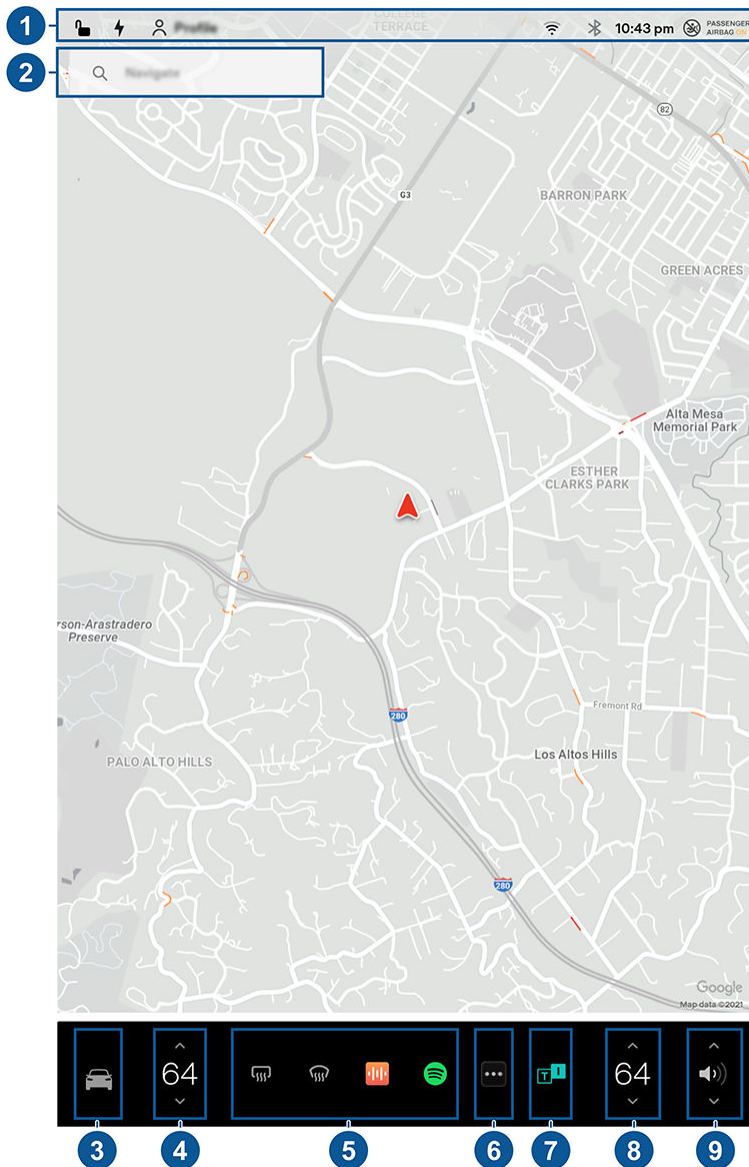

1. **Bara de stare:** Găsiți comenzile mașinii și starea în bara de sus (consultați [Pictogramele de pe bara de stare de sus pe pagină 7](#)).



- Navigația:** Schimbați orientarea hărții, găsiți sau navigați către o destinație și modificați setările de navigare (consultați [Hărțile și navigarea pe pagină 184](#)).
- Comenzile:** Controlați și personalizați diferite funcții Model X în funcție de preferințele dvs. Pe hartă apare ecranul Comenzi. Atingeți o opțiune din ecranul Comenzi pentru a afișa diferitele setări și preferințe asociate opțiunii selectate.

Pentru a căuta o setare specifică, atingeți **Căutare** în partea superioară a ecranului Comenzi. Efectuați modificări direct din rezultat sau atingeți linkul pentru a sări la setarea respectivă în Comenzi.



Când în dreptul unei anumite setări este afișată o pictogramă de informații, atingeți-o pentru a afișa o fereastră pop-up care oferă detalii utile despre setarea asociată.

NOTĂ: Multe comenzi, setări și preferințe ale vehiculului (cum ar fi clima, media și navigarea) pot fi reglate fără mâini folosind comenzi vocale (consultați [Comenzi vocale pe pagină 17](#)).

NOTĂ: Puteți trimite feedback despre ecranul tactil către Tesla ținând apăsat pe această pictogramă.

- Comenzile pentru climatizare (de la șofer):** Utilizați săgețile stânga și dreapta pentru a reduce/crește temperatura din habitacul. Atingeți **Separare** din fereastra pop-up pentru a afișa comenzi separate pentru șofer și pasager. Atingeți pictograma de temperatură pentru a personaliza setările de control al climatizării (consultați [Folosirea comenzilor pentru climatizare pe pagină 175](#)).
- Aplicațiile mele:** Pentru a accesa cu o singură atingere aplicațiile și comenzile utilizate frecvent, puteți să alegeți conținutul afișat aici. Consultați [Personalizarea meniului Aplicațiile mele pe pagină 7](#).
- Programul de lansare a aplicațiilor:** Atingeți programul de lansare a aplicațiilor pentru a deschide sertarul cu aplicații. Apoi atingeți orice aplicație pentru a o deschide. Aplicația pe care o alegeți este afișată în partea de sus a hărții. Pentru a închide o aplicație, trageți-o în jos.
- Aplicație(i) recentă(e):** Afișează aplicația utilizată/aplicațiile utilizate cel mai recent. Numărul de aplicații recente afișate aici depinde de numărul de aplicații care au fost adăugate în **Aplicațiile mele**. Dacă adăugați numărul maxim de aplicații în **Aplicațiile mele**, se afișează doar aplicația cea mai recentă.
- Comenzile pentru climatizare (pasager):** Se afișează atunci când a fost activată funcția **Separare** pentru comenzile de temperatură, pentru a furniza comenzi separate pentru șofer și pasager.
- Control volum:** Controlează volumul playerului media și al apelurilor telefonice (consultați [Controalele volumului pe pagină 190](#)). Volumul instrucțiunilor de navigație este controlat separat (consultați [Hărțile și navigarea pe pagină 184](#)).

Personalizarea meniului Aplicațiile mele

Pentru acces cu o singură atingere la aplicațiile și comenzile utilizate frecvent, puteți personaliza conținutul afișat în zona **Aplicațiile mele** de pe bara de jos a ecranului tactil:

- Accesați modul de personalizare atingând și menținând apăsată orice aplicație sau comandă din zona **Aplicațiile mele**. Dacă această zonă este goală, atingeți Programul de lansare a aplicațiilor.
- Trageți și fixați orice aplicație sau comandă din sertarul cu aplicații în zona **Aplicațiile mele** din bara de jos.

NOTĂ: Încălzitoarele de scaune selectate din sertarul cu aplicații apar lângă temperatură, nu în zona Aplicațiile mele.

NOTĂ: După ce ați adăugat numărul maxim de aplicații sau comenzi în **Aplicațiile mele**, adăugarea unei aplicații suplimentare elimină aplicația aflată în extremitatea din dreapta.

NOTĂ: Eliminați o aplicație sau o comandă din zona **Aplicațiile mele**, atingând și menținând apăsat, apoi atingând „X”-ul asociat acesteia.

Pictogramele de pe bara de stare de sus



Atingeți pentru a bloca/debloca toate portierele și portbagajele.

16:20

Vehiculul dvs. actualizează automat ora. Dacă ora nu este corectă, confirmați că vehiculul dvs. are internet și conectivitatea GPS cu cel mai recent software.



Este afișat atunci când o actualizare software este complet descărcată și gata de instalare. (Consultați [Actualizările software pe pagină 209](#)).



Ecranul tactil



Adăugați, configurați sau comutați rapid între profilurile șoferilor (inclusiv Modul Valet și Intrare ușoară). Consultați [Profiluri șofer pe pagină 106](#).



Controlați sau programați dispozitivele HomeLink (dacă există în dotare) (consultați [Garaj inteligent pe pagină 80](#)).



Se afișează când este în vigoare o notificare. Atingeți pentru a afișa informații despre notificare. Pentru afișarea unei liste a celor mai recente notificări, cu cea mai recentă afișată prima, puteți, de asemenea, să atingeți **Service > Notificări**.



Conectat la o rețea Wi-Fi.



Conectat la rețeaua celulară. Atingeți pentru a vă conecta la Wi-Fi (consultați [Wi-Fi pe pagină 74](#)).



Se afișează când conectivitatea celulară a vehiculului Model X este indisponibilă. Atingeți această pictogramă pentru a accesa rapid setările Wi-Fi.



Conectați-vă la un dispozitiv Bluetooth (consultați [Bluetooth pe pagină 75](#)).



Starea airbagului pentru pasagerul din față (consultați [Airbagurile pe pagină 66](#)).

Repornirea ecranului tactil sau Computerul de bord

Puteți reporni ecranul tactil dacă nu răspunde la comenzi sau se comportă neobișnuit.

NOTĂ: Pentru a proteja siguranța pasagerilor, precum și a celorlalți participanți la trafic, reporniți ecranul tactil numai când vehiculul este în treapta Parcare.

1. Comutați în treapta Parcare.
2. Mențineți apăsată ambele butoane de derulare de pe Volan până când ecranul tactil devine negru. Apăsarea pedalei de frână în timp ce țineți apăsată butoanele de derulare nu are niciun efect și nu este necesară.



3. După câteva secunde, apare sigla Tesla. Așteptați aproximativ 30 de secunde până la repornirea ecranului tactil. Dacă ecranul tactil tot nu răspunde sau se comportă neobișnuit după câteva minute, încercați să opriți și să reporniți alimentarea vehiculului (dacă este posibil). Consultați [Oprirea și repornirea alimentării vehiculului pe pagină 83](#).

Pentru a reseta computerul de bord, comutați în treapta Parcare și apăsați cele două butoane din partea de sus a volanului (**Comenzi vocale** și **Continuare**) timp de 15-30 de secunde sau până când ecranul devine negru. După câteva secunde, apare o siglă Tesla. Așteptați aproximativ 30 de secunde până la repornirea computerului de bord.

NOTĂ: Apăsarea butoanelor de derulare repornește doar ecranul tactil. Nu repornește nicio altă componentă a vehiculului și nu dezactivează și reactivează alimentarea Model X.

Personalizarea setărilor afișajului și sunetului

Atingeți **Comenzi > Afișaj** pentru a ajusta setările afișajului în funcție de preferințele dvs.:

- **Aspect:** Personalizați afișajul astfel încât să fie **Întunecat** sau **Deschis**. Când este setată pe **Auto**, luminozitatea se schimbă automat în funcție de condițiile ambientale de luminozitate.
- **Luminozitate:** Trageți glisorul pentru a controla manual nivelul de luminozitate. Dacă **Mod afișaj** este setat pe **Auto**, ecranul tactil se reglează suplimentar atât pe baza condițiilor ambientale de luminozitate, cât și în funcție de preferințele dvs. Model X reține preferințele selectate privind luminozitatea și reglează ecranul tactil în consecință.
- **Economisire energie:** Când este activată funcția, vehiculul Model X reduce cantitatea de energie consumată când nu este în uz (pentru vehiculele mai noi, procesul este automatizat). Consultați [Obținerea autonomiei maxime pe pagină 207](#).
- **Mod curățare ecran:** Atunci când este activat, ecranul dvs. tactil se întunecă și este dezactivat temporar, pentru a facilita curățarea. Instrucțiunile de pe ecran pentru a părăsi Modul curățare ecran.



- **Funcție disc derulare** Selectați setările pe care le puteți modifica când apăsați lung roata de derulare din stânga (consultați [Volan pe pagină 84](#) pentru mai multe informații).
- **Limbă ecran tactil:** Selectați limba afișată de ecranul tactil.
NOTĂ: Model X trebuie să fie în poziția Parcare pentru a modifica limba. Când schimbați limba, observați o scurtă întârziere, deoarece Model X oprește și repornește ecranul tactil.
- **Limbă recunoaștere vocală:** Alegeți limba folosită pentru comenzi vocale.
- **Limbă navigație vocală:** Alegeți limba utilizată de sistemul de navigare pentru instrucțiuni rostite.
NOTĂ: Pentru limbi care necesită descărcare, alegeți limba din lista derulantă pentru a începe descărcarea (este nevoie de conexiune WiFi).
- **Limba tastaturii:** Adăugați sau eliminați tastaturi în diferite limbi. În mod implicit, este activată tastatura în limba ecranului tactil pe care ați selectat-o. Dacă aveți activate mai multe tastaturi, puteți comuta între acestea ori de câte ori tastatura apare pe ecranul tactil, atingând pictograma globului sau atingând continuu pentru a afișa lista de tastaturi activate.
- **Oră:** Alegeți afișarea orei în formatul de 12 sau 24 de ore.
- **Format regiune** (dacă este disponibil): Alegeți o regiune pentru a defini convenția de formatare utilizată pentru afișarea datei (ll zz aa / zz-ll-aa etc.) și separatorii zecimali (5.123, 5,123 etc.).
- **Afișaj energie:** Alegeți să afișați nivelul de energie rămas și unitățile de încărcare fie ca procent din nivelul de energie rămas al bateriei, fie ca estimare a distanței pe care o puteți acoperi.
NOTĂ: Când anticipați momentul în care trebuie să încărcați, utilizați estimările de energie doar cu titlu orientativ. Există mulți factori care influențează consumul de energie. Consultați [Factori care afectează consumul de energie pe pagină 207](#).
- **Distanță:** Alegeți să afișați măsurătorile în unități metrice (kilometri, centimetri etc.) sau imperiale (mile, inci etc.).
- **Temperatură:** Alegeți dacă afișați temperatura în grade Fahrenheit sau Celsius.
- **Presiune pneuri:** Alegeți dacă presiunea în pneuri este afișată în BAR sau PSI.

În plus față de personalizarea afișajului, puteți activa modul Joe pentru a reduce volumul tuturor semnalelor sonore care nu sunt legate de probleme critice de siguranță. Atingeți **Comenzi > Siguranță > Modul Joe** pentru a activa.

Denumirea vehiculului dvs.

Pentru a personaliza și mai mult vehiculul, îi puteți atribui un nume. Atingeți **Comenzi > Software > Denumiți-vă vehiculul** în partea dreaptă a ecranului tactil, sub imaginea vehiculului dvs. Model X. Dacă vehiculul are deja un nume, atingeți numele existent pentru a-l modifica. Introduceți noul nume în fereastra pop-up și atingeți **Salvare**. Numele vehiculului dvs. Model X apare și în aplicația mobilă Tesla.



Componente electronice interioare

Pe lângă compartimentele de depozitare și suporturile pentru pahare (consultați [Depozitare interioară pe pagină 36](#)), interiorul vehiculului Model X acceptă diverse electronice, cum ar fi porturi USB, și o priză de alimentare de Joasă tensiune.

Porturile USB

Dispozitivul Model X are două porturi USB amplasate în partea din față a consolei centrale, pe care le puteți utiliza pentru a conecta dispozitivele USB. Pentru a reda fișierele audio stocate pe o unitate USB conectată la aceste porturi, consultați [Redarea conținutului media de pe dispozitive pe pagină 191](#). De asemenea, puteți să utilizați aceste porturi pentru a încărca dispozitivele USB.

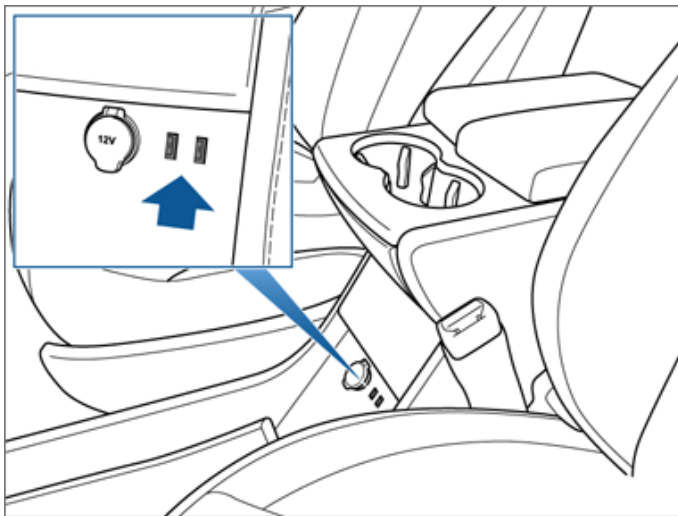

În plus, vehiculul Model X are două porturi USB doar pentru încărcare, amplasate în partea din spate a consolei centrale și o altă conexiune numai pentru încărcare, amplasată între scaunele de pe al treilea rând (dacă sunt în dotare).

NOTĂ: Puteți să încărcați până la patru dispozitive simultan, utilizând cele două porturi în partea din față a consolei centrale și cele două din spatele consolei.

NOTĂ: Alimentarea cu energie este disponibilă de fiecare dată când vehiculul este considerat „activ”. Vehiculul poate fi activ din numeroase motive. De exemplu, când sunt utilizate funcții precum Summon sau când sunt activate funcționalități precum Precondiționare, Protecția la supraîncălzire a habitaculului, Menținere climatizare pornită, Modul pentru câini, Modul pentru camping, Modul Santinelă etc. Vehiculul este de asemenea activ de fiecare dată când bateria de Joasă tensiune se încarcă sau este utilizată, în timpul încărcării la tensiune înaltă, când vehiculul comunică cu aplicația mobilă etc. Dacă un accesoriu este lăsat conectat, acest lucru nu duce la consumarea bateriei de Joasă tensiune.

Joasă tensiune Priză alimentare

Vehiculul Model X are o priză de alimentare amplasată în partea din spate a consolei centrale. O priză de alimentare suplimentară de Joasă tensiune este amplasată în portbagajul din spate. Alimentarea cu energie este disponibilă de fiecare dată când sunt pornite computerul de bord și ecranul tactil.

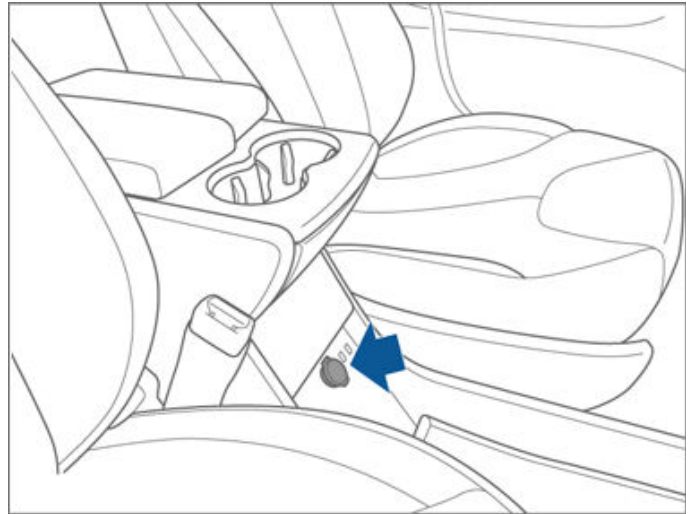

Joasă tensiune Priza de alimentare de prizele sunt adecvată(e) pentru accesoriile care necesită un consum de curent de până la 11 A (curent maxim de 15 A) sau un curent continuu maxim de 150 wați (curent maxim de 180 wați).

NOTĂ: Alimentarea cu energie este disponibilă de fiecare dată când vehiculul este considerat „activ”. Vehiculul poate fi activ din numeroase motive. De exemplu, când sunt utilizate funcții precum Summon sau când sunt activate funcționalități precum Precondiționare, Protecția la supraîncălzire a habitaculului, Menținere climatizare pornită, Modul pentru câini, Modul pentru camping, Modul Santinelă etc. Vehiculul este de asemenea activ de fiecare dată când bateria de Joasă tensiune se încarcă sau este utilizată, în timpul încărcării la tensiune înaltă, când vehiculul comunică cu aplicația mobilă etc. Dacă un accesoriu este lăsat conectat, acest lucru nu duce la consumarea bateriei de Joasă tensiune.

NOTĂ: În situațiile în care vehiculul Model X nu poate să detecteze telecomanda (nivel scăzut al bateriei, interferențe, etc.), amplasați-o imediat sub priza de alimentare Joasă tensiune de în consola centrală unde vehiculul Model X o poate detecta cel mai bine.



AVERTISMENT: Priza de alimentare și conectorul unui accesoriu se pot incinge.



Computerul de bord - prezentare generală

Computerul de bord se schimbă în funcție de vehiculul Model X , dacă acesta:

- Este oprit (ilustrat mai jos).
- Este condus (consultați [Computerul de bord - condusul pe pagină 15](#)).
- Se încarcă (consultați [Starea de încărcare pe pagină 200](#)).

Când vehiculul Model X este oprit, pe computerul de bord este afișată estimarea autonomiei rămase, starea portierelor și temperatura exterioară. Când apăsați pedala de frână, lămpile indicatoare clipesc intermitent o scurtă perioadă în partea superioară. Dacă nu se referă la o situație a curentului electric, aceasta trebuie să se stingă. Dacă o lampă indicatoare nu se aprinde sau nu se stinge, contactați Tesla.

NOTĂ: Următoarea ilustrație este oferită numai în scopuri demonstrative. În funcție de opțiunile vehiculului, de versiunea software și de regiunea pieței, informațiile afișate pot fi ușor diferite.



Următoarele lămpi indicatoare se aprind pe computerul de bord pentru a vă anunța sau pentru a trimite o alertă cu privire la o anumită stare.



Dacă pe ecranul tactil este afișat acest indicator de frânare de culoare roșie în orice alt moment decât pentru scurt timp atunci când porniți prima dată vehiculul Model X, este detectată o eroare la sistemul de frânare sau nivelul lichidului de frână este scăzut. Contactați Tesla imediat. Aplicați presiune constantă și mențineți pedala de frână apăsată ferm pentru a opri vehiculul când puteți face lucru în siguranță.



Ecranul tactil afișează acest indicator de frână de culoare galbenă dacă este detectată o eroare a amplificatorului de frână. Aplicați presiune constantă și mențineți pedala de frână apăsată ferm pentru a opri vehiculul când puteți face lucru în siguranță. Compensarea hidraulică a amplificării va fi activă (consultați [#unique_63 pe pagină](#)).



Indicatorul pentru ABS se aprinde intermitent în culoarea galbenă o scurtă perioadă pe ecranul tactil când porniți pentru prima oară vehiculul Model X. Dacă acest indicator se aprinde în orice alt moment, a apărut o eroare a sistemului ABS și acesta nu funcționează. Contactați Tesla. Sistemul de frânare rămâne complet funcțional și nu este afectat de o defecțiune a sistemului ABS. Cu toate acestea, pot crește distanțele de frânare. Conduceți cu atenție și evitați frânarea excesivă.



Computerul de bord



Când acționați manual frâna de parcare folosind ecranul tactil, indicatorul roșu pentru frâna de parcare se aprinde pe ecranul tactil.



Dacă apare o problemă de natură electrică la frâna de parcare, se aprinde indicatorul galben pentru frâna de parcare și pe ecranul tactil este afișat un mesaj de avarie (eroare).



Farurile pentru faza scurtă sunt aprinse.



Farurile pentru faza lungă sunt aprinse. Se aprinde atunci când luminile pentru faza lungă sunt aprinse, dar setarea Fază lungă automată este dezactivată dacă există sau dacă setarea Fază lungă automată este activată, dar indisponibilă temporar. Consultați [Farurile pentru faza lungă pe pagină 91](#).



Farurile pentru faza lungă sunt în prezent aprinse și setarea Fază lungă automată (dacă există) este pregătită să stingă farurile pentru faza lungă dacă este detectată lumină în fața vehiculului Model X. Consultați [Farurile pentru faza lungă pe pagină 91](#).



Farurile pentru faza lungă sunt stinse temporar din cauză că setarea Fază lungă automată (dacă există) este aprinsă și detectează lumină în fața vehiculului Model X. Când nu mai este detectată lumină, farurile pentru faza lungă se reaprind automat. Consultați [Farurile pentru faza lungă pe pagină 91](#).



Luminile de parcare (luminile laterale de marcare, stopurile și luminile de la plăcuța de înmatriculare) sunt aprinse. Consultați [Lumini pe pagină 90](#).



Proiectoarele de ceață față, dacă există în dotare. Consultați [Lumini pe pagină 90](#).



Proiectoarele de ceață din spate, dacă există în dotare. Consultați [Lumini pe pagină 90](#).



Iluminatul față adaptiv, dacă există în dotare. Consultați [#unique_64 pe pagină](#) .



Sistemele de control electronic al stabilității minimizează în mod activ rotirea roților controlând presiunea de la nivelul frânelor și puterea motorului (indicatorul clipește intermitent în culoarea galbenă). Consultați [Controlul tracțiunii pe pagină 103](#). Dacă acest indicator rămâne aprins, este detectată o eroare și trebuie să contactați imediat Tesla.



Dacă este detectată o eroare care reduce performanța sistemului de suspensii pneumatice, este afișată această lampă indicatoare galbenă (consultați [Suspensie pneumatică pe pagină 98](#)). Dacă problema persistă, contactați Tesla.



Dacă este detectată o eroare care dezactivează sistemul de suspensii pneumatice, pe computerul de bord se aprinde o lampă indicatoare roșie (consultați [Suspensie pneumatică pe pagină 98](#)). Contactați Tesla.



Siguranța airbagurilor. Dacă acest indicator roșu nu clipește intermitent o scurtă perioadă când vehiculul Model X se pregătește pentru a fi condus sau dacă rămâne aprins, contactați Tesla imediat. Consultați [Airbagurile pe pagină 66](#).



Funcția Reținere vehicul aplică frânele în mod activ. Consultați [Reținere vehicul pe pagină 102](#).



Avertizare privind presiunea în pneuri. Presiunea unui pneu este în afara intervalului. Dacă este detectată o eroare la sistemul de monitorizare a presiunii în pneuri (TPMS), indicatorul clipește intermitent. Pentru o eroare a sistemului TPMS, contactați Tesla. Consultați [Îngrijirea și întreținerea pneurilor pe pagină 214](#).



O portiera sau un portbagaj este deschis(ă). Consultați [Cheile și portierele pe pagină 20](#), [Portbagajul din spate pe pagină 31](#) sau [Portbagaj față pe pagină 34](#).



O centură de siguranță pentru un scaun ocupat nu este fixată. Consultați [Centuri de siguranță pe pagină 43](#).



Airbagul pentru pasagerul din față este dezactivat. Consultați [Airbagurile pe pagină 66](#).



Sistemele de control electronic al stabilității nu mai minimizează rotirea roților. Pe un vehicul cu tracțiune spate, sistemul de control al tracțiunii a fost dezactivat sau, pe un vehicul cu tracțiune integrală, a fost activată Demaraj cu patinare. Consultați [Controlul tracțiunii pe pagină 103](#).



Model X este în Modul Remorcă și poate să ruleze liber. Acesta nu comută automat în poziția Parcare atunci când ieșiți din vehicul. Consultați [Instrucțiuni pentru transportatori pe pagină 240](#).



Modul Remorcă (dacă există în dotare) este activ. Consultați [Tractare și accesorii pe pagină 113](#).



Computerul de bord



Apare când este posibil ca o parte din energia stocată în baterie să nu fie disponibilă din cauza condițiilor de vreme rece. În aceste condiții de frig, este posibil ca și ratele de încărcare să fie limitate. Puteți încălzi bateria activând controlul climatizării cu aplicația de mobil. Pictograma sub forma unui fulg de zăpadă dispare când bateria este suficient de caldă.



Puterea vehiculului este limitată momentan, deoarece nivelul de energie rămas în baterie este scăzut sau se încălzesc sau se răcesc sistemele vehiculului.



Clipește intermitent în culoarea verde când este în funcțiune semnalizatorul stânga. Ambele semnalizoare clipeșc intermitent în culoarea verde când avariile sunt în funcțiune (avertizare).



Clipește intermitent în culoarea verde când este în funcțiune semnalizatorul dreapta. Ambele semnalizoare clipeșc intermitent în culoarea verde când avariile sunt în funcțiune (avertizare).



Schimbarea automată a benzii către stânga este disponibilă. Apare numai când Asistența pentru direcție este activă. Consultați [Schimbare automată a benzii pe pagină 132](#).



Schimbarea automată a benzii către dreapta este disponibilă. Apare numai când Asistența pentru direcție este activă. Consultați [Schimbare automată a benzii pe pagină 132](#).



Schimbarea automată a benzii este disponibilă către ambele direcții. Apare numai când Asistența pentru direcție este activă. Consultați [Schimbare automată a benzii pe pagină 132](#).



Schimbarea automată a benzii nu este disponibilă. Apare numai când Asistența pentru direcție este activă. Consultați [Schimbare automată a benzii pe pagină 132](#).

Mesaje pop-up și alerte ale vehiculului

Mesajele pop-up apar pe computerul de bord. De exemplu, apar memento-uri pentru centurile de siguranță dacă o centură de siguranță nu este fixată într-un scaun ocupat, apare o alertă care vă notifică cu privire la un apel telefonic primit, apar mesaje text (după caz) și comenzi vocale în timpul utilizării.

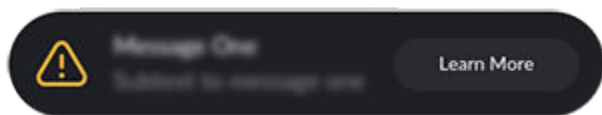

Puteți vizualiza o listă de alerte și notificări ale vehiculului atingând pictograma de notificări de pe ecranul tactil.

NOTĂ: Nu toate alertele oferă informații suplimentare în acest moment.



Computerul de bord - condusul

Când vehiculul Model X se deplasează (sau este pregătit pentru deplasare), pe computerul de bord este afișată starea curentă de deplasare și o vizualizare în timp real a drumului detectat de componentele Autopilot (consultați [Despre Autopilot pe pagină 122](#)). Vizualizarea este mărită sau micșorată automat în funcție de necesități, pentru a vă informa când este detectat un vehicul în unghiul mort.

NOTĂ: Următoarea ilustrație este oferită numai în scopuri demonstrative. În funcție de opțiunile vehiculului, de versiunea software și de regiunea pieței, informațiile afișate pot fi ușor diferite.

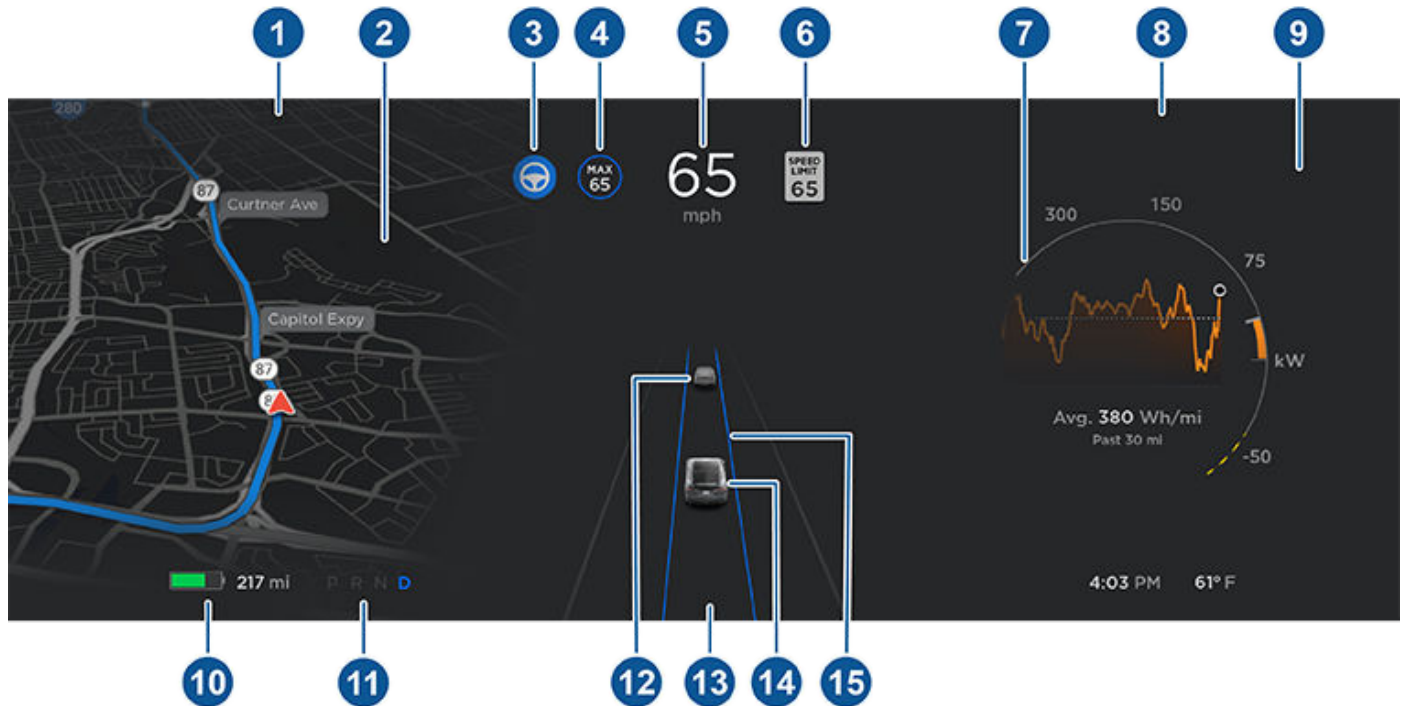

1. Lămpile indicatoare sunt afișate în partea de sus pentru a indica starea (consultați [Computerul de bord - prezentare generală pe pagină 11](#)).
2. Când navigați în mod activ către o destinație, instrucțiunile de navigare sunt afișate aici. Utilizați butoanele din partea stângă a volanului pentru modificarea conținutului care este afișat în partea stângă a computerului de bord de fiecare dată când nu sunt afișate instrucțiuni de navigare (consultați [Utilizarea butoanelor din partea stângă a volanului pe pagină 84](#)).
3. Asistență direcție virează în mod activ vehiculul Model X. Când funcția Asistență direcție este disponibilă, dar nu ați activat-o, pictograma este gri (consultați [Asistență direcție pe pagină 130](#)).
4. Pilot automat adaptiv se deplasează la o viteză setată. Când funcția Pilot automat adaptiv este disponibilă, dar nu ați setat o viteză de croazieră, pictograma este gri și viteza nu este afișată (consultați [Pilot automat adaptiv pe pagină 124](#)).
5. Viteza de deplasare.
6. Limita de viteză (dacă este disponibilă) care este setată în prezent și detectată de funcția Asistență pentru menținerea vitezei (consultați [Asistența la viteză pe pagină 165](#)).

NOTĂ: Pictograma asociată cu limita de viteză detectată reflectă stilul semnelor pentru limita de viteză utilizate în regiunea dvs. de piață.

NOTĂ: Poate apărea un contur albastru în jurul pictogramei de limită de viteză, pentru a vă înștiința că ați depășit limita de viteză.

NOTĂ: Pe drumurile pe care datele despre hărți determină faptul că există o limită a vitezei condiționale (de exemplu, o limită de viteză în funcție de momentul zilei sau de condițiile meteo), o a doua limită de viteză este afișată. Șoferului îi revine responsabilitatea de a stabili dacă limita vitezei condiționale trebuie respectată în prezent și să regleze viteza de deplasare în consecință.



Computerul de bord

7. Pe graficul Energie apar linii întrerupte pe contorul de energie dacă vehiculul Model X limitează energia. Liniile întrerupte apar în partea de sus (energia utilizată) când puterea disponibilă pentru accelerație este limitată, și în partea de jos (energia obținută) când puterea care poate fi obținută prin frânarea regenerativă este limitată. Model X limitează puterea din mai multe motive. Iată doar câteva exemple:

- Accelerația poate fi limitată când acumulatorul atinge un nivel scăzut de încărcare sau când grupul motopropulsor este încins.
- Atât accelerația, cât și frânarea regenerativă pot fi limitate când temperatura ambiantă este fie foarte ridicată, fie foarte scăzută.
- Frânarea regenerativă poate fi limitată când acumulatorul este încărcat complet.

NOTĂ: Utilizați butoanele din partea dreaptă a volanului pentru a controla conținutul care este afișat în partea dreaptă a computerului de bord (consultați [Utilizarea butoanelor din partea dreaptă a volanului pe pagină 85](#)).

8. Acordați atenție mesajelor de alertă importante care sunt afișate aici. Dacă sunt în vigoare alerte, puteți vizualiza informații despre acestea atingând pictograma de alertă (semnul exclamării) de pe bara de stare a ecranului tactil (zona aflată cel mai sus pe ecranul tactil).

9. Utilizați butoanele din partea dreaptă a volanului pentru modificarea conținutului care este afișat în partea dreaptă a computerului de bord de fiecare dată când nu este activ un apel telefonic (consultați [Utilizarea butoanelor din partea dreaptă a volanului pe pagină 85](#)).

10. Distanța totală estimată de condus (sau energia) disponibilă. În locul distanței de deplasare, puteți să afișați procentul de energie rămasă în acumulator. Pentru a face acest lucru, atingeți **Comenzi > Afișaj > Afișaj energie**.

NOTĂ: Când anticipați momentul în care să realizați încărcarea, utilizați estimările de autonomie doar cu titlu de instrucțiuni generale.

11. Modul de condus selectat în momentul actual: Parcare, Înapoi, Punct mort sau Condus.

12. Mașina din fața dvs. (dacă este cazul).

13. Acordați atenție mesajelor importante referitoare la condus care apar în partea inferioară din centrul computerului de bord.

14. Vehiculul Model X.

15. Când funcția Asistență direcție este activă și detectează banda de deplasare, aceasta este evidențiată cu albastru (consultați [Asistență direcție pe pagină 130](#)). În funcție de scenariul actual de condus, puteți vedea benzile învecinate.

NOTĂ: Dacă este activă funcția Navigare cu Autopilot, banda de deplasare este afișată sub forma unei singure linii albastre în fața Model X (consultați [Navigare cu Autopilot pe pagină 135](#)).

 **AVERTISMENT:** Deși pe computerul de bord este afișat traficul înconjurător, este posibil ca anumite vehicule să nu fie afișate. Nu vă bazați niciodată pe computerul de bord pentru a determina dacă un vehicul este prezent (de exemplu, în unghiul mort). Utilizați întotdeauna oglinzile și uitați-vă peste umăr.



NOTĂ: Pentru comoditatea dvs., Tesla vă permite să alegeți dintre o varietate de limbi pe care să le utilizați pentru comenzi vocale. Pentru a alege o altă limbă, atingeți **Comenzi** > **Afișaj** > **Limbă recunoaștere vocală**.

Șoferii pot utiliza comenzile vocale pentru a controla cu ușurință setările și preferințele fără a utiliza ecranul tactil.

Comenzi vocale

Comenzile vocale sunt proiectate pentru înțelegerea solicitărilor normale. În continuare este prezentată o listă incompletă a acțiunilor pe care le puteți întreprinde prin comenzi vocale:

- Reglarea preferințelor pentru climatizare
- Modificarea vitezei și frecvenței ștergătoarelor de parbriz
- Controlarea a diverse aspecte ale vehiculului dvs.
- Navigarea către un loc
- Apelarea unui contact
- Interacționarea cu aplicațiile și setările

Pentru a iniția o comandă vocală, apăsați complet butonul microfonului din partea dreaptă a Volan. Când se aude un semnal sonor, efectuați solicitarea.

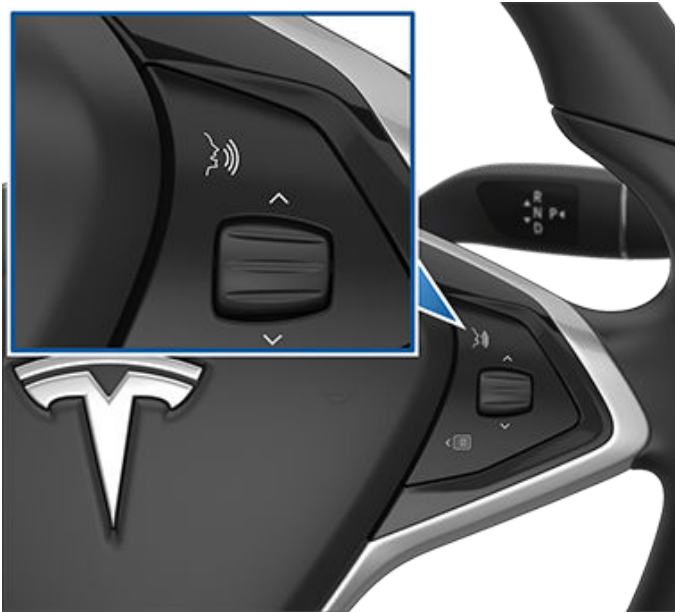

Exemple de comenzi vocale

Iată o listă cu exemple de comenzi vocale. Aceasta nu este o listă cuprinzătoare. Tesla lucrează constant la îmbunătățirea comenzilor vocale.

NOTĂ: Vehiculul trebuie să fie în treapta Park pentru a activa anumite comenzi vocale (precum Modul Santinelă, Modul Canin etc.).

Comenzile de climatizare

Reglați preferințele pentru climatizare:

- „Scade temperatura”
- „Crește temperatura”
- „Pornește/oprește încălzirea scaunului șoferului”
- „Răcorește partea pasagerului”
- „Flux de aer direct spre fața mea”
- „Sincronizează climatizarea”
- „Mărește/redu turația ventilatorului”
- „Pornește/oprește degivrul din spate”
- „Setează temperatura/ventilatorul...”
- „Pornește recircularea”

Ștergătoare parbriz

Actualizați viteza și frecvența ștergătoarelor de parbriz în funcție de schimbarea condițiilor de drum și de vreme:

- „Mărește viteza ștergătoarelor”
- „Mărește/redu viteza ștergătoarelor de parbriz cu...”
- „Pornește/oprește ștergătoarele”

Controalele pentru vehicul

Modificați diverse comenzi din vehicul:

- „Pornește/oprește modul Santinelă”
- „Păstrează mașina în siguranță”
- „Blochează/deblochează portierele”
- „Pornește modul pentru câini”
- „Pliază/depliază oglinzile laterale”
- „Deschide/închide portul de încărcare”
- „Pornește/oprește încărcarea”
- „Deschide setările de service”
- „Deschide torpedoul”

Navigație

Căutați sau navigați către un loc:

- „Unde este [locație]?”
- „Du-mă la [locație]”
- „Navighează către [locație]”
- „Arată stațiile de supraîncărcare din apropiere”
- „Mi-e foame/mă simt norocos” (consultați [Hărțile și navigarea pe pagină 184](#)).



Comenzi vocale

- „Oprește navigarea”
- „Oprește ghidarea vocală”

Dacă ați definit o adresă de navigare pentru locația de acasă sau de la serviciu, puteți utiliza o comandă vocală pentru navigarea în locul respectiv, rostind „Navighează către casă” sau „Du-mă la serviciu”.

Contacte

Pentru a suna sau trimite un mesaj text unui contact de pe telefonul conectat prin Bluetooth (consultați [Telefon](#), [Calendar și Conferințe online pe pagină 78](#)), roștiți:

- „Apelează [numele/numărul de telefon al contactului]”
- „Trimite un mesaj text lui [numele/numărul de telefon al contactului]”

Media

Ascultați media și reglați preferințele de redare:

- „Ascultă [denumirea melodiei]”
- „Crește/redu volumul”
- „Treci la următorul”
- „Înterupe/redă melodia”
- „Schimbă sursa în [sursă media]”

Pentru a îmbunătăți precizia recunoașterii comenzii vocale, furnizați mai multe indicii în comanda dvs., precum artistul și melodia.

Aplicații și setări

Navigați cu ușurință prin aplicații și setări:

- „Deschide [Cutia cu surprize/browser/teatru/telefon]”
- „Caută...”
- „Ecranul este prea luminos”.
- „Arată-mi manualul de utilizare”.

De asemenea, puteți trimite un raport de eroare rostind „Raport” , „Feedback” sau „Raport de eroare”.

Pentru mai multe informații despre comenzile vocale, accesați <https://www.tesla.com/support/voice-commands>.

NOTĂ: Pentru a susține îmbunătățirile de calitate în desfășurare, Tesla captează și procesează transcrieri ale comenzilor vocale (precum „setează temperatura...”). Înregistrările comenzilor vocale nu sunt colectate, iar transcrierile nu sunt asociate cu contul dvs. Tesla sau cu numărul de identificare al vehiculului dvs. Pentru a vă proteja și mai mult confidențialitatea, comenzile vocale care conțin date personale nu sunt captate (precum „Navighează către...” sau „Apelează pe...”).

Propriul Model X include următoarele componente care monitorizează în mod activ zona înconjurătoare:

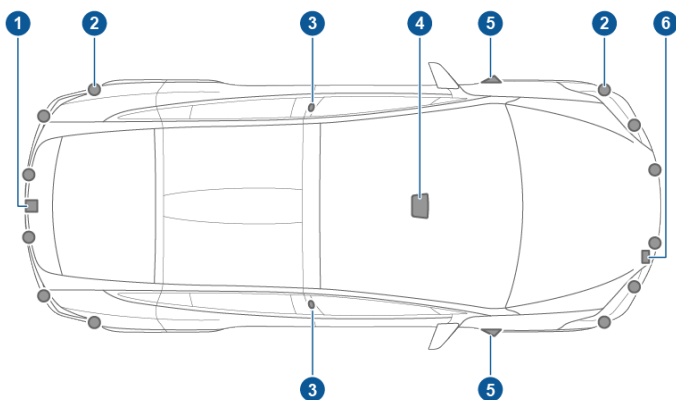

1. Deasupra plăcuței de înmatriculare spate este montată o cameră.
2. Senzorii cu ultrasunete acoperiți (dacă există în dotare) sunt amplasați pe barele de protecție față și spate.
3. O cameră este montată în fiecare coloană a portierelor.
4. Trei camere sunt montate pe parbriz, deasupra oglinzii retrovizoare.
5. O cameră este montată pe fiecare aripă față.
6. Radarul (dacă există în dotare) este montat în spatele barei de protecție față.

Model X este de asemenea echipat cu sisteme de frânare și de direcție asistate electronic, de înaltă precizie.

Conducerea pentru calibrarea camerelor

Model X trebuie manevrată cu precizie când sunt utilizate funcțiile Autopilot. Prin urmare, înainte ca unele funcții precum Evitarea părăsirii benzii și Frânare automată de urgență să poată fi utilizate pentru prima dată sau după anumite tipuri de reparații service, camerele trebuie să încheie un proces de calibrare automată. Pentru confortul dvs., ecranul tactil al afișează un indicator de progres.

Când calibrarea este încheiată, funcțiile Autopilot și funcțiile Siguranță active sunt disponibile pentru utilizare. În mod normal, calibrarea este încheiată după ce ați condus 32-40 km, dar distanța variază în funcție de condițiile de drum și de mediu. De exemplu, calibrarea se finalizează mai rapid atunci când conduceți pe un drum drept cu benzi multiple (cum ar fi o autostradă cu acces controlat), cu marcaje de benzi foarte vizibile (în banda de rulare, precum și pe benzile adiacente). Contactați Tesla numai dacă vehiculul Model X nu a finalizat procesul de calibrare după ce ați condus 160 km în condițiile descrise.

Dacă o cameră s-a deplasat din poziția în care a fost calibrată (de exemplu, s-a schimbat parbrizul sau camera), calibrarea trebuie ștersă. Pentru a face acest lucru, atingeți **Comenzi > Service > Calibrare cameră > Eliminare calibrare**. La ștergerea calibrării, Model X repetă procesul de calibrare. Deși acesta

este util în multe cazuri pentru recalibrarea camerelor, este posibil ca funcția **Ștergere calibrare** să nu rezolve toate problemele legate de camere și senzori.

NOTĂ: Procesul de condus cu auto-calibrare se aplică numai în cazul vehiculelor Model X construite cu aproximație după 12 octombrie 2016.

NOTĂ: Pentru calibrare, camerele necesită marcaje de bandă foarte vizibile atât pe banda de deplasare, cât și pe benzile adiacente (cel puțin două benzi pe fiecare latură a vehiculului). Pentru rezultate optime, conduceți pe banda din mijloc a unei autostrăzi (ideal cu cel puțin cinci benzi) care are marcaje de bandă clare și trafic minim.

NOTĂ: Dacă încercați să utilizați o funcție care nu este disponibilă până când este încheiat procesul de calibrare, funcția este dezactivată și pe computerul de bord este afișat un mesaj.

NOTĂ: Model X trebuie să repete procesul de calibrare dacă service-ul camerelor este efectuat de Tesla și, în unele cazuri, după o actualizare software.

Păstrarea camerelor neobstrucționate

Asigurați-vă că toate camerele sunt curate și fără obstacole înainte de fiecare deplasare și înainte de a utiliza funcțiile Autopilot (consultați [#unique_89 pe pagină](#)). Camerele murdare și senzorii (dacă există în dotare) murdari, precum și condițiile de mediu, cum ar fi ploaia și marcajele de bandă șterse, pot afecta performanțele Autopilot. Dacă o cameră este obstrucționată sau orbită, Model X afișează un mesaj pe vehiculul panoul de bord și este posibil ca funcțiile Autopilot să nu fie disponibile.

Condensul se poate forma în interiorul camerelor, în special dacă parcați vehiculul în condiții de vreme rece sau umedă. Pe grupul de instrumente se poate afișa o alertă că este o cameră blocată și că unele sau toate funcțiile Autopilot pot fi restricționate temporar până când vederea camerei este clară. Pentru a șterge proactiv condensul, condiționați habitacul setându-l la o temperatură mai mare, pornind funcția de dezghețare a parbrizului și direcționând fantele frontale de aerisire către coloanele centrale ale portierelor (consultați [Mobile App pe pagină 71](#)).



Blocarea și deblocarea fără cheie

Blocarea și deblocarea vehiculului Model X se realizează în mod convenabil. Deși trebuie să aveți asupra dvs. o telecomandă validă, nu este necesar să o utilizați. Model X dispune de senzori în jurul ușii șoferului care pot recunoaște prezența unei telecomenzi pe o rază de aproximativ un metru. Astfel, puteți să țineți telecomanda în buzunar sau în poșetă, iar vehiculul Model X o detectează când vă apropiați.

Când vă îndreptați spre vehiculul Model X având telecomanda asupra dvs., ușile se deblochează automat dacă funcția **Acces pasiv** este activă (**Comenzi > Siguranță > Acces pasiv**). Pentru a deschide portbagajul din spate, apăsați pe comutatorul amplasat sub mânerul exterior al hayonului electric.

NOTĂ: Model X trebuie să detecteze telecomanda în apropiere de ușa șoferului pentru ca ușile sau hayonul electric să se deblocheze.

NOTĂ: Dacă funcția **Acces pasiv** este dezactivată, trebuie să utilizați telecomanda pentru a debloca vehiculul Model X. Consultați [Utilizarea telecomenzii pe pagină 20](#).

Dacă vehiculul este echipat cu pachetul premium de upgrade și setarea **Uși automate** este activată, când vă îndreptați spre vehiculul Model X având cheia telecomanda dvs., ușile se deblochează automat și ușa șoferului se deschide parțial. Dacă nu există în dotare, sau dacă această setare este dezactivată, portierele se deblochează automat și o ușă se deschide când apăsați pe mânerul acesteia. Selectând **Excludeți deschiderea automată a portierelor la domiciliu** permite în continuare închiderea automată a portierelor la domiciliu dar dezactivează deschiderea automată (setați adresa domiciliului atingând **Navigare > Setare acasă**).

NOTĂ: Puteți alege dacă doriți ca toate ușile sau doar ușa șoferului să se deblocheze când vă apropiați de vehiculul Model X având telecomanda asupra dvs. (consultați [Mod descuiere ușă șofer pe pagină 26](#)).

Când aveți telecomanda asupra dvs., puteți să deschideți și portbagajul din spate fără să fie nevoie să utilizați telecomanda. Pur și simplu apăsați pe comutatorul amplasat sub mânerul exterior al hayonului electric. Funcția **Mod descuiere ușă șofer** (consultați [Mod descuiere ușă șofer pe pagină 26](#)) trebuie să fie dezactivată și vehiculul trebuie să detecteze telecomanda în apropiere de ușa șoferului pentru ca portbagajul din spate să se deschidă.

Model X se blochează de asemenea automat. Dacă activați setarea **Încuiere prin distanțare**, vehiculul Model X se blochează când vă îndepărtați având telecomanda asupra dvs. (consultați [Walk-Away Door Lock \(Încuietore ușă Walk-Away\) pe pagină 27](#)).

În plus, puteți să setați vehiculul Model X să emită un zgomot scăzut de claxon când mașina este încuiată sau descuiată (dacă există în dotare). Pentru configurare, atingeți **Comenzi > Vehicul > Sunet confirmare încuiere**.

În timp ce stați în interiorul vehiculului Model X, puteți să îl blocați și să îl deblocați și atingând pictograma de pe bara de stare a ecranului tactil.

Utilizarea telecomenzii

Pentru a vă familiariza rapid cu telecomanda, gândiți-vă că aceasta este o versiune în miniatură a vehiculului Model X, cu emblema Tesla reprezentând partea din față. Telecomanda dispune de trei butoane care seamănă cu niște zone mai moi pe suprafață și de un buton metalic pe fiecare latură, care reprezintă portierele de tip Falcon wings.

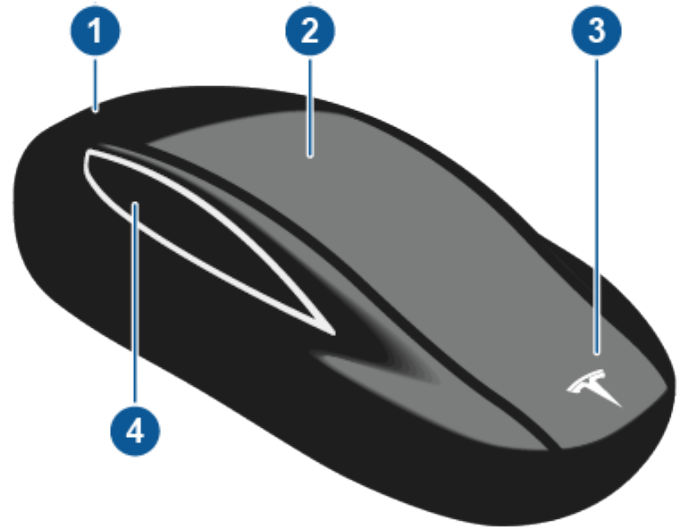

1. Portbagajul

- Apăsați de două ori pentru a deschide portbagajul din spate.
- În cazul echipării cu un hayon electric, apăsați de două ori pentru a închide portbagajul din spate. De asemenea, puteți apăsa o dată pentru a opri hayonul în timp ce acesta se mișcă.
- Țineți butonul apăsat timp de una până la două secunde pentru a deschide ușa portului de încărcare.

2. Blocare/deblocare totală

- Apăsați o dată pentru a bloca toate portierele și portbagajul din spate. Luminile de avarie clipeșc intermitent o dată (avertizare).

NOTĂ: Dacă este deschis(ă) o ușă sau portbagajul din spate, luminile de avarie (avertizare) clipeșc intermitent de trei ori și portierele nu se blochează. Dar, puteți să activați o apăsare atât pentru a închide toate ușile (și portbagajul din spate), cât și pentru a le bloca, activând setarea **Închidere toate cu telecomanda** (atingeți **Comenzi > Vehicul > Închidere toate cu telecomanda**). În mod implicit, această setare este dezactivată și trebuie să apăsați de trei ori pe buton pentru a închide și bloca toate ușile.

- Apăsați de două ori pentru a debloca. Luminile de avarie (avertizare) clipeșc intermitent de două ori.



NOTĂ: Dacă vehiculul Model X este echipat cu pachetul premium de upgrade și funcția Uși automate este activată (atingeți **Comenzi > Vehicul > Uși automate**), portierele se deblochează și ușa șoferului se deschide pe măsură ce vă apropiați de portiera din față a pasagerului.

3. Portbagajul din față

- Apăsați de două ori pentru a deschide portbagajul din față

4. Portierele de tip aripi de șoim

- Apăsați de două ori pentru a deschide/închide ușa de tip aripi de șoim asociată.
- Apăsați o dată pentru a opri mișcarea portierei de tip aripi de șoim asociată. Dacă ulterior apăsați de două ori, este inversată mișcarea portierei de tip aripi de șoim. De exemplu, portiera se închide dacă era în curs de deschidere și invers.

NOTĂ: Portierele de tip aripi de șoim sunt proiectate să detecteze în mod proactiv obstacolele care împiedică mișcarea portierelor atunci când există un obstacol detectat.

⚠️ AVERTISMENT: Portierele de tip aripi de șoim de la vehiculul Model X au mai mulți senzori care detectează prezența unui obiect în calea portierei. În majoritatea cazurilor, când este detectat un obiect, portiera se oprește din mișcarea sa. Cu toate acestea, senzorii nu pot să detecteze toate zonele în toate condițiile, în special în timpul închiderii. Prin urmare, trebuie să monitorizați mișcarea portierelor de tip aripi de șoim pentru a vă asigura că pe traiectoria de mișcare a portierei nu există obstacole, fiind în permanență pregătiți să interveniți în mod proactiv pentru a împiedica portiera să vină în contact cu un obiect (inclusiv cu o persoană). Nerespectarea acestei recomandări poate avea drept rezultat pagube sau vătămări corporale grave.

Nu trebuie să îndreptați telecomanda spre vehiculul Model X, dar trebuie să vă aflați în raza de funcționare (care variază în funcție de puterea bateriei telecomenzii).

Dacă vehiculul Model X nu poate să detecteze telecomanda, pe ecranul tactil este afișat un mesaj care vă indică faptul că nu există telecomanda la interior. Așezați cheia cu telecomandă în locul în care vehiculul Model X o poate detecta cel mai bine, respectiv sub Joasă tensiune priza electrică (consultați [Telecomandă nedetectată pe pagină 83](#)).

Echipamentele radio aflate pe o frecvență similară pot să afecteze telecomanda. Dacă se întâmplă acest lucru, mutați telecomanda la o distanță de cel puțin 30 cm de alte dispozitive electronice (telefon, laptop etc.). Dacă telecomanda nu funcționează, ar putea fi necesar să îi schimbați bateria. Dacă bateria telecomenzii este descărcată,

puteți să deschideți vehiculul Model X respectând următoarea procedură (consultați [Deblocarea în cazul în care telecomanda nu funcționează pe pagină 27](#)).



ATENȚIE: Nu uitați să aveți la dvs. telecomanda atunci când conduceți. Chiar dacă puteți conduce vehiculul Model X fără telecomandă, nu îl veți putea reporni după ce acesta se oprește.



ATENȚIE: Protejați telecomanda împotriva impactului, temperaturilor ridicate și deteriorării cauzate de lichide. Evitați contactul cu solvenții, soluțiile cu ceară și agenții de curățare abrazivi.

Înlocuirea bateriei cheii cu telecomandă

Bateria telecomenzii are o durată de viață de aproximativ un an în condiții de utilizare normală. Când nivelul bateriei este scăzut, pe computerul de bord este afișat un mesaj. Urmați acești pași pentru a o înlocui:

NOTĂ: Tesla recomandă înlocuirea simultană a bateriilor de la toate telecomenzile.

1. Cu telecomanda cu partea cu butoane așezată în jos pe o suprafață moale, utilizați o unealtă cu lamă plată sau o unghie pentru a elibera capacul inferior.



NOTĂ: Dacă la telecomandă este atașat un șnur, puteți să eliberați capacul inferior așezând degetul mare pe marcajul „X” de pe capacul inferior, apoi trăgând cu putere de șnur spre dvs. (scoțând astfel capacul de pe telecomandă). De asemenea, puteți încerca să scoateți capacul așezând o mică unealtă cu lama plată, o unghie sau unealta furnizată de Tesla pe cordonul șnurului.

2. Scoateți bateria ridicând-o și îndepărtând-o din clemele de fixare dispuse în unghi.



Cheile și portierele



3. Introduceți noua baterie (tip CR2354) cu partea cu '+' orientată în sus. Bateria se potrivește fix, astfel încât trebuie să o glisați în poziție în unghi spre contactul pozitiv (contactul situat în apropiere de centrul telecomenzii), apoi apăsați ferm în jos pe cealaltă parte, asigurându-vă că aceasta este ținută ferm în poziția dorită.

NOTĂ: Tesla recomandă utilizarea bateriilor Panasonic CR2354. Acestea pot fi achiziționate de la retailerii online, supermarketurile locale și farmaci.

⚠ ATENȚIE: Bateria trebuie să apese pe arcul de pe contactul pozitiv. Nu așezați bateria în partea de sus a contactului și nu o forțați în jos pe verticală. Dacă procedați astfel, puteți să deteriorați contactul.

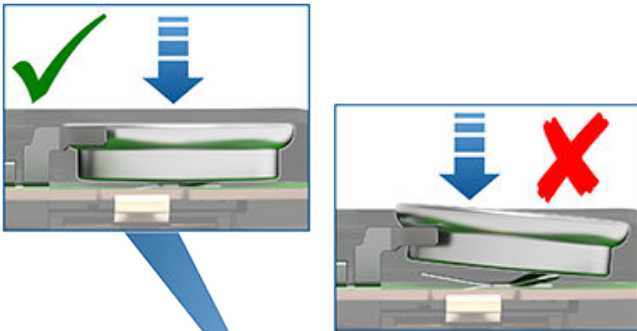

NOTĂ: Ștergeți bateria pentru a o curăța înainte de montare și evitați să atingeți suprafețele plate ale bateriei. Urmele de degete de pe suprafețele plate ale bateriei pot să reducă durata de viață a acesteia.

4. În timp ce țineți capacul în unghi, aliniați clemele de pe partea cea mai lată a capacului cu fantele corespunzătoare de pe telecomandă, apoi apăsați ferm capacul pe telecomandă până când se fixează în poziție.
5. Testați dacă funcționează cheia cu telecomandă deblocând și blocând vehiculul.

Atașarea unui șnur

Telecomanda vehiculului Model X acceptă utilizarea unui șnur mic. Pentru a atașa un șnur, eliberați capacul inferior conform descrierii de mai sus. Așezați șnurul peste știftul de pe spatele telecomenzii. Realiniați capacul și fixați în poziție.

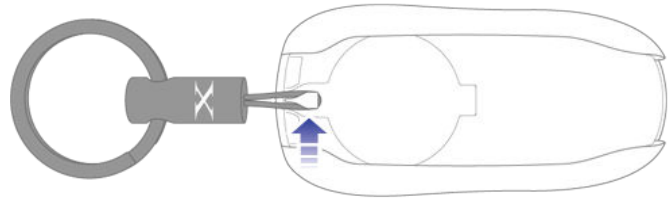

Obținerea mai multor telecomenzi

Dacă pierdeți o telecomandă sau aveți nevoie de încă una, contactați Tesla. Model X poate să recunoască până la opt telecomenzi.

Când comandați o telecomandă nouă pentru vehiculul Model X, trebuie să luați cu dvs. toate telecomenzile disponibile, în vederea reprogramării.

Deschiderea și închiderea din interior a portierelor din față

Pentru a deschide o portieră din față, trageți spre dvs. de mânerul interior al portierei.





De asemenea, puteți să utilizați ecranul tactil pentru a deschide și închide portierele când sunteți în interiorul vehiculului Model X. Atingeți **Comenzi** apoi alegeți portiera pe care doriți să o deschideți sau să o închideți.

Ușa șoferului se închide automat când vă așezați pe scaunul șoferului și apăsați pedala de frână. De asemenea, puteți închide portierele trăgând mânerul înspre dvs.

⚠️ AVERTISMENT: Înainte de a apăsa pedala de frână și de a determina închiderea automată a portierei șoferului, asigurați-vă că nu există părți ale corpului (mâini, picioare etc.) care să obstrucționeze calea de închidere a ușii.

Deschiderea și închiderea din exterior a portierelor din față

Portierele vehiculului Model X sunt acționate electric. Când vă apropiați de Model X având cheia asupra dvs., portierele se deblochează automat. Portierele din față se deschid când apăsați mânerul portierelor.

De asemenea, puteți să setați ca portiera șoferului să se deschidă automat atunci când vă apropiați și să se închidă automat când plecați (dacă există în dotare). Portiera se deschide parțial între 20° și 45° (deschisă pe jumătate), în funcție de obstacolele detectate.

Atingeți **Comenzi > Vehicul > Portiere automate**. Dacă această setare este pornită, puteți, de asemenea, să deschideți portieră șoferului apăsând de două ori pe butonul de blocare/deblocare de pe cheie. Dacă ulterior apăsați de două ori, se deschide portieră pasagerului din față. Selectând **Exclueți deschiderea automată a portierelor la domiciliu** permite în continuare închiderea automată a portierelor la domiciliu dar dezactivează deschiderea automată (setați adresa domiciliului atingând **Navigare > Setare acasă**).

NOTĂ: În funcție de data fabricației și de opțiunile alese la momentul achiziției, este posibil ca vehiculul Model X să nu fie echipat cu portiere automate.

De asemenea, puteți specifica faptul că doriți să deblocați doar portieră șoferului, atingând **Comenzi > Vehicul > Mod Portiera șoferului este deschisă**. Consultați [Mod descuiere ușă șofer pe pagină 26](#).

NOTĂ: Consultați [Cele mai bune practici pentru vreme rece pe pagină 181](#) pentru informații despre deschiderea portierelor pe vreme rece.

⚠️ ATENȚIE: Este posibil ca portierele față să nu fie complet deschise sau să se închidă automat când parcați pe o pantă foarte abruptă. Nu vă bazați niciodată pe vehiculul Model X pentru a deschide sau închide complet portierele pentru dvs., dacă ați parcat pe o pantă abruptă.

NOTĂ: În funcție de data fabricației și de opțiunile alese la momentul achiziției, este posibil ca vehiculul Model X să nu fie echipat cu portiere automate.



De fiecare dată când este deschisă o portieră, indicatorul Ușă deschisă este afișat pe computerul de bord. De asemenea, imaginea Model X din fereastra **Comenzi** a ecranului tactil oferă o reprezentare vizuală pentru portieră sau portbagajul deschis.

Pentru a închide portierele de la exterior, există următoarele opțiuni:

- Să le împingeți manual pentru a le închide.
- Apăsați o dată sau de trei ori pe butonul de blocare/deblocare de pe cheie (dacă este activată setarea **Închideți toate cu telecomanda**, este necesară doar o apăsare pentru a închide toate portierele și portbagajele; dacă setarea este dezactivată, este necesară apăsarea de trei ori).

NOTĂ: Ușile electrice se opresc din mișcare dacă există un obstacol detectat.



ATENȚIE: Trântirea sau forțarea închiderilor (inclusiv a ușilor, a hayon sau a portbagajului frontal) poate avea drept rezultat daune care nu sunt acoperite de garanție.



AVERTISMENT: Înainte de a permite unei funcționalități automate să deschidă sau să închidă o portieră din față (în loc de a efectua acest lucru manual), este important să verificați că zona din jurul portierei este lipsită de obstacole (cum ar fi persoane și obiecte). Trebuie să monitorizați în mod proactiv mișcarea portierei pentru a vă asigura că nu intră în contact cu o persoană sau un obiect. Nerespectarea acestei recomandări poate avea drept rezultat pagube sau vătămări corporale grave.

Resetarea portierei din față

Deoarece Model X nu are mânere tradiționale pe portiere, pe care să le puteți trage din exterior, vehiculul este echipat cu mecanisme de acționare pentru deschidere (numite, uneori, „spărgătoare de gheață”), care sunt utilizate pentru asistență la deschiderea portierelor când se detectează rezistență, cum ar fi acumularea de gheață pe vreme rece. Mecanismul de acționare pentru deschidere este amplasat chiar deasupra broaștei portierei din față și se extinde, după cum este necesar, pentru a deschide portieră din față. După ce portieră din față de deschide puțin, mecanismul de acționare pentru deschidere se retrage încet înapoi în portieră.



Cheile și portierele



Dacă mecanismul de acționare pentru deschidere nu se poate retrage, deoarece este blocat sau agățat în ceva, mecanismul de acționare pentru deschidere poate fi extins manual pentru a extrage obiectul străin, procedând astfel:

1. Închideți cu grijă broasca portierei utilizând un pix, o șurubelniță sau un obiect similar (nu utilizați niciodată un deget sau o parte a corpului și evitați deteriorarea vopselei); astfel Model X va considera că portieră este închisă.



2. Asigurați-vă că Model X este deblocat, apoi apăsați mânerul exterior al portierei sau trageți de mânerul interior al portierei pentru a reseta broasca și a extinde mecanismul de acționare pentru deschidere.
3. Pe măsură ce mecanismul de acționare pentru deschidere se extinde din portieră, scoateți repede obiectul.

AVERTISMENT: Mecanismul de acționare pentru deschidere va încerca să se retragă în portieră aproape imediat după ce mânerul portierei este apăsat sau tras. Mecanismul de acționare pentru deschidere se retrage încet, dar nu se va elibera automat dacă se blochează în ceva.

AVERTISMENT: Ca în cazul tuturor componentelor mecanice și mobile ale vehiculului, nu introduceți părți ale corpului și nu apropiați părți ale corpului de piese în mișcare. Asigurați-vă că copiii sunt supravegheați la deschiderea și închiderea portierelor. Interacționarea cu piesele în mișcare, inclusiv cu mecanismul de acționare pentru deschidere, poate provoca daune sau vătămări corporale grave.

Deschiderea și închiderea portierelor de tip aripi de șoim

Vehiculul Model X are portiere de tip aripi de șoim, acționate electric, care se deschid și se închid ușor printr-o apăsare a butonului de pe cheie, sau atingând pictograma asociată de pe ecranul tactil. Ușile de tip aripi de șoim sunt echipate cu mai mulți senzori care detectează prezența persoanelor și a obiectelor și, dacă este detectat un obiect, portierele se opresc din mișcare. Pe baza obiectelor detectate, este posibil ca portierele să-și regleze mișcarea spre exterior și în sus, în încercarea de a evita să intre în contact cu obiectul. De exemplu, dacă este detectat un obiect deasupra vehiculului Model X, mișcarea portierei se poate extinde și mai mult în exterior, dar mai jos, în timp ce, dacă un obiect (sau o persoană) este detectat lângă portieră, aceasta se poate extinde mai puțin spre exterior.

AVERTISMENT: Este important să țineți în permanență mâinile la distanță de cadrele portierelor de tip aripi de șoim. Verificați în mod proactiv zona cadrului portierei înainte de a închide și monitorizați mișcarea portierei în timpul închiderii pentru a vă asigura că aceasta nu vine în contact cu o persoană sau un obiect. Nerespectarea acestei recomandări poate avea drept rezultat pagube sau vătămări corporale grave.

AVERTISMENT: Înainte de a deschide sau închide o portieră de tip aripă de șoim, este important să verificați că zona din jurul portierei este lipsită de obstacole (persoane și obiecte). Deși portierele sunt prevăzute cu numeroși senzori, acestea nu pot detecta toate obiectele în orice moment, în special în timpul mișcării. În orice moment dat, pot să existe zone în apropiere de portieră care nu se află în zona de detectare. Prin urmare, când deschideți sau închideți o portieră de tip aripă de șoim, dvs. și pasagerii trebuie să stați la distanță de portieră în timpul mișcării acestora, monitorizând totodată mișcarea portierei în mod proactiv și fiind pregătiți să luați măsuri corective în orice moment. Pentru a opri mișcarea unei portiere, apăsați o dată pe butonul portierei de tip aripă de șoim de pe cheie, apăsați pe comutatorul de pe portieră sau de pe montantul portierei sau atingeți butonul de pe ecranul tactil.

Pentru a deschide o portieră de tip aripă de șoim din afara vehiculului Model X, apăsați pe mânerul portierei sau apăsați de două ori pe butonul portierei de tip aripă de șoim de pe cheie (consultați [Utilizarea telecomenzii pe pagină 20](#)).



Pentru a deschide o portieră de tip aripă de șoim din interiorul vehiculului Model X, apăsați comutatorul situat pe montantul portierei șoferului sau, pe ecranul tactil, atingeți pictograma asociată a portierei (**Comenzi**):

NOTĂ: Ușile de tip aripi de șoim se deschid numai atunci când vehiculul Model X este staționar.

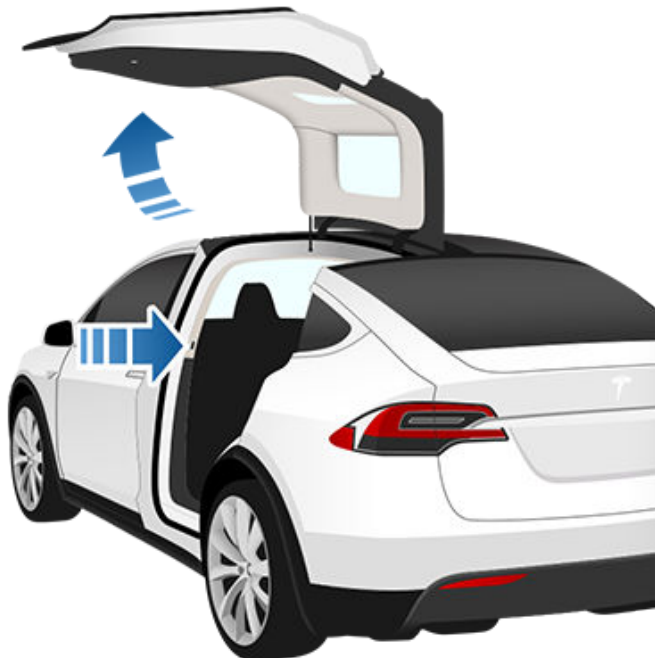

NOTĂ: Dacă vehiculul Model X este blocat, dacă utilizați comutatorul (ilustrat mai sus) pentru prima dată, este deschisă portieră asociată. Aceasta se deschide dacă o utilizați a doua oară.

⚠ ATENȚIE: Îndepărtați zăpada sau gheața acumulată înainte de a deschide o portieră de tip aripă de șoim. Zăpada poate pătrunde în vehiculul Model X, iar gheața poate preveni deschiderea portierei. În situațiile în care pe geamul de deasupra portierei de tip aripă de șoim s-a acumulat apă sau zăpadă, Tesla recomandă utilizarea ecranului tactil sau comutatorului de pe coloana portierei (în locul mânerului exterior al portierei sau al telecomenzii) pentru a deschide încet portieră tip aripă de șoim câțiva inci (cm). Deschiderea lentă a portierei de tip aripă de șoim pentru primii câțiva inci (cm) reduce posibilitatea pătrunderii apei, zăpezii etc. în vehicul.

Pentru a închide o portieră de tip aripă de șoim, apăsați pe butonul situat pe interiorul portierei. De asemenea, puteți să utilizați telecomanda (consultați [Utilizarea telecomenzii pe pagină 20](#)), comutatorul de pe montantul portierei (ilustrat mai sus) sau să atingeți pictograma asociată a portierei de pe ecranul tactil (**Comenzi**).

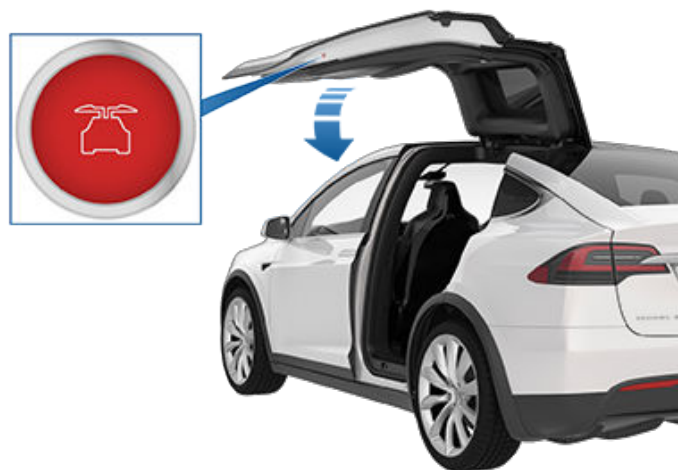

Dacă o portieră de tip aripi de șoim sunt lăsate deschise când încercați să ieșiți din modul Parcare, pe ecranul tactil apare o notificare care vă solicită să confirmați că doriți să vă deplasați. Portiera de tip aripi de șoim se închide automat când viteza de deplasare atinge 16 km/h. Vă revine responsabilitatea de a vă asigura că portierele și portbagajele sunt închise corespunzător înainte de a conduce.

NOTĂ: Pentru a nu permite copiilor să deschidă portierele de tip aripi de șoim utilizând comutatorul din interior, activați blocările cu protecție pentru copii utilizând ecranul tactil (**Comenzi > Vehicul > Blocare pentru copii**). Consultați [Blocarea cu protecție pentru copii pe pagină 27](#).

NOTĂ: Puteți configura vehiculul Model X să deschidă portierele de tip aripi de șoim la o setare mai mică de înălțime, utilizând ecranul tactil (**Comenzi > Vehicul > Înălțime portiere tip aripă de șoim**).

NOTĂ: Dacă o portieră de tip aripă de șoim detectează un obstacol în timp ce se închide, aceasta inversează mișcarea cu câțiva inci înainte de a se opri din mișcare.

⚠ AVERTISMENT: De fiecare dată când o portieră din față este deschisă parțial (la aproximativ 20°) când deschideți sau închideți portieră de tip aripă de șoim asociată TREBUIE să țineți mâinile (sau orice obiect) la distanță de marginea de deschidere a portierei față. Când o portieră de tip aripă de șoim trece pe lângă o portieră față parțial deschisă, distanța dintre cele două portiere este foarte mică. Obiectele, cum ar fi mâinile sau degetele, situate în această zonă, nu sunt detectate de senzori și prin urmare pot fi prinse între portiere. Pentru a evita vătămările corporale, o bună practică este să țineți mâinile la distanță de portieră față de fiecare dată când deschideți sau închideți o portieră de tip aripă de șoim.



Cheile și portierele

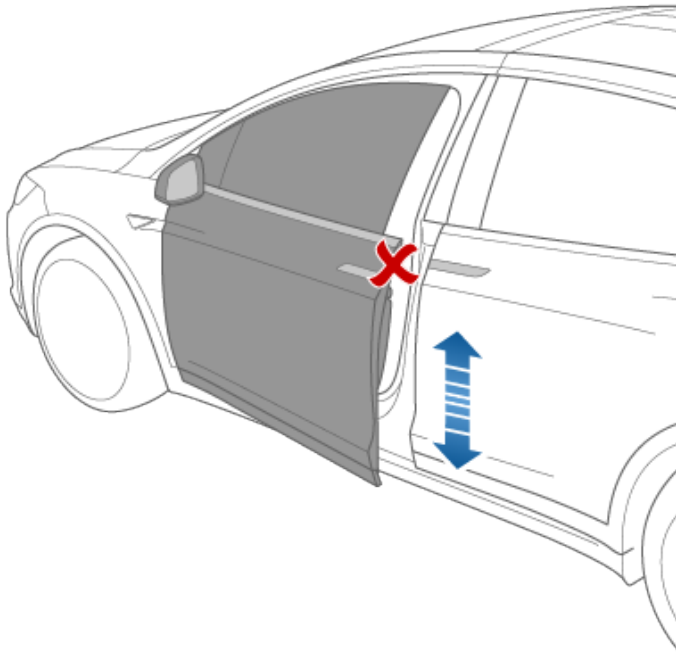

ATENȚIE: În condiții de ploaie, dacă lăsați deschisă o portieră de tip aripă de șoim în timp ce deschideți hayonul, apa pluvială poate să cadă de pe hayon în zona scaunelor din spate.

AVERTISMENT: Când deschideți sau închideți o portieră de tip aripă de șoim, este important să monitorizați în mod proactiv mișcarea portierei pentru a vă asigura că nu intră în contact cu o persoană sau un obiect. Nerespectarea acestei recomandări poate avea drept rezultat pagube sau vătămări corporale grave.

NOTĂ: În situația puțin probabilă în care vehiculul Model X nu are Joasă tensiune curent, nu veți putea să deschideți ușile Falcon Wing de pe ecranul tactil sau apăsând comutatorul aflat pe montantul portierei șoferului. Consultați [Deschiderea ușilor fără alimentare electrică pe pagină 249](#) pentru mai multe informații.

Obstacol detectat

O portieră de tip aripă de șoim își întrerupe mișcarea când unul dintre numeroșii senzori detectează un obstacol sau când portieră detectează rezistență din cauză că a intrat în contact cu un obiect. Pe ecranul tactil este afișată o avertizare. În aceste cazuri, cu condiția ca deschiderea sau închiderea portierei de tip aripă de șoim să poată fi continuată în mod corespunzător, puteți să înlocuiți detectarea obstacolelor apăsând și menținând apăsat comutatorul situat pe coloana portierei sau atingând și menținând apăsată pictograma portierei asociate de pe ecranul tactil.

Când vehiculul Model X detectează un plafon puțin înalt (de exemplu, într-un garaj) acesta deschide portierele de tip aripă de șoim (și portbagajul) la o înălțime mai mică, chiar dacă nu există un obstacol detectat. Puteți să suprascriseți această înălțime și să deschideți portierele la o înălțime mai mare, atingând pictograma portierei asociate de pe ecranul tactil (**Comenzi**). Pe ecranul tactil este afișat un mesaj prin care

sunteți întrebat dacă doriți să deschideți întotdeauna portierele la înălțimea mai mare în această și salvează alegerea dvs. Data viitoare când deschideți portierele de tip aripă de șoim în acest loc, vehiculul Model X le deschide la înălțimea pe care ați salvat-o.

AVERTISMENT: Înainte de a suprascrise o înălțime implicită de deschidere a portierei de tip aripă de șoim, inspectați vizual zona pentru a asigura o distanță adecvată între portieră și obiectul detectat.

AVERTISMENT: Dacă aplicați produse adezive precum folii, autocolante, straturi de acoperire din cauciuc etc. pe partea exterioară a portierelor de tip aripă de șoim, poate fi afectată capacitatea senzorilor de a detecta obstacolele în mod corespunzător.

Calibrarea

Dacă portierele de tip aripă de șoim pierd calibrarea, pe ecranul tactil este afișat un mesaj. Pentru a calibra portierele, mai întâi asigurați-vă că ambele portiere dispun de suficient spațiu pentru a se deschide și închide și că în zonă nu se află pasageri, obiecte etc. Apoi apăsați și mențineți apăsat butonul **Calibrare** până când calibrarea este încheiată. În timpul calibrării, portieră inferioară se deschide spre exterior până la capăt (necesitând spațiu suplimentar pe partea laterală a vehiculului Model X), portieră superioară se mișcă în jos până la capăt și apoi se închide portiera inferioară.

Blocarea și deblocarea din interior

Din interiorul vehiculului Model X, puteți să utilizați ecranul tactil pentru a bloca sau debloca portierele și portbagajele, cu condiția ca o cheie validă să se afle în interiorul vehiculului. Atingeți pictograma de blocare de pe bara de stare a ecranului tactil.

Atunci când opriți vehiculul Model X și cuplați în modul Park (parcare), puteți alege dacă doriți ca portierele să se deblocheze sau să rămână blocate. Pentru a proceda astfel, atingeți **Comenzi > Vehicul > Descuiere la parcare**. Dacă este activată funcția, portierele se deblochează automat când cuplați în modul Park (parcare).

De asemenea, puteți să deblocați portierele apăsând a doua oară pe butonul Park (parcare) de pe capătul manetei de transmisie (de exemplu, după ce îl apăsați o dată pentru a cupla în modul Parcare).

NOTĂ: Dacă o ușă sau un portbagaj este încă deschis când deblocați vehiculul Model X, aceasta/acesta se blochează când îl/o închideți.

Mod descuiere ușă șofer

Puteți alege să deblocați numai ușa șoferului când vă apropiați de vehicul având telecomanda asupra dumneavoastră. Pentru a proceda astfel, atingeți **Comenzi > Vehicul > Mod descuiere ușă șofer**. Pentru a debloca restul portierelor, folosiți ecranul tactil sau apăsați cheia cu telecomandă de două ori.



Blocarea cu protecție pentru copii

Model X are blocări cu protecție pentru copii pe portierele de tip aripi de șoim și pe hayon pentru a preveni deschiderea acestora utilizând mânerele interioare. Utilizați ecranul tactil pentru a activa sau dezactiva blocările cu protecție pentru copii. Atingeți **Comenzi > Vehicul > Blocare cu protecție pentru copii**.

NOTĂ: Este recomandat să activați încuietorile cu protecție pentru copii de fiecare dată când copiii sunt așezați în scaunele din spate.

Blocarea în momentul plecării de pe loc

Model X blochează automat toate portierele (inclusiv portbagajele) de fiecare dată când viteza de deplasare este mai mare de 8 km/h.

Walk-Away Door Lock (Încuietore ușa Walk-Away)

Portierele și portbagajele se blochează automat de fiecare dată când vă îndepărtați de vehicul având asupra dvs. telecomanda sau dacă cheia nu este detectată de vehicul în niciun alt fel (nu este prezentă, bateria este descărcată etc.).

Pentru a activa sau dezactiva această funcționalitate, atingeți **Comenzi > Vehicul > Încuiere prin distanțare**.

NOTĂ: Atingeți **Toybox > Boombox > Sunet încuiere** pentru a personaliza sunetul de încuiere când vehiculul este încuiat din exterior (necesită Sistem de asistență la pietoni).

Bifați caseta de validare **Excludere acasă** pentru a împiedica încuierea ușilor atunci când plecați cu telecomanda asupra dvs., când Model X este parcat în locația pe care ați desemnat-o drept acasă. Pentru detalii privind modul de a desemna un loc drept acasă, consultați [Destinații pentru Acasă, Serviciu și Favorite pe pagină 187](#).

Dacă descuiați Model X folosind aplicația mobilă, se încuie automat după o perioadă scurtă, dacă toate ușile rămân închise. Dacă parcați într-o zonă fără semnal celular (cum ar fi într-o parcare interioară) asigurați-vă că aveți la îndemână o cheie cu telecomandă funcțională pentru a descuia Model X.

Dacă Model X detectează o telecomandă autentificată timp de cinci minute după ce părăsiți vehiculul și închideți toate ușile, funcția Încuiere prin distanțare se dezactivează și ușile nu se încuie când plecați cu telecomanda. Va trebui să încuiați manual Model X până după următoarea deplasare.

De asemenea, dacă toate ușile sunt închise și utilizați telecomanda pentru a descuia vehiculul Model X, funcția de încuiere prin distanțare este suspendată temporar timp de un minut. Dacă deschideți o ușă în acest minut, aceasta nu se blochează din nou decât după ce sunt închise toate ușile și vă îndepărtați de vehicul cu telecomanda.

NOTĂ: Este responsabilitatea dvs. să vă asigurați că vehiculul este încuiat, chiar și atunci când încuietorea de ușă Walk-Away este activată.

Deblocarea în cazul în care telecomanda nu funcționează

Dacă vehiculul Model X nu se deblochează când vă îndreptați spre acesta sau atunci când apăsați de două ori pe butonul de deblocare din partea de sus a telecomenzii, este posibil ca bateria telecomenzii să fie descărcată. Chiar și în acest caz, puteți să utilizați în continuare telecomanda pentru a debloca și pentru a conduce vehiculul Model X.

NOTĂ: Deși puteți să utilizați telecomanda în continuare, trebuie să aveți în vedere utilizarea aplicației mobile pentru a debloca și porni vehiculul de la distanță. Apoi, înlocuiți baterie telecomenzii cu prima ocazie.

Pentru a debloca vehiculul Model X (și pentru a dezactiva alarma de securitate) utilizând telecomanda, mai întâi poziționați telecomanda la baza montantului ușii dintre ușa frontală și portiera de tip Falcon wing, pe partea șoferului. Apoi apăsați pe mânerul ușii șoferului. Dacă vehiculul Model X nu se deblochează, încercați să ajustați poziția telecomenzii și încercați din nou. Cheia trebuie să fie în poziția corectă pentru ca vehiculul să se deblocheze. Dacă vehiculul Model X tot nu se deblochează, îndepărtați bateria telecomenzii și încercați din nou. Consultați [Înlocuirea bateriei cheii cu telecomandă pe pagină 21](#).

NOTĂ: Pentru următoarea ilustrație se ia în considerare un vehicul cu volan pe stânga (LHD). La un vehicul cu volan pe dreapta (RHD), locurile sunt dispuse în oglindă.



Pentru a conduce vehiculul Model X după ce obțineți acces la habitacul, așezați partea de jos a telecomenzii pe consola centrală, imediat sub priza electrică de Joasă tensiune, apoi apăsați și mențineți apăsată pedala de frână, pentru a porni vehiculul Model X.



Cheile și portierele

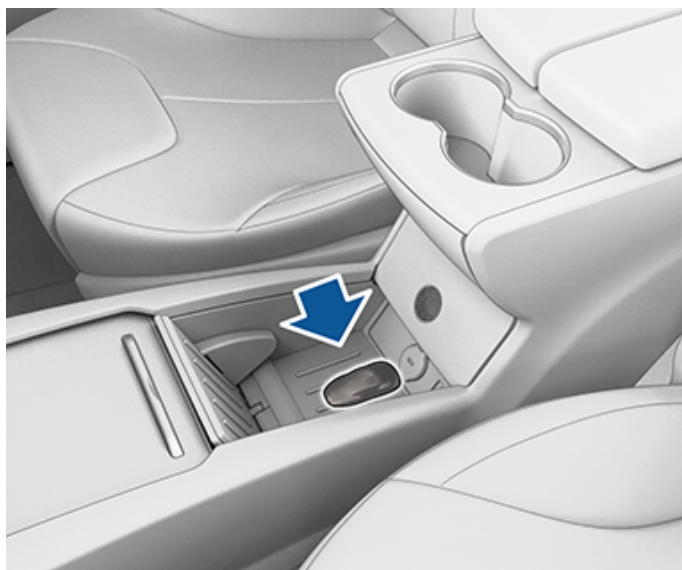

NOTĂ: Dacă vehiculul Model X este deblocat utilizând această metodă, este dezactivată blocarea prin îndepărtarea de vehicul. După ce înlocuiți bateria telecomenzii, trebuie să reactivați manual blocarea prin distanțare.



Deschiderea și închiderea

NOTĂ: Este responsabilitatea dvs. să vă asigurați că geamurile sunt închise înainte de a bloca vehiculul.

Apăsați în jos pe comutator pentru a coborî geamul asociat. Comutatoarele pentru geamuri funcționează pe două niveluri:

- Pentru a coborî un geam complet, apăsați comutatorul până jos și eliberați imediat.
- Pentru a coborî parțial un geam, apăsați ușor comutatorul și eliberați când geamul ajunge în poziția dorită.

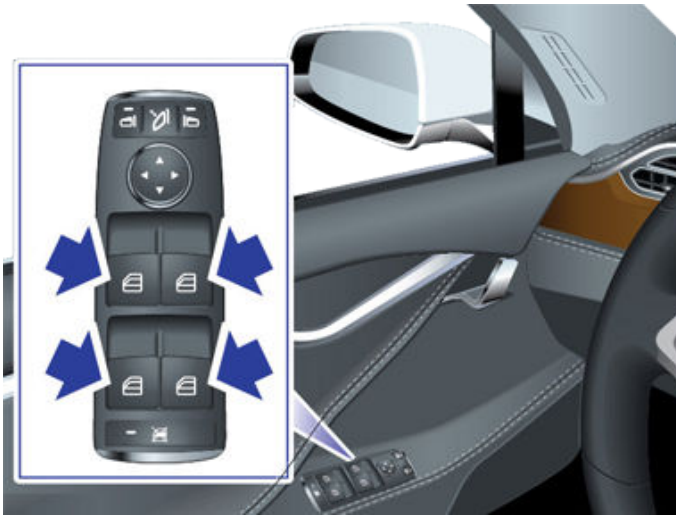

În mod similar, trageți de un comutator pentru a ridica geamul asociat:

- Pentru a ridica un geam complet, trageți de comutator până sus și eliberați imediat.
- Pentru a ridica parțial un geam, trageți ușor de comutator și eliberați când geamul ajunge în poziția dorită.

NOTĂ: La temperaturi scăzute, geamurile se opresc puțin sub ornamentele vehiculului atunci când sunt complet ridicate pentru a preveni înghețul și a facilita deschiderea ușilor.

Dacă o fereastră rămâne deschisă neintenționat, Model X poate trimite o notificare către aplicația de mobil (atingeți **Comenzi > Vehicul > Notificare mașină rămasă deschisă**, apoi alegeți **Uși și ferestre**).

NOTĂ: Consultați [Cele mai bune practici pentru vreme rece pe pagină 181](#) pentru informații despre pregătirea geamurilor pentru vreme rece.

⚠ ATENȚIE: Pentru a evita deteriorarea, geamurile coboară automat puțin atunci când deschideți sau închideți o ușă. Dacă ridicați manual un geam atunci când ușa este deschisă, aveți grijă să fie puțin deschis înainte de a închide ușa

⚠ AVERTISMENT: Înainte de a închide un geam, șoferului îi revine responsabilitatea de a se asigura că toți pasagerii, în special copiii, nu au părți ale corpului în deschizătura geamului. Nerespectarea acestei recomandări poate cauza vătămări corporale grave.

Blocarea geamurilor din spate

Pentru a preveni utilizarea comutatoarelor pentru geamurile din spate de către pasageri, apăsați pe comutatorul de blocare a geamurilor din spate Lumina comutatorului se aprinde. Pentru a debloca geamurile din spate, apăsați din nou pe comutator.



⚠ AVERTISMENT: Pentru a asigura securitatea, este recomandat să blocați comutatoarele pentru geamurile din spate de fiecare dată când sunt așezați copii pe scaunele din spate.

⚠ AVERTISMENT: Nu lăsați niciodată copiii nesupravegheați în vehiculul Model X.

Clasificarea indicelui UV

Acoperișul, parbrizurile și geamurile Model X vă oferă o protecție excelentă împotriva razelor UV (ultraviolete). Componentele geamurilor înregistrează un punctaj mai mic de 2 pe scara indicelui UV. Pentru mai multe informații, revizuiți specificațiile indicelui UV din regiunea dvs. Vă revine în continuare responsabilitatea pentru a lua măsurile de precauție necesare pentru protecția solară.



Parasolarele

Parasolarele din vehiculul Model X sunt menținute pe poziții de magneti. Pentru a proteja pasagerii de lumina soarelui care vine prin parbriz, eliberați parasolarul de pe coloană și pivotați-l spre oglinda retrovizoare, până când magnetul se fixează pe poziție. În timp ce este menținut pe poziție de magnet, puteți să reglați parasolarul și să coborâți mecanismul de extindere pentru a asigura un nivel maxim de umbră.

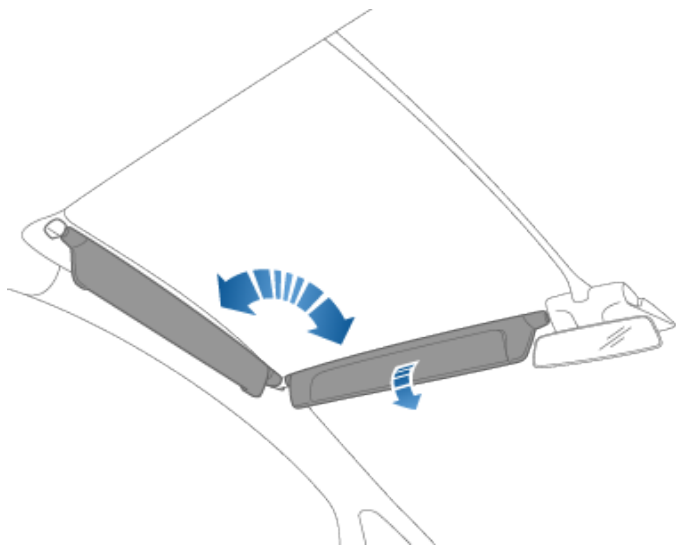

Pentru a expune oglinda de curtoazie, coborâți mecanismul de extindere al parasolarului, apoi coborâți capacul oglinzii. Când este coborât capacul, oglinda este expusă și luminile se aprind.

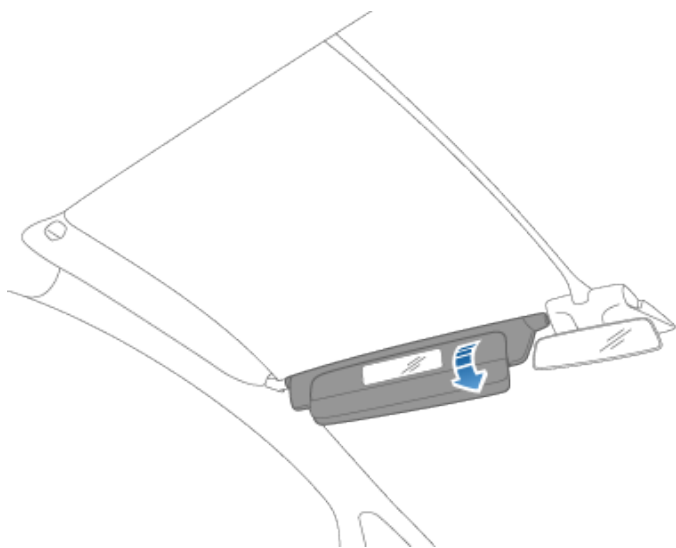

Pentru a proteja pasagerii de pe locurile din față de lumina soarelui care vine prin geamurile laterale, coborâți parasolarul din coloană, apoi coborâți mecanismul de extindere al parasolarului. Dacă există în dotare, puteți să scoateți parasolarul și îl extindeți până la 12 cm, în funcție de locul în care aveți nevoie de protecție.



Deschidere

Pentru a deschide portbagajul din spate, asigurați-vă că Model X este în treapta Parcare, apoi efectuați una dintre următoarele acțiuni:

- Atingeți **Comenzi** > **Portbagaj** pe ecranul tactil.
- Apăsăți de două ori pe butonul pentru portbagajul din spate de pe cheia cu telecomandă.
- Atingeți butonul portbagajului din spate din aplicația mobilă.
- Apăsăți comutatorul aflat sub mânerul exterior al hayon (trebuie să fie detectată o cheie validă).

NOTĂ: Dacă funcția **Acces pasiv** este dezactivată, trebuie să utilizați o telecomandă pentru a debloca Model X pentru a putea utiliza comutatorul pentru a deschide hayonul. Consultați [Utilizarea telecomenzii pe pagină 20](#).

⚠ ATENȚIE: Înainte de a deschide hayon într-o zonă închisă (precum un garaj), asigurați-vă că înălțimea de deschidere a hayon este corect reglată pentru a evita tavanele sau obiectele joase (consultați [Reglarea înălțimii de deschidere a hayonului pe pagină 31](#)).

Model X trebuie să fie deblocat sau să detecteze o cheie înainte de a putea utiliza comutatorul pentru a deschide hayon.

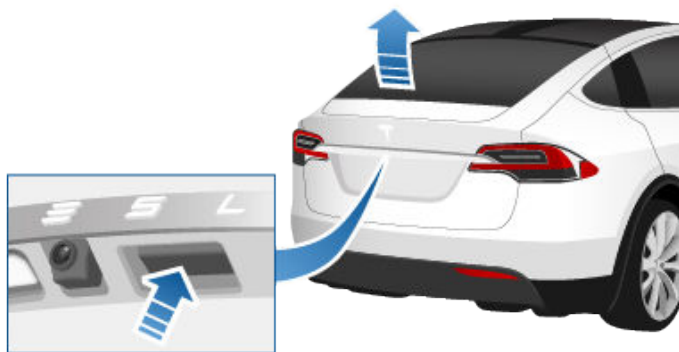

Când sunt deschise o portieră, un portbagaj sau hayon, pe computerul de bord este afișat indicatorul Portieră deschisă. Imaginea cu vehiculul Model X de pe ecranul tactil afișează, de asemenea, portbagajul deschis.

Pentru a opri hayon în timp ce se mișcă, apăsați o dată pe butonul portbagajului din spate de pe cheia cu telecomandă. Apoi, când apăsați de două ori pe butonul portbagajului din spate, se mișcă din nou, dar în direcție opusă (cu condiția să nu fi fost deschis sau închis aproape complet când l-ați oprit). De exemplu, dacă apăsați o dată pentru a opri hayon în timp ce se deschide, când apăsați de două ori, se va închide.

NOTĂ: În situații de urgență, puteți anula o comandă de deschidere sau închidere prinzând hayon pentru a-l opri.

⚠ ATENȚIE: Trântirea sau forțarea închiderilor (inclusiv a ușilor, a hayon sau a portbagajului frontal) poate avea drept rezultat daune care nu sunt acoperite de garanție.

Pentru a deschide hayon din interiorul vehiculului în situația puțin probabilă în care Model X nu este alimentat cu energie, consultați [Eliberarea de urgență din interiorul portbagajului pe pagină 32](#).

Dacă vehiculul Model X detectează un plafon jos (de exemplu, într-un garaj), deschide hayon (și portierele de tip aripi de șoim) la o înălțime mai mică, chiar dacă nu apare un obstacol detectat. Puteți înlocui această înălțime ridicându-l manual la o înălțime mai mare. Când faceți acest lucru, pe ecranul tactil vi se va cere să alegeți dacă doriți întotdeauna ca portbagajul să se deschidă în această poziție mai înaltă în acest loc, iar alegerea dvs. va fi salvată. Dacă alegeți să faceți acest lucru, data viitoare când deschideți hayon în acest loc, vehiculul Model X îl deschide la înălțimea salvată.

⚠ AVERTISMENT: Înainte de a deschide sau a închide hayon, verificați zona înconjurătoare (de oameni și obiecte). Deși hayon poate detecta obstacolele, nu poate detecta toate obiectele tot timpul. Nu vă bazați pe faptul că hayonul va detecta un obstacol în timpul deschiderii sau închiderii. Trebuie să monitorizați în mod proactiv hayonul pentru a vă asigura că nu intră în contact cu o persoană sau un obiect. Nerespectarea acestei recomandări poate avea drept rezultat pagube sau vătămări corporale.

Reglarea înălțimii de deschidere a hayonului

Puteți să reglați înălțimea de deschidere a hayon pentru a vă fi mai ușor să ajungeți la tavanele sau obiectele joase (de exemplu, o ușă sau o lumină de garaj):

1. Deschideți portbagajul, apoi coborâți sau ridicați manual hayon la înălțimea de deschidere dorită.
2. Țineți apăsat butonul de pe partea inferioară a hayon timp de trei secunde până când auziți un semnal sonor de confirmare.



Portbagajul din spate

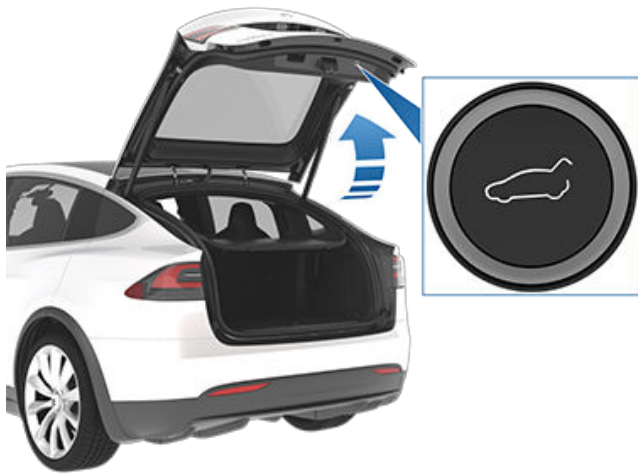

3. Confirmați că l-ați setat la înălțimea dorită închizând hayon și apoi deschizându-l din nou.

ATENȚIE: În funcție de configurație (precum înălțimea de suspensie sau selecția roților), hayonul vehiculului se poate deschide la circa 2,5 metri înălțime. Reglați înălțimea hayonului pentru a preveni intrarea acestuia în contact cu tavane joase sau alte obiecte.

Închiderea

Pentru a închide hayon, efectuați una dintre următoarele acțiuni:

- Atingeți **Comenzi > Portbagaj**.
- Apăsați de două ori pe butonul pentru portbagajul din spate de pe cheia cu telecomandă.
- Apăsați pe comutatorul amplasat sub hayon

Dacă hayon detectează un obstacol în timpul închiderii, se oprește și emite două semnale sonore. Îndepărtați obstacolul și încercați să îl închideți din nou.

Accesarea zonei pentru mărfuri

Asigurați toate mărfurile înainte de a mișca Model X și așezați mărfurile grele în compartimentul inferior al portbagajului.

Pentru a accesa zona pentru mărfuri din interiorul portbagajului din spate, împingeți în jos pe porțiunea crestată a capacului pentru mărfuri și apoi trageți în sus. Puteți apoi să reglați poziția capacului pentru mărfuri sau să îl îndepărtați complet.



Limite de sarcină portbagaj spate

Distribuiți greutatea încărcăturii cât mai uniform posibil între portbagajul din față și cel din spate.

ATENȚIE: Nu încărcați niciodată mai mult de 80 kg în compartimentul superior al portbagajului din spate sau mai mult de 285 lb (130 kg) în compartimentul inferior. Dacă procedați astfel, puteți provoca daune.

AVERTISMENT: Când încărcați marfă, luați întotdeauna în considerare Masa maximă tehnic admisă a încărcăturii (TPMLM) a vehiculului (consultați [Specificații pe pagină 231](#)). TPMLM reprezintă masa totală maximă admisă a vehiculului, incluzând toți pasagerii, lichidele și încărcătura.

Eliberarea de urgență din interiorul portbagajului

O eliberare mecanică iluminată, situată în interiorul portbagajului din spate, vă permite să deschideți portbagajul din spate din interior dacă vehiculul Model X nu este alimentat cu energie. De asemenea, această eliberare mecanică îi permite unei persoane blocate în interior să iasă afară.

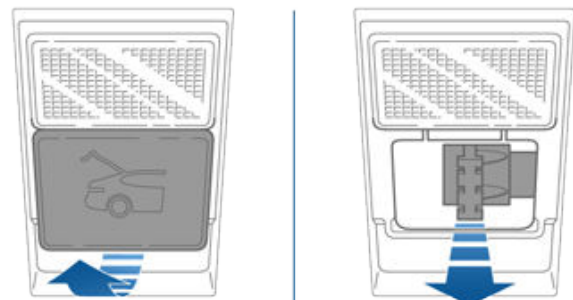

1. Îndepărtați capacul trăgând cu putere spre dvs. de marginea inferioară a acestuia.
2. Trageți de cablu pentru a elibera zăvorul.
3. Împingeți portbagajul din spate pentru a-l deschide.

NOTĂ: Butonul strălucește timp de câteva ore după ce este expus pentru scurt timp la lumina ambiantă.



AVERTISMENT: Nu lăsați copiii să se joace în interiorul portbagajului sau să se blocheze în interior. Un copil nefixat pe poziție ar putea să sufere vătămări corporale grave sau decesul în cazul unui accident. Un copil ar putea să sufere de epuizare sau deces din cauza căldurii dacă este prins în vehicul, în special dacă controlul climatizării nu este pornit.



Deschidere

Pentru a deschide portbagajul din față, asigurați-vă că Model X este în poziția Parcare și apoi efectuați una dintre următoarele acțiuni înainte de a trage de capotă pentru a o deschide:

- Atingeți **Comenzi > Portbagaj frontal** pe ecranul tactil.
- Apăsați de două ori pe butonul pentru portbagaj din față de pe cheia cu telecomandă.
- Atingeți butonul portbagajului din față din aplicația mobilă.



Când sunt deschise o portieră, un portbagaj sau hayonul, pe ecranul tactil este afișat indicatorul Portieră deschisă. Imaginea cu vehiculul Model X de pe ecranul tactil afișează de asemenea portbagajul din față deschis.

AVERTISMENT: Înainte de a deschide sau închide capota, este important să verificați că zona din jurul capotei este lipsită de obstacole (persoane și obiecte). Nerespectarea acestei recomandări poate avea drept rezultat pagube sau vătămări corporale grave.

Închiderea

Capota vehiculului Model X nu este suficient de grea pentru a se bloca sub propria greutate și dacă aplicați presiune pe marginea frontală sau pe centrul capotei, puteți provoca pagube.

Pentru a închide capota în mod corespunzător:

1. Coborâți capta până când mecanismul de prindere atinge zăvoarele.
2. Așezați ambele mâini pe partea din față a capotei din zonele ilustrate (cu verde), apoi apăsați în jos cu putere pentru a cupla zăvoarele.
3. Încercați să ridicați cu grijă marginea frontală a capotei pentru a vă asigura că este complet închisă.

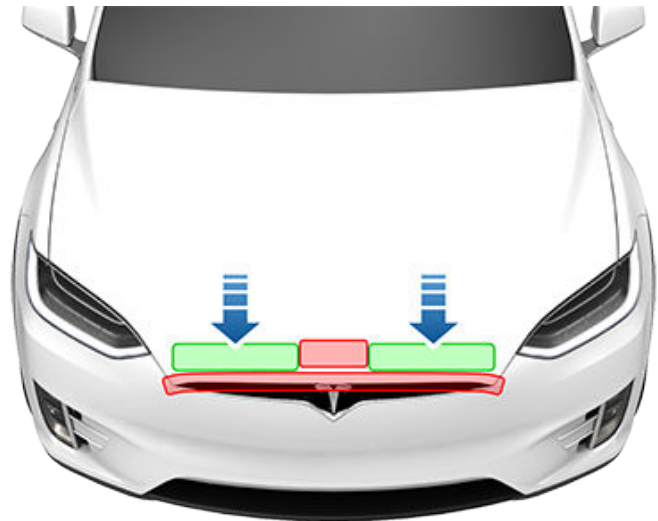

ATENȚIE: Pentru a preveni deteriorarea:

- Aplicați presiune numai pe zonele ilustrate cu verde. Dacă aplicați presiune pe zonele roșii, pot fi provocate daune.
- Nu închideți capota cu o singură mână. Dacă procedați astfel, este aplicată forța concentrată într-o singură zonă și capota poate fi infundată sau îndoită.
- Nu aplicați presiune pe marginea frontală a capotei. Dacă faceți astfel, se poate îndoi marginea.
- Nu trântiți și nu scăpați capota.
- Pentru a evita zgârieturile, nu țineți nimic în mâini (chei). Bijuteriile pot provoca, de asemenea, zgârieturi.



AVERTISMENT: Înainte de a conduce, trebuie să vă asigurați că zăvorâți complet capota în poziția complet închisă încercând să ridicați cu grijă marginea frontală a capotei și confirmând că nu există mișcare. Șoferului îi revine responsabilitatea de a se asigura că portbagajul față este închis corespunzător înainte de a conduce.

Dacă o portieră de tip aripă de șoim sau portbagajul din față sunt lăsate deschise când încercați să ieșiți din modul Parcare, pe ecranul tactil apare o notificare care vă cere să confirmați că doriți să vă deplasați. Portierele de tip aripi de șoim se pot închide automat odată ce începeți să accelerați.

Portbagajul din față se blochează când:

- Blocați Model X folosind ecranul tactil, cheia sau aplicația mobilă.
- Părăsiți Model X având cheia asupra dvs. (dacă este activată setarea **Walk-Away Door Lock (Încuietare ușă Walk-Away)** pe pagină 27).
- Modul Valet este activ (consultați **Modul Valet** pe pagină 107).



Limite de încărcare

Când încărcați încărcătura, distribuiți greutatea acesteia cât mai uniform posibil între portbagajul din față și cel din spate și țineți cont întotdeauna de Masa maximă tehnic admisă a încărcăturii (TPMLM) vehiculului (consultați [Specificații pe pagină 231](#)). TPMLM reprezintă masa totală maximă admisă a vehiculului, incluzând toți pasagerii, lichidele și încărcătura.

! **ATENȚIE:** Nu încărcați niciodată o greutate mai mare de 136 kg în portbagajul din față. Dacă procedați astfel, puteți provoca daune.

Mecanismul de eliberare de urgență din interior

Un buton iluminat pentru eliberarea din interiorul portbagajului din față îi permite unei persoane blocate în interior să iasă afară.

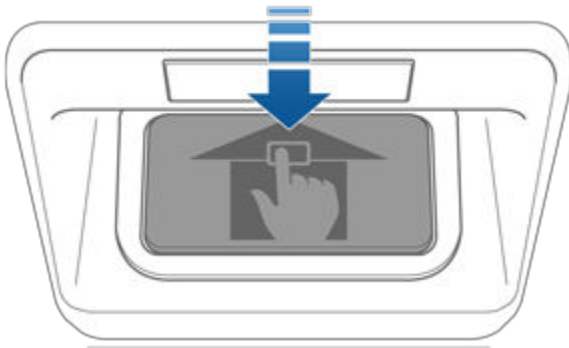

Apăsați pe butonul interior de eliberare pentru a debloca portbagajul din față, apoi împingeți capota în sus.

NOTĂ: Butonul de eliberare din interior strălucește după ce este expus pentru puțin timp la lumina ambiantă.

! **AVERTISMENT:** Persoanele nu trebuie să se urce niciodată în portbagajul din față. Nu închideți niciodată portbagajul din față când o persoană se află în interior.

! **AVERTISMENT:** Trebuie să aveți grijă ca obiectele din interiorul portbagajului din față să nu se lovească de butonul de eliberare și să provoace deschiderea accidentală a capotei.



Torpedo

Pentru a deschide torpedoul, apăsați pe comutatorul amplasat în partea laterală a ecranului tactil. Torpedoul se încuie de fiecare dată când vehiculul Model X este încuiat din exterior, utilizând cheia sau încuierea prin îndepărtarea de vehicul. Acesta se blochează de asemenea când vehiculul Model X este în modul Valet (consultați [Modul Valet pe pagină 107](#)). Acesta nu se blochează când blocați vehiculul Model X, utilizând pictograma de blocare de pe bara de stare a ecranului tactil.

Pentru securitatea suplimentară a torpedoului, atingeți **Comenzi > Siguranță > codul PIN pentru torpedo** pentru a seta un cod PIN de 4 cifre (consultați [PIN torpedo pe pagină 168](#)).

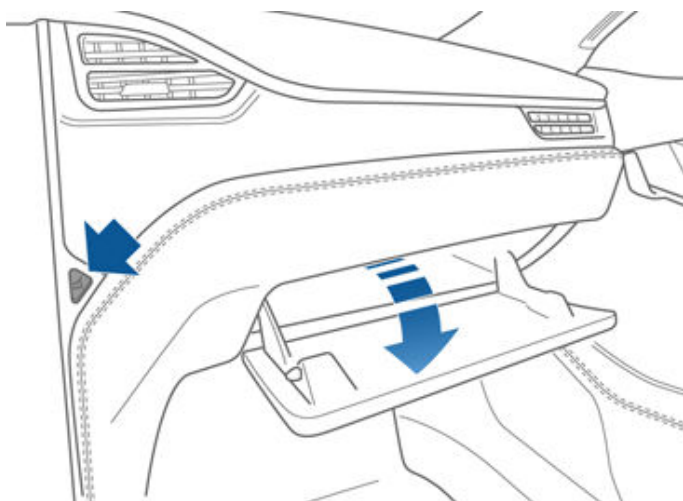

NOTĂ: Dacă lăsați torpedoul deschis, lumina aferentă acestuia se stinge, în cele din urmă.

⚠️ AVERTISMENT: În timp ce conduceți, țineți torpedoul închis pentru a preveni vătămarea corporală a unui pasager dacă are loc o coliziune sau o oprire bruscă.



Suporturile pentru pahare

Pentru a expune un suport pentru pahare din partea din față, glisați cotiera în spate.

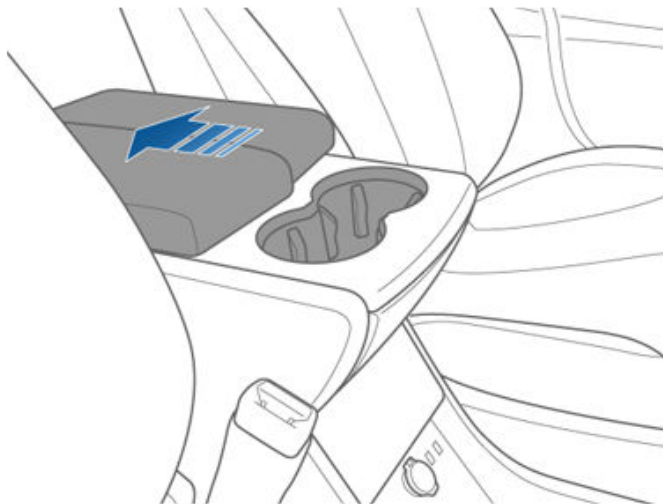

Pentru a expune suporturile pentru pahare din spate (dacă există în dotare), apăsați și eliberați panoul frontal al suportului pentru pahare, situat în spatele consolei centrale.

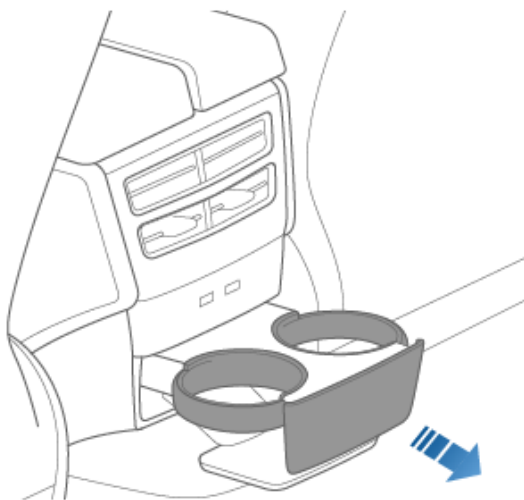



Scaunele din față și spate

Reglarea scaunelor din față

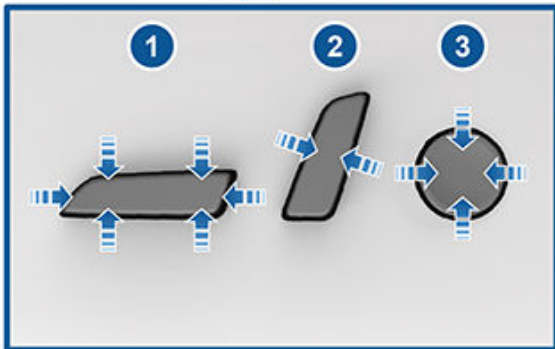

1. Mutați scaunul înainte/înapoi, și reglați înălțimea și unghiul de inclinare al scaunului în sus/în jos.
2. Reglați spătarul.
3. Reglați suportul lombar.

⚠️ AVERTISMENT: Înainte de a regla un scaun din față, verificați ca zona din jurul scaunului să fie lipsită de obstacole (persoane și obiecte).

⚠️ AVERTISMENT: Nu reglați scaunele în timp ce conduceți. Dacă procedați astfel, crește riscul unei coliziuni.

⚠️ AVERTISMENT: Dacă vă deplasați într-un vehicul aflat în mișcare, cu spătarul scaunului înclinat poate duce la vătămări corporale grave în cazul unei coliziuni, deoarece puteți aluneca sub centura pentru poală sau puteți fi proiectat în centura pentru scaun. Asigurați-vă că spătarul este înclinat la cel mult 30 de grade când vehiculul este în mișcare.

Poziția corectă pentru condus

Scaunul, suportul pentru cap, centura de siguranță și airbagurile funcționează împreună pentru a maximiza siguranța dvs. Utilizarea corectă a acestora asigură o protecție sporită.



Poziționați scaunul astfel încât să puteți purta centura de siguranță corect, aflându-vă totodată cât mai departe posibil de airbagul frontal:

1. Stați drept cu ambele picioare pe podea și cu spătarul vertical.
2. Asigurați-vă că puteți ajunge cu ușurință la pedale și că brațele sunt ușor îndoite atunci când țineți volanul. Pieptul trebuie să fie la cel puțin 25 cm față de centrul capacului pentru airbag.
3. Așezați secțiunea pentru umeri a centurii de siguranță la jumătatea distanței dintre gât și umăr. Fixați secțiunea pentru poală a centurii strâns peste șolduri, nu peste stomac.

Model X scaunele includ suporturi pentru cap integrate care nu pot fi reglate sau înlăturate.



Reglarea scaunelor de tip monopost de pe al doilea rând

Într-un vehicul Model X echipat cu scaune tip monopost se pot așeza doi sau trei pasageri pe al doilea rând, în funcție de opțiunea aleasă în momentul achiziției. Există două moduri de a regla poziția acestor scaune:

- Atingeți **Comenzi > Scaune** pe ecranul tactil. Apăsați și mențineți apăsată pictograma asociată cu scaunul pe care doriți să îl reglați. Pictograma albă indică faptul că scaunul poate fi deplasat în direcția respectivă; pictogramele gri indică faptul că scaunul nu poate fi deplasat mai mult în direcția respectivă.

NOTĂ: Scaunele din față se pot deplasa ușor spre înainte pentru a permite mișcarea spre înainte a scaunelor de pe al doilea rând.

- Utilizați reglajele manuale ilustrate mai jos. În plus față de deplasarea unui scaun în față/în spate, reglajele manuale ale scaunelor vă permit să reglați spătarul. Deși controlul scaunelor exterioară este în formă de L, iar controlul scaunului din mijloc este circular, ambele oferă aceleași funcții.

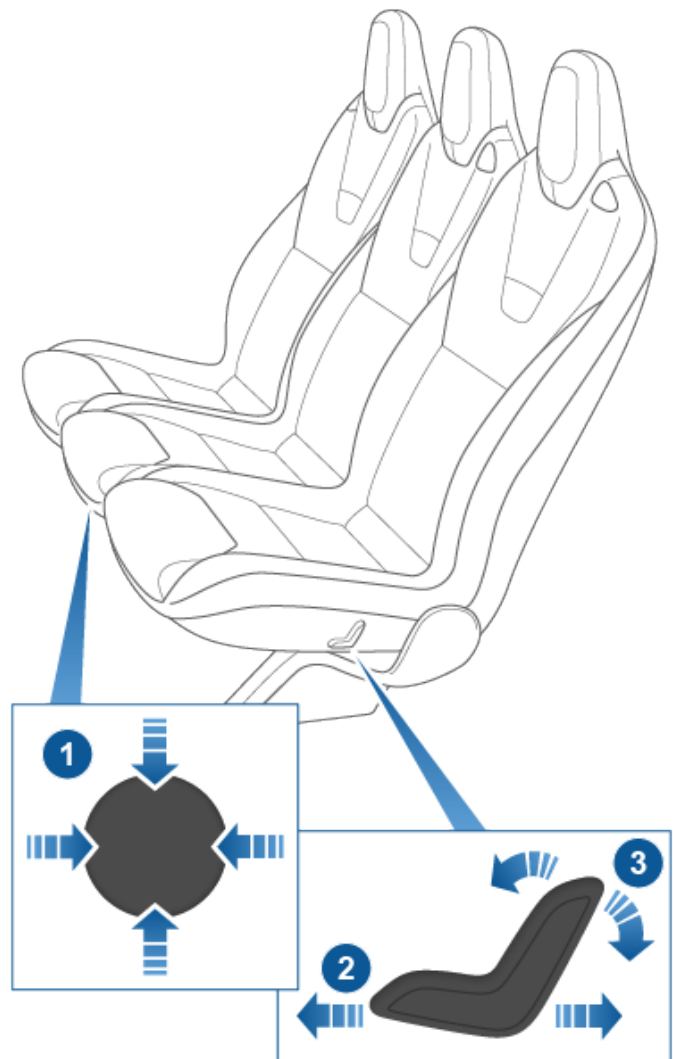

1. Mutați scaunul înainte/înapoi (sus/jos pe control) și reglați spătarul (stânga/dreapta pe control).
2. Mutați scaunul înainte/înapoi.
3. Reglați spătarul.

NOTĂ: Spătarul se blochează în poziție când eliberați maneta. Dacă un spătar nu se blochează în poziție când este cuplată o treaptă de condus, pe computerul de bord este afișată o alertă pentru spătarul neblocat. Reglați din nou spătarul, asigurându-vă că se blochează în poziție.

⚠️ AVERTISMENT: Înainte de a conduce, asigurați-vă că scaunul este blocat în poziție. Ar putea fi necesar să trageți scaunul în față sau în spate până când se fixează în poziție cu un clic.



Scaunele din față și spate

Reglarea spătarelor scaunelor de pe al doilea rând (scaunele tip banchetă)

Dacă vehiculul Model X este echipat cu două rânduri de scaune, pe scaunele tip banchetă de pe al doilea rând se pot așeza până la trei pasageri. Utilizați maneta de reglare mecanică situată în partea laterală a fiecărei poziții de scaun exterior, pentru a ajusta spătarele scaunelor. Un scaun tip banchetă are o secțiune 60/40, astfel încât maneta de reglare de pe partea stângă permite deplasarea scaunului din stânga, cât și a celui central, în timp ce maneta de pe partea dreaptă permite doar deplasarea spătarului scaunului din dreapta. În timp ce trageți și mențineți trasă maneta, deplasați spătarul scaunului în poziția dorită, apoi eliberați maneta. Când returnați spătarul unui scaun în poziție verticală, încercați să îl deplasați înainte și înapoi pentru a vă asigura că acesta este complet blocat în poziție.



⚠️ AVERTISMENT: Dacă vă deplasați într-un vehicul aflat în mișcare, cu spătarul scaunului înclinat poate duce la vătămări corporale grave în cazul unei coliziuni, deoarece puteți aluneca sub centura pentru poală sau puteți fi proiectat în centura pentru scaun. Asigurați-vă că spătarelor scaunelor ocupate sunt înclinate la cel mult 30 de grade când vehiculul este în mișcare.

Rabaterea spătarelor scaunelor de pe al doilea rând (scaunele tip banchetă)

Spătarele scaunelor de pe al doilea rând pot fi rabatate complet în față pentru a sta pe orizontală și pentru a maximiza spațiul pentru mărfuri. Trageți în sus de maneta mecanică situată în fiecare latură a scaunului exterior (aceeași manetă pe care o utilizați pentru a înclina scaunele, conform descrierii de mai sus), apoi trageți complet în față de spătarul scaunului. Scaunele tip banchetă au o secțiune 60/40; prin urmare, maneta de reglare de pe partea stângă permite rabaterea spătarului scaunului din stânga, cât și rabaterea spătarului scaunului central, iar maneta de pe partea dreaptă permite doar rabaterea spătarului scaunului din dreapta.

NOTĂ: Înainte de a rabata scaunele complet spre înainte, înlăturați toate obiectele de pe scaune și spațiul din spate pentru picioare. Pentru a permite rabatarea completă pe orizontală a spătarelor scaunelor, ar putea fi necesar să deplasați înainte scaunele din față.



ATENȚIE: Înainte de a plia complet scaunele, asigurați-vă că centura de siguranță este decuplată și că nu există obiecte pe scaun.

Deplasarea scaunelor tip banchetă de pe al doilea rând

NOTĂ: Numai scaunele tip banchetă din vehiculele cu șapte locuri pot fi deplasate înainte și înapoi. Scaunele tip banchetă din vehiculele cu cinci locuri sunt staționare.

Utilizați maneta mecanică situată sub fiecare poziție a scaunului exterior pentru a deplasa cel de-al doilea rând de scaune înainte sau înapoi. Scaunele tip banchetă au o secțiune 60/40—prin urmare, maneta de pe partea stângă permite deplasarea scaunului din stânga, cât și a celui central, în timp ce maneta de pe partea dreaptă permite doar deplasarea scaunului din dreapta. Trageți și mențineți trasă maneta, în timp ce deplasați scaunul înainte sau înapoi. Eliberați maneta când scaunul se află în locul dorit.



NOTĂ: Puteți să reglați poziția scaunelor tip banchetă doar cu ajutorul manetelor mecanice. Puteți să utilizați ecranul tactil pentru a regla scaunele tip banchetă.

Accesarea celui de-al treilea rând de scaune (dacă există în dotare) - scaunele tip monopost

Un buton este amplasat pe fiecare scaun exterior tip monopost de pe al doilea rând. Acest buton facilitează intrarea și ieșirea pasagerilor de pe pozițiile scaunelor de pe al treilea rând. Atingeți **Comenzi > Scaune > Intrare ușoară** și alegeți ce funcție doriți să aibă acest buton:



- **PORNIT** - Vă permite să înclinați și să deplasați scaunul exterior asociat complet spre înainte și să deplasați scaunul central parțial spre înainte, cu o **singură apăsare** a butonului.
- **OPRIT** - Când este dezactivat, opțiune recomandată dacă pe al doilea rând este instalat un scaun pentru copii, trebuie să **mențineți apăsat** butonul pentru a deplasa al doilea rând de scaune spre înainte.

După de utilizați butonul de acces la al treilea rând pentru a accesa al treilea rând de scaune, pur și simplu apăsați din nou pe buton pentru a returna scaunele în poziția normală.



- **AVERTISMENT:** Pentru vehiculele cu al treilea rând de scaune, nu utilizați butonul de acces la al treilea rând, amplasat pe spătarul unui scaun exterior de pe al doilea rând atunci când un copil este așezat pe cel de-al doilea rând. Dacă se utilizează butonul, scaunele se înclină și se deplasează înainte și pot să preseze pasagerul. Nu vă bazați pe faptul că vehiculul Model X va recunoaște sau se va adapta la pasagerii așezați în vehicul în timpul utilizării acestui buton. Utilizați acest buton numai atunci când al doilea rând de scaune este neocupat.

Instrucțiuni pentru utilizarea butonul de acces la al treilea rând:

- Dacă un scaun de pe rândul din față este poziționat astfel încât scaunul de pe al doilea rând se va ciocni de acesta într-o funcționare de tip intrare rapidă, acesta se deplasează automat spre înainte suficient cât să permită poziționarea înainte a scaunului tip monopost de pe al doilea rând.

- Deplasarea spre înainte a scaunelor tip monopost de pe al doilea rând este anulată dacă un pasager reglează un scaun de pe al doilea rând în timp ce vehiculul este în mișcare.
- Când un scaun exterior se înclină în față după apăsarea acestui buton, spătarul acestuia este resetat la poziția în față și ar putea fi necesară reajustarea acestuia pentru confort.

- **AVERTISMENT:** Utilizați butonul de acces la al treilea rând pentru a accesa al treilea rând DOAR atunci când nu sunt ocupate scaunele de pe al doilea rând. Nu vă bazați pe faptul că vehiculul Model X va recunoaște sau va ajusta pasagerii așezați în vehicul în timpul utilizării butonului.

- **AVERTISMENT:** Asigurați-vă întotdeauna că scaunul este blocat în poziție înainte de a începe deplasarea. Nerespectarea acestei recomandări sporește riscul de vătămări corporale.

Accesarea celui de-al treilea rând de scaune (dacă există în dotare) - scaunele tip banchetă

Un buton este amplasat pe fiecare scaun tip banchetă exterior de pe al doilea rând. Acest buton facilitează intrarea și ieșirea pasagerilor de pe pozițiile scaunelor de pe al treilea rând. Apăsați și eliberați butonul de pe scaunul exterior din stânga pentru a înclina și deplasa spre înainte scaunele combinate stânga și centru. Apăsați și eliberați butonul de pe scaunul exterior din dreapta pentru a înclina și deplasa spre înainte scaunul din dreapta.





Scaunele din față și spate

AVERTISMENT: Pentru vehiculele cu al treilea rând de scaune, nu utilizați butonul de acces la al treilea rând, amplasat de pe spătarul unui scaun tip banchetă exterior de pe al doilea rând atunci când un copil este așezat pe cel de-al doilea rând. Dacă se utilizează butonul, este permisă deplasarea spre înainte a scaunelor combinate stânga și centru, care pot să preseze pasagerul. Utilizați acest buton numai atunci când al doilea rând de scaune este neocupat. Înainte de a conduce, asigurați-vă că scaunul și spătarul sunt fixate în siguranță în poziție.

În unele situații, ca atunci când ați parcat pe o pantă sau când ornamentul scaunului afectează deplasarea scaunelor tip banchetă după ce apăsați butonul, este posibil ca scaunele tip banchetă să nu se deplaseze complet spre înainte și ar putea fi necesar să împingeți ușor scaunele spre înainte, până când ajung la capătul șinei.

AVERTISMENT: După ce utilizați butonul de acces la al treilea rând pentru a accesa al treilea rând de scaune, împingeți scaunele tip banchetă înapoi în poziția lor, asigurându-vă că scaunele sunt fixate în siguranță în poziție, încercând să le deplasați înainte și înapoi. Nerespectarea acestei recomandări sporește riscul de vătămări corporale.

AVERTISMENT: Scaunul trebuie să fie complet fixat în poziție înainte de a conduce. Împingeți sau trageți scaunul până când auziți că acesta se fixează cu „clic” în poziție.

Rabaterea și ridicarea spătarelor scaunelor de pe al treilea rând (dacă există în dotare)

Pentru a rabata al treilea rând de scaune, apăsați pe butonul situat în colțul exterior de sus al scaunului. Acest buton are două limitatoare de cursă.



1. Rabatați spre înainte sistemul de fixare a capului.
2. Rabatați spătarul scaunului spre înapoi.

Pentru a înălța scaunele, mențineți apăsat butonul din colțul exterior de sus al scaunului, apoi trageți spătarul scaunului în sus până când acesta se fixează în poziție. Încercați să trageți spătarul scaunului spre înainte pentru a confirma că acesta este blocat în poziție verticală.

NOTĂ: Înainte de a rabata spătarele scaunelor de pe al treilea rând, înlăturați toate obiectele de pe scaune și din spațiul pentru picioare. Pentru a permite rabatarea completă pe orizontală a spătarelor scaunelor, ar putea fi necesar să deplasați înainte al doilea rând de scaune.

NOTĂ: Dacă veți conduce cu spătarelor scaunelor de pe al treilea rând rabatate spre înainte, consecința ar putea fi creșterea zgomotului perceptibil și/sau vibrații provenite din partea din spate a vehiculului (portbagaj, suspensie etc.).

ATENȚIE: Înainte de a plia complet scaunele, asigurați-vă că centura de siguranță este decuplată și că nu există obiecte pe scaun.

AVERTISMENT: Asigurați-vă întotdeauna că scaunele și spătarele scaunelor sunt blocate în poziția verticală înainte de a începe deplasarea. Nerespectarea acestei recomandări sporește riscul de vătămări corporale.

Încălzitoare de scaune

Scaunele din față funcționează pe trei niveluri, de la 3 (cea mai înaltă treaptă) la 1 (cea mai joasă treaptă). Pentru a acționa încălzitoarele pentru scaune, consultați [Folosirea comenzilor pentru climatizare pe pagină 175](#).

Dacă vehiculul Model X este echipat cu pachetul pentru vreme rece, puteți, de asemenea, să controlați încălzitoarele pentru scaune în toate pozițiile scaunelor din spate, precum și dejivroarele ștergătoarelor și duzele spălătoarelor, atingând comenzile pentru climatizare de pe ecranul tactil.

AVERTISMENT: Pentru a evita arsurile provocate de utilizarea prelungită, persoanele care suferă de neuropatie periferică sau a căror capacitate de a simți durerea este limitată din cauza diabetului, a vârstei, a leziunilor neurologice sau a unei alte afecțiuni, trebuie să acționeze cu grijă când utilizează sistemul de control al climatizării și încălzirea în scaune.

Husele pentru scaune

AVERTISMENT: Nu utilizați huse pentru scaune pe un scaun echipat cu airbag (consultați [Amplasarea airbagurilor pe pagină 66](#)). Dacă procedați astfel, ar putea fi restricționată declanșarea airbagurilor laterale montate în scaune în cazul producerii unei coliziuni. De asemenea, dacă vehiculul este echipat cu un sistem de detectare a pasagerilor care este utilizat pentru a determina starea airbagului din față pentru pasageri, este posibil ca husele pentru scaune să interfereze cu acest sistem.



Purtarea centurilor de siguranță

Utilizarea centurilor de siguranță și a scaunelor de siguranță pentru copii reprezintă cea mai eficientă modalitate de a proteja pasagerii în cazul producerii unei coliziuni. Prin urmare, purtarea centurii de siguranță este impusă prin lege în majoritatea jurisdicțiilor.

Toate scaunele sunt echipate cu centuri de siguranță inerțiale în trei puncte. Centurile cu tamburi de inerție sunt tensionate automat pentru a le permite pasagerilor să se miște confortabil în timpul condițiilor normale de condus.

Tamburul centurii de siguranță se strânge sau se blochează automat pentru a împiedica mișcarea pasagerilor dacă vehiculul Model X resimte o forță asociată cu accelerația bruscă, frânarea, virarea sau un impact într-o coliziune.

Mementourile pentru centurile de siguranță



Memento pentru centurile de siguranță de pe computerul de bord vă alertează dacă este desfăcută o centură de siguranță pentru un scaun ocupat. Dacă toți ocupanții au centurile de siguranță prinse și memento rămâne pornit, puneți din nou centurile de siguranță pentru a vă asigura că sunt fixate corect. De asemenea, înlăturați toate obiectele grele (cum a fi o servietă) de pe un scaun neocupat. Dacă indicatorul pentru memento continuă să rămână aprins, faceți o programare la service și nu utilizați scaunul înainte ca problema să fie soluționată.

AVERTISMENT: Centurile de siguranță trebuie purtate de pasagerii adulți de pe toate scaunele.

NOTĂ: În regiunile în care, conform reglementărilor, sunt necesare mementourile pentru centurile de siguranță pentru scaunele din spate, aceste mementouri nu pot fi dezactivate. Pentru a închide memento pentru un scaun neocupat atunci când se detectează un obiect, trebuie fie să puneți centura fie să înlăturați obiectul.

Pentru fixarea unei centuri de siguranță

1. Asigurați poziționarea corectă a scaunului. Consultați [Poziția corectă pentru condus pe pagină 38](#) pentru detalii privind poziția corectă a scaunului șoferului.
2. Trageți ușor de centura de siguranță, asigurându-vă că aceasta stă drept peste bazin, piept și punctul median al claviculei, între gât și umăr. Asigurați-vă că centura de siguranță este dispusă corect și nu este răsucită. Nu vă așezați niciodată pe centura de siguranță sau orice componentă a acesteia.

AVERTISMENT: O centură de siguranță răsucită sau incorect dispusă poate provoca daune și poate interfera cu funcționarea sistemului de centuri de siguranță.

3. Introduceți plăcuța de blocare în cataramă și apăsați-le împreună până când auziți un clic, care indică blocarea pe poziție.

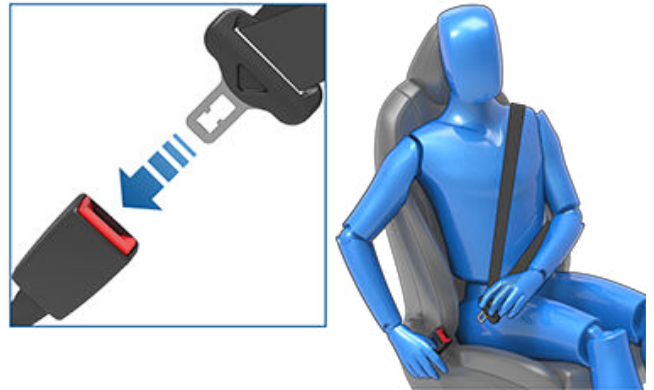

4. Trageți de centura de siguranță pentru a vă asigura că este fixată în siguranță.
5. Trageți de partea diagonală a centurii de siguranță spre tambur pentru a elimina jocul în exces.

Pentru a regla înălțimea ancorei pentru umăr

Model X este echipat cu o ancoră reglabilă pentru umăr pentru fiecare scaun din față, pentru a garanta că centura de siguranță poate fi poziționată corect. Centura de siguranță trebuie să stea întinsă peste punctul median al claviculei când aveți o poziție corectă pentru condus (consultați [Poziția corectă pentru condus pe pagină 38](#)). Reglați înălțimea ancorei pentru umăr dacă centura de siguranță nu este poziționată corect:

1. Țineți apăsat butonul de pe ancora pentru umăr ca să eliberați mecanismul de blocare.
2. În timp ce țineți apăsat butonul, deplasați ancora pentru umăr în sus sau în jos, după cum este necesar, pentru a poziționa corect centura de siguranță.

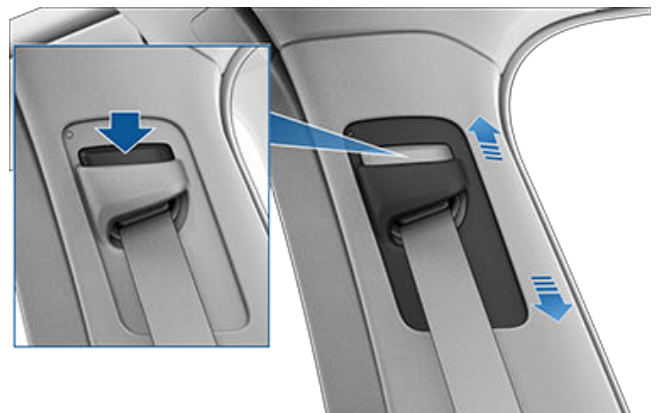

3. Eliberați butonul de pe ancora pentru umăr, astfel încât aceasta să se blocheze pe poziție.



Centuri de siguranță

4. Fără să apăsați pe buton, trageți de cordonul de țesătură al centurii de siguranță și încercați să mutați ancora pentru umăr în jos pentru a verifica dacă este blocată pe poziție.

AVERTISMENT: Înainte de a conduce, asigurați-vă că centura de siguranță este poziționată corect și că ancora pentru umăr este blocată pe poziție. Dacă vă deplasați într-un vehicul în mișcare cu centura de siguranță poziționată incorect sau cu ancora pentru umăr neblocați pe poziție, în cazul unei coliziuni, poate fi redusă eficiența centurii de siguranță.

Pentru a elibera o centură de siguranță

Țineți centura scaunului aproape de cataramă pentru a preveni retragerea prea rapidă a centurii scaunului, apoi apăsați pe butonul de pe cataramă. Centura scaunului se retrage automat. Asigurați-vă că nu există nicio obstrucție care să împiedice retragerea completă a centurii de siguranță. Centura de siguranță nu trebuie să rămână slăbită. Dacă centura de siguranță nu se retrage complet, faceți o programare la service.

Purtarea centurilor de siguranță de către femeile însărcinate

Nu așezați secțiunile pentru poală sau umeri ale centurii de siguranță peste zona abdominală. Purtați secțiunea pentru poală a centurii de siguranță cât mai jos posibil peste coapse, nu peste talie. Poziționați porțiunea pentru umeri a centurii de siguranță între sâni și într-o parte a abdomenului. Consultați-vă cu medicul pentru îndrumări specifice.



AVERTISMENT: Dacă centura de siguranță nu vă este comodă, reglați poziția scaunului în loc de a purta centura incorect.

AVERTISMENT: Nu așezați niciodată niciun obiect între dvs. și centura de siguranță pentru a amortiza impactul în cazul unei coliziuni.

Sistemele de pretensionare ale centurilor de siguranță

Centurile de siguranță din față sunt echipate cu sisteme de pretensionare care funcționează împreună cu airbagurile în cazul unei coliziuni. Sistemele de pretensionare retrag automat atât ancora inferioară a centurii, cât și banda de țesătură de la umărul superior, reducând jocul atât la nivelul porțiunilor pentru poală, cât și al celor diagonale ale centurilor de siguranță, având drept rezultat o mișcare redusă spre înainte a pasagerului.



Dacă sistemele de pretensionare și airbagurile nu se activează în cazul unui impact, acest lucru nu înseamnă că s-au defectat. De obicei, înseamnă că forța sau tipul de forță necesară pentru a le activa nu a fost prezent(ă).

Scaunele exterioare de pe rândul din al doilea rând sunt echipate cu sisteme de pretensionare pentru umeri, astfel încât să retragă cordonul de țesătură, pentru a reduce mișcarea spre înainte a pasagerului.

AVERTISMENT: Nu îndoiți, nu modificați fără autorizație ansamblul sistemului de pretensionare și nu vă așezați pe acesta. Dacă procedați astfel, puteți provoca daune care interferează cu funcționarea corespunzătoare a sistemului de centuri de siguranță.

AVERTISMENT: Odată ce au fost activate sistemele de pretensionare ale centurilor de siguranță, acestea trebuie înlocuite. După orice coliziune, verificați și, dacă este necesar, înlocuiți airbagurile, sistemele de pretensionare ale centurilor de siguranță și toate componentele asociate.



Testarea centurilor de siguranță

Pentru a confirma funcționarea corectă a centurilor de siguranță, efectuați aceste verificări la fiecare centură de siguranță:

1. Cu centura de siguranță fixată, trageți scurt și puternic de banda aflată cel mai aproape de cataramă. Catarama trebuie să rămână blocată în siguranță.
2. Cu centura de siguranță fixată, trageți scurt și puternic de banda aflată cel mai aproape de portieră. Atașamentul de centură de siguranță permanent ar trebui să rămână blocat în siguranță. Nu încercați niciodată să îndepărtați acest atașament.
3. Cu centura de siguranță nefixată, derulați banda de țesătură până la limita acesteia. Verificați că nu întâmpina obstacole în timpul derulării și verificați vizual banda de țesătură pentru a depista dacă există uzură sau deteriorări. Permiteți retragerea cordonului de țesătură, verificând dacă retragerea este lină și completă.
4. Când cordonul de țesătură este derulat pe jumătate, țineți de plăcuța clamei și trageți rapid spre înainte. Mecanismul trebuie să se blocheze automat și să prevină derularea ulterioară.

Dacă o centură de siguranță nu trece de oricare dintre aceste teste, reparați imediat. Nu le permiteți pasagerilor să stea pe un scaun cu centura de siguranță defectă.

Pentru informații despre curățarea centurilor de siguranță, consultați [Centuri de siguranță pe pagină 222](#).

Avertizări privind centurile de siguranță

-  **AVERTISMENT:** Centurile de siguranță trebuie purtate de toți pasagerii în permanență, chiar și în timpul deplasării pe o distanță foarte scurtă. Nerespectarea acestei recomandări sporește riscul de vătămări corporale sau de deces în cazul în care se produce o coliziune.
-  **AVERTISMENT:** Asigurați copiii mici într-un scaun adecvat de siguranță pentru copii, conform descrierii din Manualul de utilizare. În timpul instalării, urmați întotdeauna instrucțiunile producătorului scaunelor de siguranță pentru copii.
-  **AVERTISMENT:** Asigurați-vă că toate centurile de siguranță sunt purtate corect. O centură de siguranță purtată necorespunzător sporește riscul de vătămări corporale sau de deces în cazul în care se produce o coliziune.
-  **AVERTISMENT:** Nu vă așezați deasupra niciunei componente a centurii de siguranță. Dacă procedați astfel, echipamentul de siguranță poate fi deteriorat sau se poate lansa în mod necorespunzător.
-  **AVERTISMENT:** Nu purtați centurile de siguranță peste articole dure, fragile sau ascuțite de pe haine, precum pixuri, chei, ochelari de soare etc. Presiunea aplicată de centura de siguranță pe astfel de articole poate cauza vătămări corporale.

-  **AVERTISMENT:** Centurile de siguranță nu trebuie purtate cu nicio parte a benzii de țesătură răsucită.
-  **AVERTISMENT:** Fiecare ansamblu al centurilor de siguranță trebuie utilizat de către un singur pasager. Este periculos să treceți o centură de siguranță în jurul unui copil care este transportat în poala unui pasager.
-  **AVERTISMENT:** Centurile de siguranță care au fost purtate într-o coliziune trebuie să fie inspectate sau înlocuite de Tesla sau un centru de reparații calificat, chiar dacă deteriorarea ansamblului nu este evidentă.
-  **AVERTISMENT:** Centurile de siguranță care prezintă semne de uzură sau care au fost tăiate sau deteriorate în orice fel trebuie înlocuite imediat.
-  **AVERTISMENT:** Evitați contaminarea componentelor unei centuri de siguranță cu substanțe chimice, lichide, pietriș, murdărie sau produse de curățare. Dacă o centură de siguranță nu se retrage sau se blochează în cataramă, aceasta trebuie înlocuită imediat. Folosiți aplicația de mobil pentru a face o programare la service.
-  **AVERTISMENT:** Nu aduceți modificări și nu adăugați niciun element care poate preveni mecanismul unei centuri de siguranță să reducă jocul sau care poate preveni reglarea unei centuri de siguranță pentru înlăturarea jocului. O centură de siguranță cu joc reduce considerabil protecția pasagerilor.
-  **AVERTISMENT:** Nu aduceți modificări care pot să interfereze cu funcționarea unei centuri de siguranță sau din cauza cărora o centură de siguranță nu mai poate fi utilizată.
-  **AVERTISMENT:** Nu utilizați produse aftermarket de confort și facilitare care se atașează la centurile de siguranță.
-  **AVERTISMENT:** Când nu sunt utilizate, centurile de siguranță trebuie să se retragă complet și nu să atârne liber. Dacă centura de siguranță nu se retrage complet, faceți o programare la service.
-  **AVERTISMENT:** Sistemul de centuri de siguranță nu are piese care să poată pot fi reparate de utilizator și poate conține elemente pirotehnice. Nu dezasamblați, nu înlăturați și nu înlocuiți componentele.



Scaunele de siguranță pentru copii

Airbagul din față pentru pasageri trebuie să fie OPRIT

AVERTISMENT: Dacă așezarea unui copil pe scaunul pasagerului din față este permisă în regiunea dvs. de piață, nu așezați niciodată un copil pe scaunul pasagerului din față când airbagul pentru pasagerul din față este activ. Asigurați-vă întotdeauna că acest airbag este OPRIT (consultați [Airbagurile pe pagină 66](#)).

Consultați următoarea etichetă instalată pe parasolare:



Pentru a dezactiva airbagul din față pentru pasageri, asigurați-vă mai întâi că vehiculul este în poziția Parcare. Apoi atingeți **Comenzi > Siguranță > Airbagul față pentru pasageri** (consultați [Airbagurile pe pagină 66](#)).

Starea airbagului din față pentru pasageri este afișată în colțul ecranului tactil:



Când conduceți cu un copil așezat pe scaunul pasagerului din față (dacă acest lucru este permis), verificați întotdeauna de două ori starea airbagului frontal al pasagerului pentru a confirma că acesta este OFF.



Pentru a proteja un adult care ocupă ulterior scaunul pasagerului din față, verificați întotdeauna de două ori airbagul pentru pasagerul din față pentru a confirma că acesta este PORNIT.

AVERTISMENT: Șoferului îi revine responsabilitatea de a confirma că airbagul din față pentru pasageri este OPRIT când un copil este așezat pe scaunul pasagerului din față. Dacă airbagul din față pentru pasageri nu se dezactivează atunci când este așezat un scaun pentru copii, așezați copilul și sistemul de fixare pentru copii pe scaunele din spate și utilizați aplicația mobilă pentru a face imediat o programare la service.

Gradul de adecvare și de potrivire al sistemelor de fixare pentru copii

Toate centurile de siguranță ale vehiculului Model X sunt proiectate pentru adulți. Când așezați nou-născuți și copii în scaune, trebuie:

- Să utilizați un sistem de fixare pentru copii adecvat vârstei, greutateii sau mărimii copilului (consultați [Sistemele recomandate de fixare pentru copii pe pagină 47](#)).
- Utilizați un sistem de fixare pentru copii care este adecvat pentru poziția specifică a scaunelor din vehiculul Model X. Pentru detalii despre tipul sistemului de fixare pentru copii care poate fi utilizat în fiecare scaun pentru pasageri, consultați [Scaunul pasagerului din față pe pagină 49](#), [Scaunele exterioare de pe al doilea rând \(scaunele tip banchetă\) pe pagină 51](#) sau [Scaunele exterioare de pe al doilea rând \(scaunele tip monopost\) pe pagină 53](#), [Scaunul din centrul rândului al doilea pe pagină 55](#), și [Al treilea rând de scaune pe pagină 57](#).
- Instalați sistemul de fixare pentru copii în mod corespunzător, respectând instrucțiunile producătorului (consultați [Instalarea sistemelor de fixare pentru copii bazate pe centură pe pagină 59](#) și [Instalarea sistemelor de fixare pentru copii ISOFIX pe pagină 59](#) pentru linii directe cu caracter general).

NOTĂ: La instalarea unui sistem de fixare pentru copii, trebuie să cuplezi și centura de siguranță, pentru a opri sunetul de avertizare pentru centură.

AVERTISMENT: Dacă vehiculul dvs. Model X este echipat cu scaune de tip monopost pe al doilea rând, dezactivați opțiunea **Intrare ușoară** pentru al treilea rând atunci când montați un scaun pentru copii pe rândul al doilea (consultați [Accesarea celui de-al treilea rând de scaune \(dacă există în dotare\) - scaunele tip monopost pe pagină 40](#)).



⚠️ AVERTISMENT: Dacă vehiculul dvs. Model X este echipat cu scaune de tip banchetă, dezactivați opțiunea **Intrare ușoară** în primul rând de fiecare dată când instalați un scaun pentru copii în al doilea rând (consultați [Accesarea celui de-al treilea rând de scaune](#) (dacă există în dotare) - [scaunele tip banchetă pe pagină 41](#)).

⚠️ AVERTISMENT: Înainte de a conduce după instalarea unui scaun pentru copii pe cel de-al doilea rând, asigurați-vă că pe ecranul tactil sau pe computerul de bord NU apare o avertizare pentru „scaun deblocat”. Această avertizare arată că scaunul este nesigur pentru un pasager din cauză că nu a fost adus la poziția sa sigură, blocată. Dacă pe ecranul tactil sau pe computerul de bord este afișat mesajul de avertizare, mutați scaunul sau spătarul ușor în față sau în spate până când acesta se blochează ferm în poziție și mesajul nu mai este afișat.

Sistemele recomandate de fixare pentru copii

În tabelul de mai jos, Tesla furnizează sisteme recomandate de fixare pentru copii, pe baza grupei de greutate a unui copil (conform definiției din ECE R44, „Prevederi uniforme privind dispozitivele de fixare pentru pasagerii copii”). Deși toate grupele de greutate pot să ocupe orice scaun pentru pasageri din vehiculului Model X, poate să varieze tipul sistemului de fixare pentru copii care poate fi utilizat în fiecare scaun. De exemplu, doar sistemele de fixare pentru copii bazate pe centuri (astfel cum sunt definite în [Două metode de instalare pe pagină 48](#)) pot fi utilizate în scaunul pentru pasageri din centru spate.

Statură*	Grupă de greutate**	Greutate copil	Recomandarea Tesla
-	Grupa 0+	Până la 13 kg	Maxi-Cosi CabrioFix cu Easybase2, FamilyFix sau EasyFix
45-105 cm	-	-	Maxi-Cosi Pearl 360 cu Familyfix 360
-	Grupa I	9 - 18 kg	Britax Römer DUO PLUS
-	Grupa II	15 - 25 kg	Britax Römer KIDFIX ² R
100-150 cm	-	-	Britax Römer KIDFIX I-Size
-	Grupa III	22 - 36 kg	Britax KIDFIX ² R, bază Peg Perego Viaggio 2-3 Shuttle

* per R129 CRS clasa fabricantului
 ** per R44 CRS

Britax Römer Kidfix i-Size

Când utilizați sistemul de fixare pentru copii Britax Römer Kidfix i-Size, conform recomandărilor Tesla pentru copii cu înălțimea între 100-150 cm, trebuie să utilizați și Britax SecureGuard. Când utilizați Britax SecureGuard, porțiunea transversală a curelei trebuie să se afle între șoldurile copilului. Nu amplasați curea pentru betelie sub SecureGuard. Pentru detalii, consultați instrucțiunile furnizate de Britax.



Scaunele de siguranță pentru copii

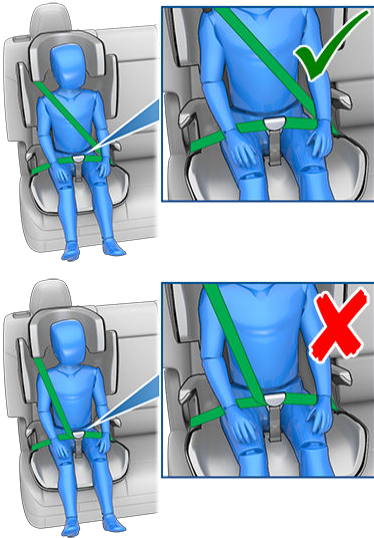

Așezarea în scaune a copiilor mai mari

Dacă un copil este prea mare pentru a încăpea într-un sistem de fixare pentru copii, dar este prea mic pentru a fi fixat în siguranță cu ajutorul centurilor de siguranță ale vehiculului, utilizați un înălțător adecvat vârstei și mărimii copilului. Când utilizați și instalați un înălțător, urmați cu atenție instrucțiunile furnizate de producător.

Două metode de instalare

NOTĂ: Instalați întotdeauna sistemele de fixare pentru copii urmând instrucțiunile furnizate de producătorul sistemului de fixare pentru copii.

Printre numeroase alte variante, există două tipuri generale de sisteme de fixare pentru copii în funcție de modul în care aceștia sunt fixați în scaun:

- Pe bază de centură - fixați cu ajutorul centurilor de siguranță ale vehiculului (consultați [Instalarea sistemelor de fixare pentru copii bazate pe centură pe pagină 59](#)).
- ISOFIX/i-Size - fixați cu barele de ancorare încorporate în scaunele vehiculului (consultați [Instalarea sistemelor de fixare pentru copii ISOFIX pe pagină 59](#)).

Anumite sisteme de fixare pentru copii pot fi instalate utilizând oricare dintre metode. Consultați instrucțiunile furnizate de producătorul sistemului de fixare pentru copii, pentru a determina metoda de instalare care trebuie utilizată și pentru instrucțiuni detaliate privind instalarea.

La vehiculul Model X, sistemele de fixare pentru copii bazate pe centuri pot fi instalate în orice scaun pentru pasageri din , iar sistemele ISOFIX/i-Size pot fi instalate în oricare dintre scaunele exterioare de pe al doilea rând . În continuare sunt furnizate detaliile specifice despre tipul sistemului de fixare pentru copii care poate fi utilizat în fiecare scaun.

NOTĂ: ISOFIX și i-Size sunt standarde internaționale pentru ancorele integrate utilizate la vehiculele de pasageri pentru atașarea scaunelor de siguranță pentru copii.

⚠ AVERTISMENT: Nu utilizați ancorele ISOFIX/i-Size cu sistemul de fixare pentru copii sau cu înălțătoarele care au integrată o centură de siguranță, când greutatea combinată a copilului și a sistemului de fixare pentru copii depășește 33 kg.



Scaunul pasagerului din față

- ⚠️ AVERTISMENT:** Nu așezați niciodată un copil pe scaunul pasagerului din față când airbagul pentru pasagerul din față este activ. Dacă procedați astfel, puteți provoca vătămări corporale grave sau decesul.
- ⚠️ AVERTISMENT:** Pentru a instala un sistem de fixare pentru copii pe bază de centură pe scaunul din față, trebuie să înălțați scaunul la semiînălțime (ridicați-l cu aproximativ 3 cm).

NOTĂ: Scaunul pasagerului din față nu este echipat cu bare de ancorare inferioare care să permită instalarea sistemelor ISOFIX de fixare pentru copii. De asemenea, scaunul pasagerului din față nu este echipat cu ancoră superioară de fixare.



Când airbagul din față al pasagerului este dezactivat și șezutul scaunului este ridicat la semiînălțime, nou-născuții și copiii pot să ocupe scaunul pasagerului din față utilizând următoarele tipuri de sisteme de fixare pentru copii bazate pe centură:



Scaunele de siguranță pentru copii

- Cu orientare în față, universale.
- Cu orientare în spate, universale.

Grupă de greutate	Greutate copil	Airbagul din față pentru pasageri PORNIT	Airbagul din față pentru pasageri OPRIT
Grupa 0	Până la 10 kg	Nepermis	Permis
Grupa 0+	Până la 13 kg	Nepermis	Permis
Grupa I	9 - 18 kg	Nepermis	Permis
Grupa II	15 - 25 kg	Nepermis	Permis
Grupa III	22 - 36 kg	Nepermis	Permis



Scaunele exterioare de pe al doilea rând (scaunele tip banchetă)



Nou-născuții și copiii pot ocupa un scaun exterior pe al doilea rând, utilizând sistemele de fixare pentru copii pe bază de centură sau sisteme ISOFIX (IU) sau i-Size (i-U) de fixare pentru copii. Scaunele exterioare de pe al doilea rând permit utilizarea următoarelor clase de mărime ISOFIX:

- Clasele de mărime A*, B și B1, orientate în față.
- Clasele de mărime C*, D și E, orientate în spate.
- Clasa de mărime L1 - landou lateral orientat spre stânga.

Copiii mai mari pot de asemenea să ocupe un scaun exterior din spate cu ajutorul unui înălțător de tip B2 sau B3, atașat conform descrierii din instrucțiunile furnizate de producătorul sistemului de fixare pentru copii.



NOTĂ: Pentru a instala sistemele ISOFIX mari de fixare pentru copii, cu orientare în spate (clasa de mărime C), s-ar putea să aveți nevoie să mutați scaunul spre spate, în poziția maximă și să mutați scaunul corespondent din față înainte, în poziție de mijloc (până la 13 cm înainte, în poziția maximă din spate), să înălțați scaunul (cu 3 cm față de poziția cea mai de jos) și să înclinați spătarul la 15 grade (sau înapoi cu 10 grade față de poziția maximă din față).



Scaunele de siguranță pentru copii

NOTĂ: Scaunele exterioare de pe al doilea rând permit utilizarea chingilor de prindere superioare (consultați [Atașarea chingilor de prindere superioare pe pagină 61](#)).

NOTĂ: Sunt acceptate toate grupele de greutate.

-  **AVERTISMENT:** Nu utilizați funcția **Intrare ușoară** (conform descrierii din [Profiluri șofer pe pagină 106](#)) pentru a muta automat scaunul șoferului în poziția maximă din spate dacă un scaun de siguranță pentru copii este instalat pe un scaun situat în spatele scaunului șoferului. Cu un spațiu liber redus, mișcarea scaunului poate să afecteze picioarele copilului, să provoace vătămări corporale sau să miște scaunul din loc.
-  **AVERTISMENT:** Înainte de a conduce după instalarea unui scaun pentru copii pe cel de-al doilea rând, asigurați-vă că pe ecranul tactil sau pe computerul de bord NU apare o avertizare pentru „scaun deblocat”. Această avertizare arată că scaunul este nesigur pentru un pasager din cauză că nu a fost adus la poziția sa sigură, blocată. Dacă pe ecranul tactil sau pe computerul de bord este afișat mesajul de avertizare, mutați scaunul sau spătarul ușor în față sau în spate până când acesta se blochează ferm în poziție și mesajul nu mai este afișat.



Scaunele exterioare de pe al doilea rând (scaunele tip monopost)

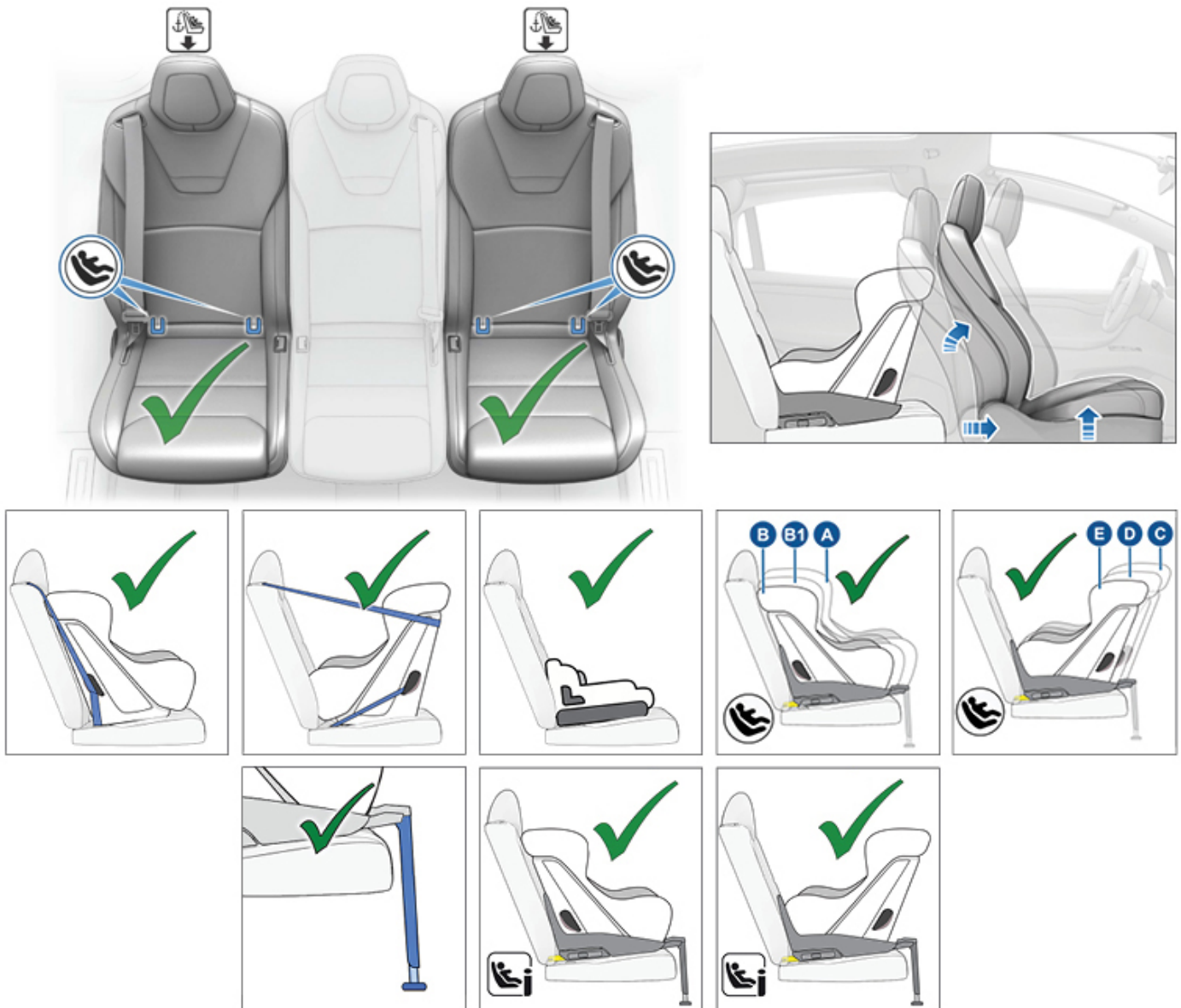

Nou-născuții și copiii pot ocupa un scaun exterior pe al doilea rând, utilizând sistemele de fixare pentru copii pe bază de centură sau sisteme ISOFIX de fixare pentru copii. Puteți să utilizați sistemele de fixare pentru copii cu orientare în față și orientare în spate, bazate pe centură, și ISOFIX sau i-Size (i-U) într-un scaun exterior de pe al doilea rând. Scaunele exterioare de pe al doilea rând permit utilizarea următoarelor clase de mărime ISOFIX:

- Clasele de mărime A*, B și B1, orientate în față.
- Clasele de mărime C*, D și E, orientate în spate.

Copiii mai mari pot de asemenea să ocupe un scaun exterior de pe al doilea rând cu ajutorul unui înălțător de tip B2 sau B3, atașat conform descrierii din instrucțiunile furnizate de producătorul sistemului de fixare pentru copii.



NOTĂ: Pentru a instala sistemele ISOFIX mari de fixare pentru copii, cu orientare în spate (clasa de mărime C), s-ar putea să aveți nevoie să mutați scaunul spre spate, în poziția maximă și să mutați scaunul corespondent din față înainte, în poziție de mijloc (până la 13 cm înainte, în poziția maximă din spate), să înălțați scaunul (cu 3 cm față de poziția cea mai de jos) și să înclinați spătarul la 15 grade (sau înapoi cu 10 grade față de poziția maximă din față).



Scaunele de siguranță pentru copii

NOTĂ: Scaunele exterioare de pe al doilea rând permit utilizarea chingilor de prindere superioare (consultați [Atașarea chingilor de prindere superioare pe pagină 61](#)).

NOTĂ: Sunt acceptate toate grupele de greutate.

-  **AVERTISMENT:** Nu utilizați funcția **Intrare ușoară** (conform descrierii din [Profiluri șofer pe pagină 106](#)) pentru a muta automat scaunul șoferului în poziția maximă din spate dacă un scaun de siguranță pentru copii este instalat pe un scaun situat în spatele scaunului șoferului. Cu un spațiu liber redus, mișcarea scaunului poate să afecteze picioarele copilului, să provoace vătămări corporale sau să miște scaunul din loc.
-  **AVERTISMENT:** Pentru vehiculele cu al treilea rând de scaune, când un copil este așezat într-un scaun tip monopost de pe al doilea rând, setarea pentru butonul care deplasează scaunul exterior de pe al doilea rând înainte pentru accesul ușor la cel de-al treilea rând trebuie să fie **OFF** (atingeți **Controls > Seats > Easy Entry**). Astfel va fi sigur că trebuie să țineți apăsat manual butonul pentru a muta scaunul, ceea ce împiedică împingerea în scaunul corespondent din față a unui copil așezat pe cel de-al doilea rând. Consultați [Accesarea celui de-al treilea rând de scaune \(dacă există în dotare\) - scaunele tip monopost pe pagină 40](#).
-  **AVERTISMENT:** Înainte de a conduce după instalarea unui scaun pentru copii pe cel de-al doilea rând, asigurați-vă că pe ecranul tactil sau pe computerul de bord NU apare o avertizare pentru „scaun deblocat”. Această avertizare arată că scaunul este nesigur pentru un pasager din cauză că nu a fost adus la poziția sa sigură, blocată. Dacă pe ecranul tactil sau pe computerul de bord este afișat mesajul de avertizare, mutați scaunul sau spătarul ușor în față sau în spate până când acesta se blochează ferm în poziție și mesajul nu mai este afișat.



Scaunul din centrul rândului al doilea



Nou-născuții pot ocupa scaunul central din spate utilizând un sistem de fixare pentru copii bazat pe centură și orientat în spate. Copiii pot ocupa scaunul central din spate utilizând un sistem de fixare pentru copii bazat pe centură și orientat în spate sau în față.

Copiii mai mari pot de asemenea să ocupe scaunul central de pe al doilea rând cu ajutorul unui înălțător de tip B2 sau B3, atașat conform descrierii din instrucțiunile furnizate de producătorul sistemului de fixare pentru copii.

NOTĂ: Scaunul central de pe al doilea rând nu este echipat cu bare de ancorare inferioare care să permită instalarea sistemelor ISOFIX de fixare pentru copii.

NOTĂ: Sunt acceptate toate grupele de greutate.



AVERTISMENT: Pentru vehiculele cu al treilea rând de scaune, nu utilizați butonul amplasat pe partea exterioară a spătarului unei **banchete** de pe al doilea rând atunci când un copil este așezat pe cel de-al doilea rând. Dacă se utilizează butonul, scaunele combinate stânga și centru se înclină și se deplasează înainte și pot să preseze pasagerul. Nu vă bazați pe faptul că vehiculul Model X va recunoaște sau se va adapta la pasagerii așezați în vehicul în timpul utilizării acestui buton. Utilizați acest buton numai atunci când al doilea rând de scaune este neocupat. Consultați (consultați [Accesarea celui de-al treilea rând de scaune \(dacă există în dotare\) - scaunele tip banchetă pe pagină 41](#)).



Scaunele de siguranță pentru copii

⚠️ AVERTISMENT: Înainte de a conduce după instalarea unui scaun pentru copii pe cel de-al doilea rând, asigurați-vă că pe ecranul tactil sau pe computerul de bord NU apare o avertizare pentru „scaun deblocat”. Această avertizare arată că scaunul este nesigur pentru un pasager din cauză că nu a fost adus la poziția sa sigură, blocată. Dacă pe ecranul tactil sau pe computerul de bord este afișat mesajul de avertizare, mutați scaunul sau spătarul ușor în față sau în spate până când acesta se blochează ferm în poziție și mesajul nu mai este afișat.



Al treilea rând de scaune

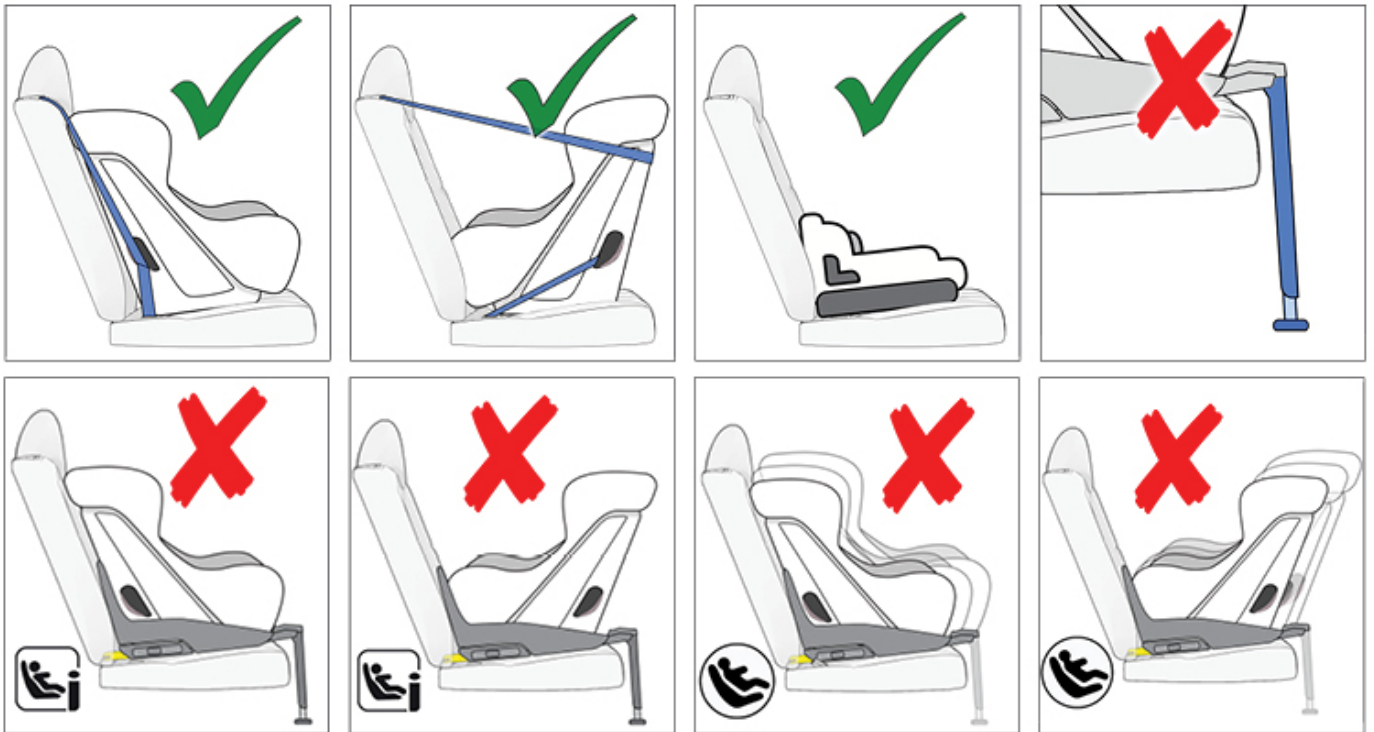

Nou-născuții și copiii pot ocupa un scaun de pe al treilea rând, utilizând un sistem de fixare pentru copii pe bază de centură.

Copiii mai mari pot de asemenea să ocupe un scaun de pe al treilea rând cu ajutorul unui înălțător de tip B2, atașat conform descrierii din instrucțiunile furnizate de producătorul sistemului de fixare pentru copii.

NOTĂ: Pentru a instala un sistem de fixare pentru copii mari cu orientare în spate, ar putea fi nevoie să deplasați înainte cel de-al doilea rând de scaune corespunzătoare și să înclinați spătarul pe spate față de poziția maximă din față, pentru a face loc sistemului de fixare pentru copii.

NOTĂ: Scaunele de pe al treilea rând nu sunt echipate cu bare de ancorare inferioare care să permită instalarea sistemelor ISOFIX de fixare pentru copii.



Scaunele de siguranță pentru copii

NOTĂ: Sunt acceptate toate grupele de greutate.



Instalarea sistemelor de fixare pentru copii bazate pe centură

Urmați întotdeauna instrucțiunile detaliate furnizate de producătorul sistemului de fixare pentru copii. Urmați aceste linii directoare cu caracter general pentru sistemele de fixare pentru copii bazate pe centură:

- Asigurați-vă că sistemul de fixare pentru copii este adecvat pentru greutatea, înălțimea și vârsta copilului.
 - Evitați să îmbrăcați copilul cu haine voluminoase.
 - Nu așezați obiecte între copil și sistemul de fixare pentru copii.
 - Reglați hamurile sistemului de fixare pentru copii pentru fiecare copil, la fiecare deplasare.
1. Amplasați sistemul de fixare pentru copii în scaunul corespunzător și extindeți complet centura de siguranță. Treceți și fixați centura de siguranță în cataramă, în conformitate cu instrucțiunile furnizate de producătorul sistemului de fixare pentru copii.

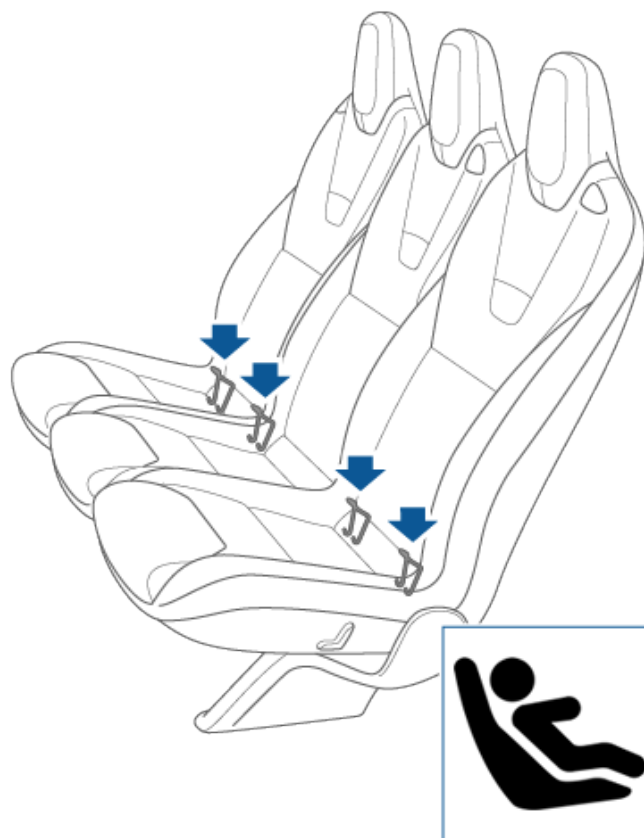

Pe cel de-al doilea rând, instalați scaunele de siguranță pentru copii ISOFIX/iSize numai în pozițiile scaunelor exterioare. Utilizați un scaun fixat prin centura de siguranță în poziția centrală.

2. Permiteți retragerea centurii de siguranță și eliminați jocul de la nivelul centurii de siguranță, împingând totodată cu fermitate sistemul de fixare pentru copii în scaunul vehiculului.
3. Atașați chinga de fixare superioară, astfel cum o impune producătorul sistemului de fixare pentru copii (consultați [Atașarea chingilor de prindere superioare pe pagină 61](#)).



Instalarea sistemelor de fixare pentru copii ISOFIX

Pozițiile scaunelor exterioare de pe al doilea rând sunt echipate cu bare de ancorare ISOFIX/i-Size. Aceste bare de ancorare sunt situate între perna scaunului și spătar. Poziția exactă a fiecărei bare de ancorare este identificată printr-un marcaj (ilustrat mai jos) situat pe spătar, direct deasupra barelor de ancorare asociate.

Scaune tip banchetă:

Scaune tip monopost:



Scaunele de siguranță pentru copii

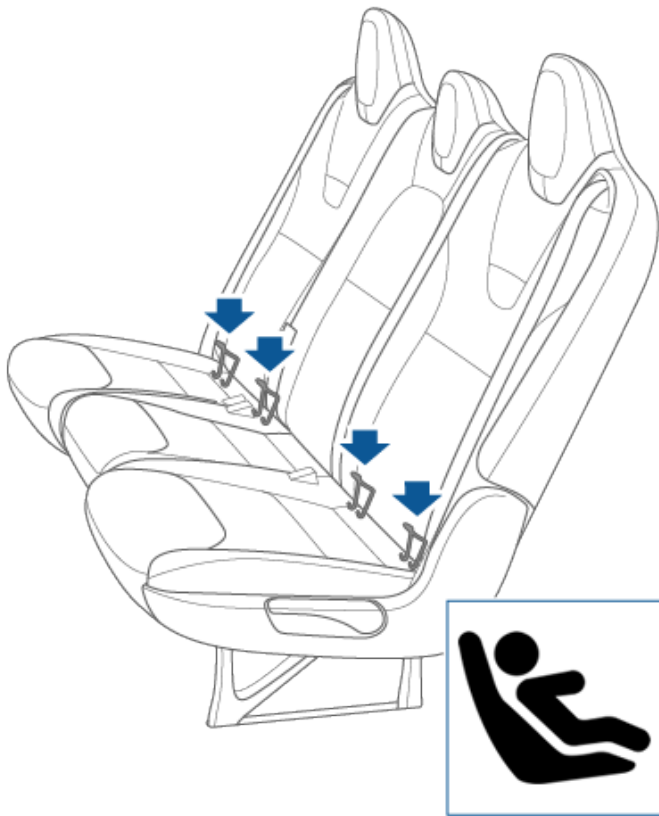

Înainte de a așeza un copil în scaun, asigurați-vă că sistemul de fixare pentru copii este instalat în siguranță. Apucați partea din față a sistemului de fixare pentru copii cu o mână pe fiecare latură și încercați să:

- Răsuciți sistemul de fixare pentru copii dintr-o parte în alta.
- Trageți de sistemul de fixare pentru copii pentru a-l îndepărta de scaun.

Pe cel de-al doilea rând, instalați scaunele de siguranță pentru copii ISOFIX/iSize numai în pozițiile scaunelor exterioare. Utilizați un scaun fixat prin centura de siguranță în poziția centrală.



Pentru a instala sistemul de fixare pentru copii ISOFIX/i-Size, citiți cu atenție instrucțiunile furnizate de producătorul sistemului de fixare pentru copii. Aceste instrucțiuni descriu modul în care se glisează sistemul de fixare pentru copii pe barele de ancorare ale scaunului până când auziți că acesta se fixează cu „clic”. Ar putea fi nevoie să împingeți ferm sistemul de fixare pentru copii pe spătarul scaunului pentru a vă asigura că se potrivește fix.

Dacă sistemul de fixare pentru copii se rotește sau se îndepărtează de scaun, ambele opritoare nu sunt cuplate complet pe barele de ancorare ale scaunului. Trebuie să îl reinstalați și să încercați din nou. Este esențial ca ambele opritoare de pe sistemul de fixare pentru copii să fie cuplate complet.

⚠ AVERTISMENT: Nu utilizați ancorele ISOFIX/i-Size cu sistemul de fixare pentru copii sau cu înălțătoarele care au integrată o centură de siguranță, când greutatea combinată a copilului și a sistemului de fixare pentru copii depășește 33 kg.

Piciorul de siguranță

Scaunele pentru pasageri de pe primul rând și al doilea rând din vehiculul Model X permit utilizarea sistemului de fixare pentru copii cu un picior de siguranță. Dacă sistemul de fixare pentru copii este echipat cu un picior, extindeți piciorul conform descrierii din instrucțiunile furnizate de producătorul sistemului de fixare pentru copii.

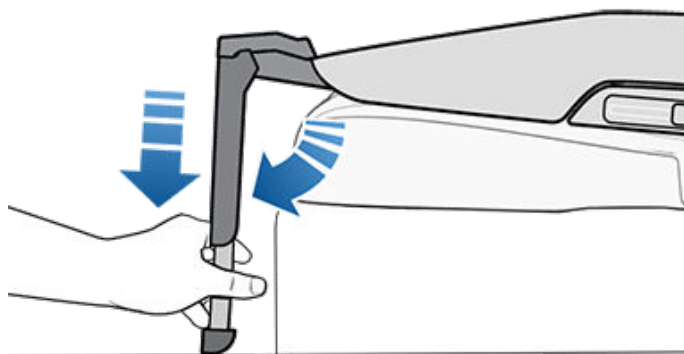

Atașarea chingilor de prindere superioare

Scaunele de pe al doilea și al treilea rând permit utilizarea chingilor de prindere superioare. Când instrucțiunile furnizate de producătorul sistemului de fixare pentru copii includ atașarea unei chingi de prindere superioare, atașați cârligul acesteia de punctul de ancorare situat în spatele scaunului asociat.

NOTĂ: Strângeți chingile de prindere superioare conform instrucțiunilor furnizate de producătorul sistemului de fixare pentru copii.

Punctele de ancorare pentru chingile de prindere sunt situate pe spătarul scaunelor de pe al doilea și al treilea rând.

Pentru prinderile cu două chingi, poziționați o chingă pe fiecare latură a sistemului de fixare pentru cap.

⚠️ AVERTISMENT: Când direcționați chingile de prindere, țineți chinga aproape de tetieră, conform ilustrației de mai jos. Pe un vehicul Model X echipat cu al treilea rând de scaune, nu permiteți ca o chingă de prindere să acopere butonul de acces de pe al treilea rând de pe umărul din spate al scaunului.

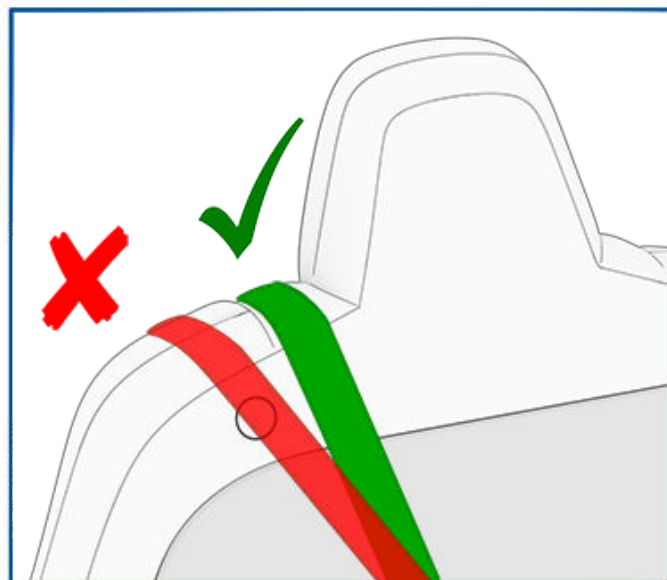

⚠️ AVERTISMENT: ÎN POZIȚIA SCAUNELOR CENTRALE, UTILIZAȚI NUMAI SCAUNE DE SIGURANȚĂ PENTRU COPII FIXATE PRIN CENTURA DE SIGURANȚĂ.

Chingi duble - al doilea rând de scaune tip monopost:

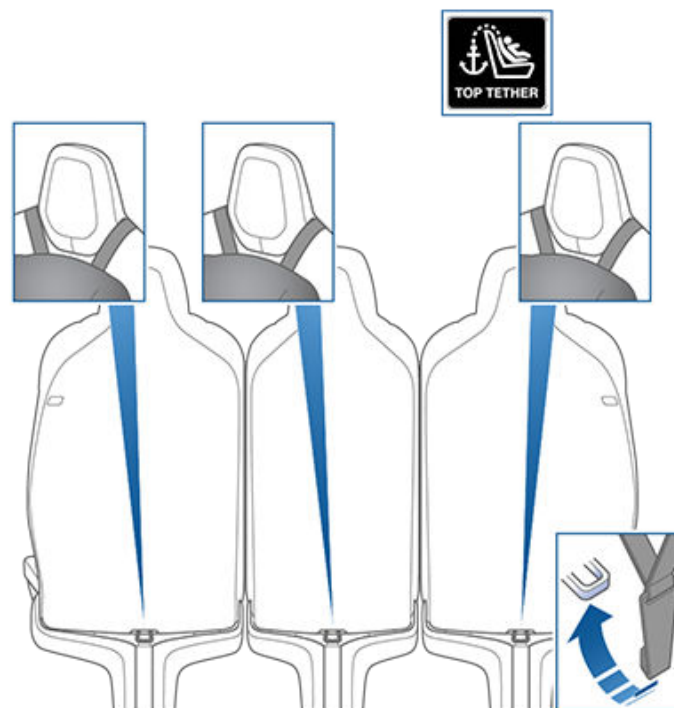

Chingi duble - al doilea rând de scaune tip banchetă:

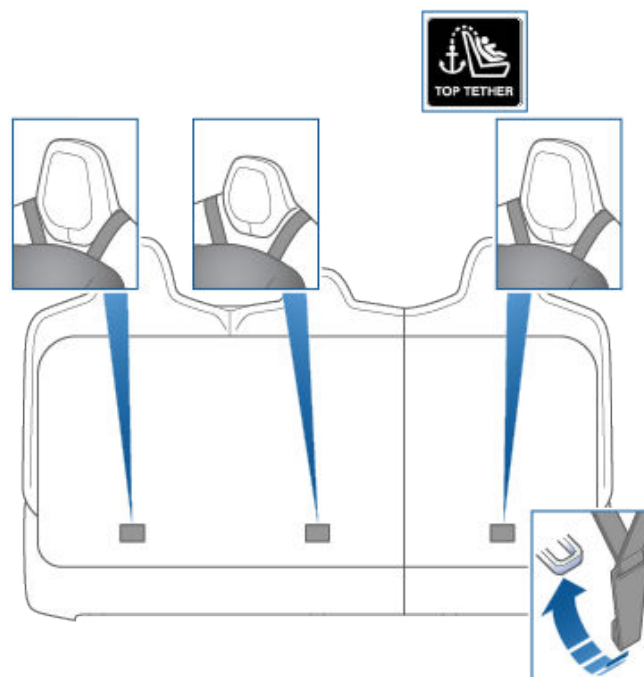

Chingi duble - al treilea rând de scaune



Scaunele de siguranță pentru copii



Chingă simplă - al doilea rând de scaune tip monopost:

Pentru chingile simple de prindere, poziționați chinga în pozițiile scaunelor exterioare peste partea orientată spre exterior a sistemului de fixare a capului (aceeași parte a sistemului de fixare a capului ca și mecanismul de retragere a centurii de siguranță).

Chingă simplă - al doilea rând de scaune tip banchetă:

Pentru chingile simple de prindere, poziționați chinga în pozițiile scaunelor exterioare peste partea orientată spre exterior a sistemului de fixare a capului (aceeași parte a sistemului de fixare a capului ca și mecanismul de retragere a centurii de siguranță). În poziția scaunului central (dacă există în dotare), centrați și poziționați chinga peste partea de sus a sistemului de fixare a capului.





Informații tehnice

ECE 16-07 Anexa 17, Suplimentul 3, Tabelul 1

	Numărul poziției scaunului (consultați mai jos)						
	1 și 3 Pass Airbag OPRIT	1 și 3 Pass Airbag PORNIT	4	5	6	7	9
Grupele de greutate permise	0, 0+, I, II, III	Nu	0, 0+, I, II, III	0, 0+, I, II, III	0, 0+, I, II, III	0, 0+, I, II, III	0, 0+, I, II, III
Adecvată pentru sistemele universale cu centură?	Da (*1)	Nu	Da	Da	Da	Da (*4)	Da (*4)
Adecvată pentru i-Size?	Nu	Nu	Da	Nu	Da	Nu	Nu
Adecvată pentru partea laterală (L1/L2)?	Nu	Nu	L1 (*3)	Nu	Nu	Nu	Nu
Cel mai mare sistem ISOFIX adecvat, orientat spre din spate (R1/R2X/R2/R3).	Nu	Nu	R3 (*2)	Nu	R3 (*2)	Nu (*5)	Nu (*5)
Cel mai mare sistem ISOFIX adecvat, orientat în față (F1/F2X/F2/F3).	Nu	Nu	F3	Nu	F3	Nu (*5)	Nu (*5)
Cel mai mare înălțător disponibil (B2/B3).	B3	Nu	B3 (*6)	B3 (*6)	B3 (*6)	B2	B2
Adecvat pentru piciorul de siguranță?	Da	Nu	Da	Da	Da	Nu	Nu

***NOTE:**

1. Pentru a așeza un sistem de fixare pentru copii montat cu centura de siguranță în scaunul din față, reglați scaunul în sus la poziția de semiînălțime.
2. Pentru a instala un sistem de fixare pentru copii ISOFIX pe al doilea sau al treilea rând de scaune, reglați scaunul corespunzător din fața acestuia în poziția la jumătatea cursei. Înclinați spătarul la 15 grade față de poziția maximă spre înainte a acestuia. Numai pentru scaunul din față - reglați perna scaunului în sus la 3 cm de poziția inferioară minimă.
3. Un landou poate fi utilizat pe partea stângă a unui scaun tip banchetă de pe al doilea rând, nu pe scaune tip monopost.
4. Când un sistem universal de fixare pentru copii, cu centură, este instalat pe cel de-al treilea rând, scaunul exterior și cel central de pe al doilea rând nu pot fi utilizate.
5. Al treilea rând cu ISOFIX este disponibil la mașinile fabricate înainte de octombrie 2019.
6. Două înălțătoare B3 sau trei înălțătoare B2 pot fi utilizate în pozițiile exterioare.

Cataramile centurilor de siguranță pentru adulți nu sunt situate în lateral, între barele de ancorare ISOFIX și orice scaun dat.

Rezumatul numerelor pozițiilor scaunelor



Scaunele de siguranță pentru copii

Poziție scaun	Amplasare în vehicul
1	Stânga față (doar pentru vehiculele cu volan pe dreapta)
3	Dreapta față (doar pentru vehiculele cu volan pe stânga)
4	Al doilea rând, stânga
5	Al doilea rând, centru
6	Al doilea rând, dreapta
7	Al treilea rând, stânga (opțional)
9	Al treilea rând, dreapta (opțional)



Avertizările sistemului de prindere pentru copii

-  **AVERTISMENT:** Nu utilizați niciodată un sistem de fixare pentru copii orientat spre spate, pe un scaun protejat de un airbag activ frontal pentru pasageri. Dacă procedați astfel, puteți provoca vătămări corporale grave sau decesul. Consultați eticheta de avertizare amplasată pe parasolar.
 -  **AVERTISMENT:** Unele sisteme de prindere pentru copii sunt proiectate să fie fixate în scaunele vehiculului cu centuri pentru poală sau porțiunea pentru poală a unei centuri pentru poală și umeri. Copiii pot fi puși în pericol în cazul unui accident dacă sistemele de fixare pentru copii nu sunt asigurate corespunzător în vehicul.
 -  **AVERTISMENT:** Nu utilizați un sistem de fixare pentru copii orientat în față până când copilul dvs. nu cântărește peste 9 kg (20 lbs.) și poate să stea independent în șezut. Până la vârsta de doi ani, coloana vertebrală și gâtul unui copil nu sunt dezvoltate suficient pentru a evita vătămarea corporală în cazul unui impact frontal.
 -  **AVERTISMENT:** Nu permiteți ca un bebeluș sau un nou-născut să fie ținut în poala unui adult. Toți copiii trebuie fixați în permanență într-un sistem adecvat de fixare pentru copii.
 -  **AVERTISMENT:** Pentru a fi sigur că copiii sunt așezați în scaune în siguranță, urmați instrucțiunile furnizate în acest document și de producătorul sistemului de fixare pentru copii.
 -  **AVERTISMENT:** Mementoul pentru centurile de siguranță de pe ecranul tactil nu înlocuiește verificarea dacă un pasager mic sau un scaun de siguranță pentru copii este asigurat corespunzător. Este posibil ca senzorii de ocupare al scaunelor să nu identifice pasageri mici sau scaune de siguranță pentru copii.
 -  **AVERTISMENT:** Copiii trebuie să călătorească într-un sistem de fixare pentru copii orientat în spate, utilizând hamul integrat în 5 puncte pentru scaun cât mai mult timp posibil, până când aceștia ating limita maximă de mărime sau de greutate a sistemului de fixare pentru copii orientat în spate.
 -  **AVERTISMENT:** Când așezați copii mari în scaune, asigurați-vă că este susținut capul copilului și că centura de siguranță a copilului este reglată și fixată corespunzător. Porțiunea pentru umăr a centurii trebuie să se afle la distanță de față de gât, iar porțiunea pentru poală nu trebuie să vină peste stomac.
 -  **AVERTISMENT:** Nu atașați două sisteme de fixare pentru copii de un punct de ancorare. În caz de coliziune, este posibil ca un punct de ancorare să nu poată să fixeze ambele scaune.
-  **AVERTISMENT:** Barele de ancorare pentru fixarea copiilor sunt proiectate să reziste doar la sarcinile impuse de sistemele de fixare pentru copii instalate corect. Acestea nu trebuie utilizate în niciun caz pentru centurile de siguranță pentru adulți, hamuri sau pentru atașarea de vehicul a altor articole sau echipamente.
 -  **AVERTISMENT:** Verificați întotdeauna dacă hamurile și chingile de prindere prezintă semne de deteriorare și de uzură.
 -  **AVERTISMENT:** Nu lăsați niciodată un copil nesupravegheat, chiar dacă acesta este fixat într-un sistem de fixare pentru copii.
 -  **AVERTISMENT:** Nu utilizați niciodată un sistem de fixare pentru copii care a fost implicat într-o coliziune. Aruncați scaunul și înlocuiți-l conform descrierii din instrucțiunile producătorului sistemului de fixare pentru copii.



Amplasarea airbagurilor

Airbagurile sunt situate în zonele aproximative ilustrate mai jos. Informațiile de avertizare privind airbagurile sunt tipărite pe parasolare.

Model X este echipat cu un airbag și cu o centură pentru poală/umeri (denumită și centură de siguranță) în ambele poziții desemnate ale scaunelor din față. Airbagul este o restricție suplimentară la nivelul pozițiilor scaunelor respective. Toți pasagerii, inclusiv șoferul, trebuie să poarte întotdeauna centura de siguranță, indiferent dacă un airbag este prevăzut sau nu în poziția scaunului, pentru a minimiza riscul de vătămări corporale grave sau decesul în cazul unui accident.

NOTĂ: La vehiculele RHD (cu volan pe dreapta), pozițiile airbagurilor pentru pasager și șofer sunt inversate.

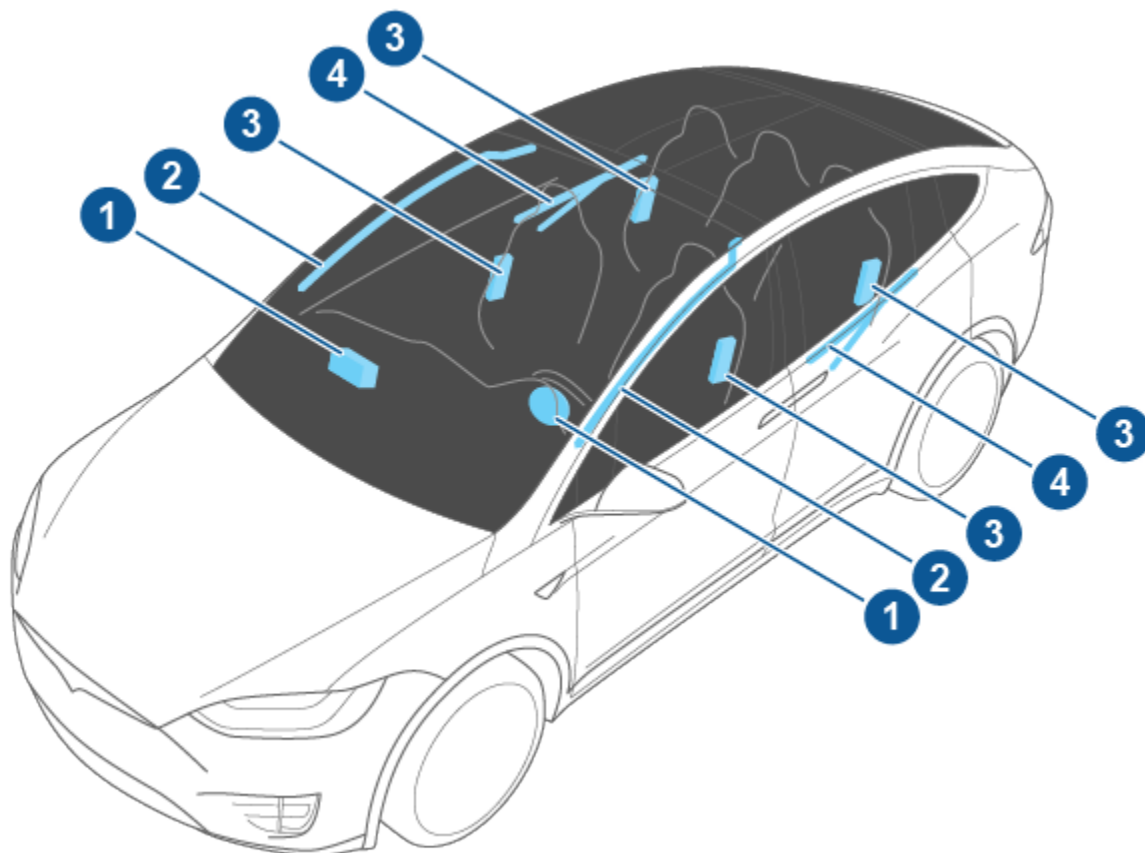

1. Airbagurile din față
2. Airbaguri tip cortină
3. Airbagurile laterale montate în scaune
4. Airbagurile montate în portiere

Cum funcționează airbagurile

Airbagurile se umflă atunci când senzorii detectează un impact care depășește pragurile de declanșare. Aceste praguri sunt concepute pentru a preconiza gravitatea unui accident la timp pentru ca airbagurile să ajute la protejarea pasagerilor vehiculului. Airbagurile se umflă instantaneu cu o forță considerabilă, însoțită de un zgomot puternic. Sacul umflat, împreună cu centurile de siguranță, limitează mișcarea pasagerilor pentru a reduce riscul de vătămări corporale.

Airbagurile din față nu sunt concepute în mod normal pentru a se umfla în cazul coliziunilor din partea posterioară, al răsturnărilor, al coliziunilor laterale și în cazul frânării puternice sau al trecerii peste denivelări sau gropi. În mod similar, este posibil ca airbagurile din față să nu se umfle în toate coliziunile frontale, precum coliziunile frontale minore, coliziunile cu partea inferioară sau impacturile minore cu obiecte înguste (precum stâlpi). Daunele superficiale considerabile se pot produce la nivelul vehiculului fără umflarea airbagurilor și, viceversa, un grad relativ scăzut de daune structurale pot duce la umflarea airbagurilor. Prin



urmare, aspectul extern al vehiculului după o coliziune nu indică dacă airbagurile frontale ar fi trebuit sau nu să se declanșeze.

AVERTISMENT: Înainte de a modifica Model X pentru a transporta o persoană cu handicap într-un mod care ar putea afecta sistemul de airbaguri, utilizați aplicația mobilă pentru a programa service.

Tipurile de airbaguri

Model X are următoarele tipuri de airbaguri:

- Airbagurile din față: Airbagurile din față sunt proiectate pentru a reduce vătămările corporale în cazul în care pe scaunele din față călătoresc copii mai mari sau adulți. Urmați toate avertizările și instrucțiunile referitoare la așezarea unui copil pe scaunul pasagerului din față (dacă este permis în regiunea pieței dvs.).
- Airbagurile montate în scaune: Un airbag lateral montat în scaunele din față ajută la protejarea pelvisului și a regiunii toracice a trunchiului. Airbagul montat în scaun din porțiunea interioară a scaunului șoferului contribuie la protejarea capului și trunchiului. Airbagurile montate în scaune, atât de pe partea afectată, cât și de pe partea neafectată a vehiculului se umflă în cazul unui impact lateral sever sau a unui impact frontal sever cu întârziere.
- Airbagurile tip cortină: Un airbag tip cortină pe fiecare latură a Model X din față șinei pentru capotă ajută la protejarea capului. Airbagurile tip cortină aflate atât pe partea afectată, cât și pe partea neafectată a vehiculului se umflă dacă are loc un impact lateral sever, dacă are loc un impact frontal sever cu întârziere sau dacă vehiculul se răstoarnă.
- Airbagurile montate în portiere: Există câte un airbag pe fiecare latură a Model X montat în ornamentul de pe portierele de tip aripi de șoim. Acestea sunt identice cu airbagurile tip cortină în sensul că ajută la protejarea capului și că, de regulă, se umflă în cazul unui impact lateral sever, al unui impact frontal sever cu întârziere sau dacă vehiculul se răstoarnă. Airbagurile montate în portiere de pe latura afectată și de pe cea neafectată a vehiculului se vor umfla.

Indicatorul pentru starea airbagurilor

Starea airbagului față al pasagerului este afișată pe ecranul tactil:



Indicatorul Airbag pentru pasager oprit este afișat pe ecranul tactil atunci când airbagul față al pasagerului este OFF. Când airbagul față al pasagerului este OPRIT, acesta nu se umflă când are loc o coliziune. Acest indicator este afișat, de asemenea, când scaunul nu este ocupat. Când conduceți cu un scaun pentru copii așezat pe scaunul pasagerului din față (dacă acest lucru este permis în regiunea pieței dvs.), verificați

întotdeauna de două ori starea airbagului frontal al pasagerului pentru a confirma că acesta este OPRIT.

NOTĂ: Pentru vehiculele fabricate înainte aproximativ de octombrie 2019, indicatorul Airbag pentru pasager oprit *nu* afișează când scaunul nu este ocupat.



Pentru a proteja un adult care ocupă scaunul pasagerului din față, asigurați-vă că airbagul frontal al pasagerului este PORNIT. Când airbagul pasagerului este PORNIT, acesta se poate umfla când are loc o coliziune.



Indicatorul airbagului de pe computerul de bord rămâne aprins dacă sistemul airbagurilor este defect. Singura dată când acest indicator trebuie să fie aprins pentru o scurtă durată este atunci când vehiculul Model X este pornit pentru prima oară, caz în care acesta se stinge după câteva secunde. Dacă acesta rămâne aprins, utilizați aplicația mobilă pentru a face o programare la service imediat.



AVERTISMENT: Dacă așezarea unui copil pe scaunul pasagerului din față este permisă prin lege în regiunea dvs. de piață, șoferului îi revine responsabilitatea de a se asigura că airbagul frontal pentru pasagerul este OFF. Nu așezați niciodată un copil pe scaunul pasagerului din față cu un airbag activ, chiar dacă utilizați un sistem de fixare pentru copii sau un înălțător. Ar putea să survină DECESUL sau VĂTĂMAREA CORPORALĂ GRAVĂ a copilului.

Controlul airbagului frontal al pasagerului

Când un copil este așezat pe scaunul pasagerului din față (chiar dacă copilul este așezat într-un sistem de fixare pentru copii sau un înălțător), **trebuie să dezactivați airbagul frontal al pasagerului** pentru a preveni vătămarea corporală a copilului de către acesta în cazul în care se produce o coliziune. Poziționați comutatorul airbagului frontal al pasagerului la OPRIT *înainte* de a așeza un scaun pentru copii pe scaunul pasagerului din față, asigurându-vă mai întâi că vehiculul este în poziția Parcare și apăsând pe **Comenzi > Siguranță > Airbagul față pentru pasageri**.

NOTĂ: Pentru a accesa controlul airbagului frontal al pasagerului, scaunul pasagerului din față trebuie să fie gol. Dacă senzorul de ocupare detectează greutate (precum o persoană, un scaun de siguranță pentru copii sau un obiect), butonul de control nu este accesibil. Trebuie să îndepărtați orice greutate de pe scaun *înainte* de a porni sau opri airbagul frontal al pasagerului.



Airbagurile

NOTĂ: Model X are un ecran tactil capacitiv și este posibil să nu reacționeze la atingerile dvs. dacă purtați mănuși standard. Dacă ecranul tactil nu răspunde, scoateți mănușile sau purtați mănuși cu vârfuri conductive pentru utilizarea cu ecranele tactile capacitiv.

⚠️ AVERTISMENT: Când dezactivați manual airbagul față pentru pasageri, trebuie să îl activați manual ulterior pentru a proteja un pasager adult așezat pe scaunul pasagerului din față.

⚠️ AVERTISMENT: Nu așezați niciodată un copil pe scaunul pasagerului din față când airbagul pentru pasagerul din față este ACTIVAT. Dacă procedați astfel, puteți provoca vătămări corporale grave sau decesul. Șoferului îi revine responsabilitatea de a confirma că airbagul frontal al pasagerului este OPRIT înainte de a se deplasa cu un copil așezat pe scaunul pasagerului din față.

⚠️ AVERTISMENT: Dacă airbagul frontal al pasagerului, sau butonul de control de pe ecranul tactil pentru **Airbag frontal pasager**, nu pare a fi funcțional (de exemplu indicatorul de stare al airbagului arată că airbagul este pornit, chiar dacă acesta a fost oprit sau invers, sau dacă butonul de control pentru airbag pornit sau oprit de pe ecranul tactil nu este disponibil chiar dacă scaunul este gol), nu așezați un pasager pe scaunul din față. Folosiți aplicația mobilă pentru a face o programare la service imediat.

Asigurarea detectării precise a ocupantului

Pentru a vă asigura că un ocupant al scaunului pasagerului din față poate fi clasificat cu precizie, pasagerul trebuie:

- Să poarte centura de siguranță.
- Să stea drept, în centrul pernei scaunului, cu umerii lipiți de spătar și cu picioarele întinse confortabil, cu tălpile pe podea. Consultați [Exemple de poziții corecte și incorecte pe scaun pe pagină 68.](#)
- Să rămână așezat pe perna scaunului și să nu își ridice greutatea de pe scaun (de exemplu, împingând cu picioarele în podea sau apăsând pe consola centrală sau pe cotieră pentru a se ridica).
- Să nu poarte niciodată îmbrăcăminte groasă, udă sau voluminoasă (precum îmbrăcăminte de schi sau căptușită).

Pe lângă cele enumerate mai sus, următoarele situații pot afecta precizia sistemului de clasificare a ocupantului:

- Așezarea unui emițător radio (de exemplu, un aparat radio sau o stație de emisie-recepție) pe scaunul pasagerului din față.
- Așezarea unui invertor c.a./c.c. sau a unui dispozitiv alimentat de un invertor (de exemplu, un telefon mobil, o tabletă sau un computer) pe perna scaunului pasagerului din față.

- Așezarea unor recipiente cu lichid (precum o sticlă cu băutură) sau alimente pe un scaun al mașinii, atunci când este prezent un sistem de fixare pentru copii.
- Așezarea incorectă a unui Sistem de fixare pentru copii, astfel încât întreaga secțiune inferioară să nu fie poziționată pe perna scaunului.
- Obiecte blocate sub scaun sau introduse între spătarul și perna scaunului.
- Obiectele grele așezate pe scaun (serviete, poșete mari).
- Mărfurile care cauzează interferențe cu scaunul.
- Articole aftermarket atașate sau poziționate între scaun și ocupant, cum ar fi huse, covorașe, pături etc.

Aceste condiții pot cauza interferențe cu senzorul de ocupare. Dacă ați eliminat posibilitățile de mai sus și starea airbagului este în continuare incorectă, informați pasagerii să călătorească pe scaunele din spate și utilizați aplicația mobilă pentru a face o programare la service, în vederea verificării sistemului de airbaguri.

NOTĂ: Senzorul de ocupare pentru pasagerii din față afectează doar funcționarea airbagurilor din față pentru pasageri. Airbagurile laterale nu sunt afectate.

⚠️ AVERTISMENT: Nerespectarea instrucțiunilor de mai sus poate afecta negativ sistemul de clasificare a ocupantului (OCS), ceea ce poate duce la vătămare corporală gravă sau deces.

⚠️ AVERTISMENT: Dacă airbagul pasagerului din față nu se oprește sau nu pornește așa cum este preconizat, nu așezați pasageri pe scaunul pasagerului din față. Folosiți aplicația mobilă pentru a face o programare la service.

⚠️ AVERTISMENT: Pentru a asigura precizia sistemului de detectare a pasagerilor, nu aduceți niciun fel de modificări scaunului pasagerului din față.

⚠️ AVERTISMENT: Nu utilizați huse pentru scaune la vehiculul Model X. Dacă procedați astfel, ar putea fi restricționată declanșarea airbagurilor laterale montate în scaune în cazul producerii unei coliziuni. De asemenea, se poate reduce precizia sistemului de clasificare a ocupantului.

Exemple de poziții corecte și incorecte pe scaun

Poziție corectă pe scaun:



Poziție incorectă pe scaun – tălpile pasagerului trebuie să fie pe podea:



Poziție incorectă pe scaun – pasagerul nu trebuie să încline spătarul până la poziția întinsă atunci când vehiculul se află în mișcare:



Poziție incorectă pe scaun – pasagerul nu trebuie să alunece în față pe perna scaunului:

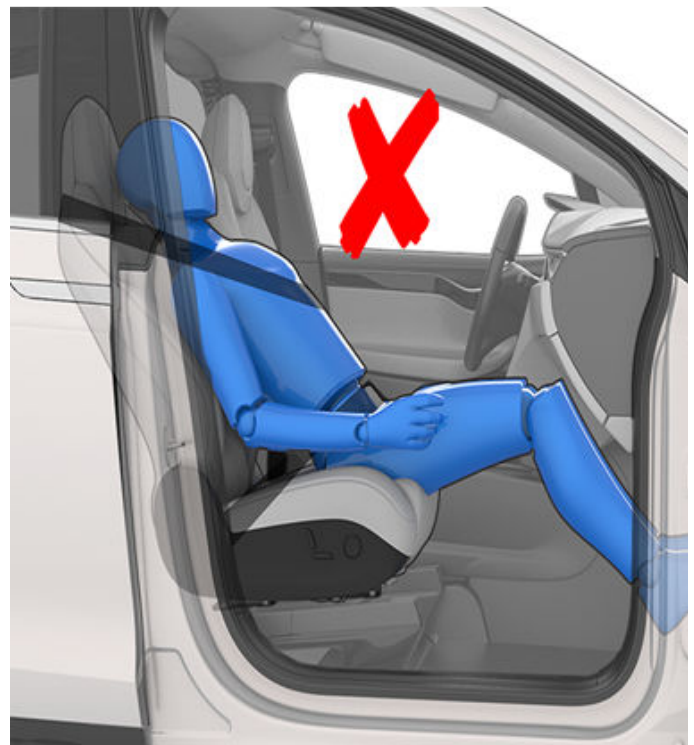

Efectele umflării airbagurilor

⚠️ AVERTISMENT: Când se umflă airbagurile, este eliberată o pudră fină. Această pudră poate să irite pielea și trebuie îndepărtată din ochi și din orice tăieturi sau abraziuni cu apă din abundență.



Airbagurile

După umflare, airbagurile se dezumflă pentru a asigura un efect treptat de amortizare pentru pasageri și pentru a fi sigur că nu se obstrucționează vederea șoferului în direcția înainte.





Dacă airbagurile s-au umflat sau dacă vehiculul a fost implicat într-o coliziune, verificați întotdeauna airbagurile, sistemele de pretensionare ale centurilor de siguranță și orice componente asociate și, dacă este necesar, solicitați înlocuirea acestora de către Tesla.





În cazul unei coliziuni, pe lângă umflarea airbagurilor:

- Portierele și hayonul se deblochează.
- Se aprind luminile de avarie (avertizare).
- Se aprind luminile interioare.
- Tensiunea înaltă este dezactivată (trebuie să folosiți aplicația mobilă pentru a face o programare la service pentru a restabili alimentarea la tensiune înaltă).
- Geamurile trec în poziția de ventilație.
- Vehiculul aplică frânele pentru a oprire.

NOTĂ: În funcție de natura impactului și de forțele implicate, este posibil ca portierele să nu se poată debloca în cazul unei coliziuni și/sau deteriorarea poate împiedica deschiderea acestora. În astfel de cazuri, este posibil să fie necesară deschiderea portierei cu ajutorul dispozitivului de deblocare manuală din interior sau prin alte mijloace de extracție (de exemplu, deschiderea unei alte portiere sau spargerea geamului, etc.).

Avertizări privind airbagurile

-  **AVERTISMENT:** Toți pasagerii, inclusiv șoferul, trebuie să poarte întotdeauna centura de siguranță, indiferent dacă un airbag este prevăzut sau nu în poziția scaunului acestora, pentru a minimiza riscul de vătămări corporale grave sau decesul în cazul unei coliziuni.
-  **AVERTISMENT:** Pasagerii de pe scaunele din față nu trebuie să își pună brațele deasupra modului pentru airbag, deoarece un airbag care se declanșează poate cauza fracturi sau alte vătămări corporale.
-  **AVERTISMENT:** Nu utilizați huse pentru scaune la vehiculul Model X. Dacă procedați astfel, ar putea fi restricționată declanșarea airbagurilor laterale montate în scaune în cazul producerii unei coliziuni. De asemenea, se poate reduce precizia sistemului de detectare a pasagerilor, dacă există în dotare.
-  **AVERTISMENT:** Airbagurile se umflă cu o viteză și o forță considerabile, care pot cauza vătămări corporale. Pentru a limita vătămrile corporale, asigurați-vă că pasagerii poartă centura de siguranță și sunt așezați corect, cu scaunul poziționat cât mai mult în spate.
-  **AVERTISMENT:** Nu utilizați un sistem de fixare pentru copii orientat spre spate pe un scaun cu un airbag funcțional în fața acestuia. Dacă procedați astfel, pot apărea vătămări corporale sau decesul în cazul umflării airbagului.

-  **AVERTISMENT:** Pentru a asigura umflarea corectă a airbagurilor laterale, mențineți un spațiu liber fără obstacole între trunchiul unui pasageri și partea laterală a vehiculului Model X.
-  **AVERTISMENT:** Pasagerii nu trebuie să își sprijine capul de portiere. Dacă procedează astfel, pot apărea vătămări corporale în cazul umflării unui airbag tip cortină.
-  **AVERTISMENT:** Nu le permiteți pasagerilor să obstrucționeze funcționarea unui airbag prin amplasarea picioarelor, a genunchilor sau a oricărei alte părți a corpului pe un airbag sau în apropierea acestuia.
-  **AVERTISMENT:** Nu atașați și nu așezați obiecte pe sau în apropiere de airbagurile din față, partea laterală a scaunelor din față, plafonul din partea laterală a vehiculului sau orice element de acoperire a airbagurilor care ar putea cauza interferențe cu umflarea unui airbag. Acestea includ, dar nu se limitează la: huse pentru volan, autocolante, perne de scaun, perne etc. Obiectele pot provoca vătămări corporale grave dacă vehiculul este implicat într-o coliziune suficient de puternică pentru a provoca umflarea airbagului.
-  **AVERTISMENT:** În urma umflării airbagurilor, unele dintre componentele acestora sunt fierbinți. Nu le atingeți până când nu se răcesc.

The Tesla mobile app allows you to communicate with Model X remotely using your iPhone® or Android™ phone.

NOTE: The information below may not represent an exhaustive list of the functions available on the Tesla mobile app. To ensure access to new and improved features, download updated versions of the mobile app as they become available.

To Use the Mobile App

To set up the Tesla mobile app to communicate with your Model X:

1. Download the Tesla mobile app to your phone.
2. Log in to the Tesla mobile app by entering your Tesla account credentials.
3. Enable mobile access to your Model X by touching **Controls > Safety > Allow Mobile Access**.

Your phone and vehicle must both be actively connected to cellular service or Wi-Fi for the mobile app to communicate with your vehicle remotely. Tesla recommends that you always have a functional physical key readily available if parking in an area with limited or absent cellular service, such as an indoor parking garage.

Your vehicle also supports mobile app commands over Bluetooth when your phone is paired to Model X as a key and is in close proximity to your vehicle.

NOTE: In the event that you require lockout assistance from Tesla due to a non-warranty issue, such as having limited cellular connectivity and having no secondary key available, your expenses are not covered under the Roadside Assistance policy.

NOTE: Tesla does not support the use of third party applications to contact Model X.

Mobile App for Apple Watch

You can also use the mobile app on your Apple Watch.

The Tesla mobile app for Apple Watch requires:

- An Apple Watch Series 6, Apple Watch SE 2, or Apple Watch Ultra 1 or newer with watchOS 11.0 or newer.
- Vehicle firmware version 2024.44.25 or newer.
- Tesla Mobile app version 4.39.5 or newer.

Before using the Tesla mobile app on your Apple Watch, ensure that your iPhone and Apple Watch are updated to the latest available software version. To add the Tesla mobile app to your Apple Watch, use the Watch app on your iPhone.

You can use the Tesla Apple Watch app to lock and unlock Model X, open the trunk, and open the frunk.

In addition, you can use your Apple Watch as a key the same way you would use your phone as a key. For more information, see [#unique_183 pe pagină](#).

Overview

When both your phone and the vehicle have internet service, the Tesla mobile app's home screen allows you to:

- Lock or unlock your vehicle.
- Enable or disable the heating or air conditioning and monitor the cabin climate.
- Check your vehicle's charging information. Charging details also appear when a charging cable is plugged in.
- Open or close the charge port.

NOTE: Twisting red lines next to the Battery icon indicate that the Battery is actively heating up (including while charging or preparing to charge).

- See where your vehicle is located.
- View your vehicle's estimated range.
- Open the front trunk.
- View your vehicle's odometer, VIN, and current software version.

Media settings appear on the mobile app to pause, play, rewind, fast forward, and adjust the volume of the media currently playing in the vehicle. You may need to enable Media settings by touching **Audio Settings > Options > Allow Mobile Control**.

If your vehicle is Supercharging, you can also see information about your charging session as a Live Activity directly on your iPhone or paired Apple Watch.

NOTE: Charging Live Activity requires mobile app version 4.45.0 or newer and an iPhone with iOS 17.2 or newer.

For supported video sources, send videos to Tesla Theater by sharing the link through the mobile app. Navigate to the movie, show, or video you want to play on your phone and touch the share button. Share the video with the Tesla app and it appears on the touchscreen if Model X is in Park.

Profile

In the Profile tab located at the top corner, you can:

- Switch to a different vehicle associated with your Tesla account, if you have access to more than one.
- Navigate the Tesla Shop.
- Manage your account information and view your order history.
- View and customize notifications you receive under the Settings tab, such as Calendar sync, when your security alarm has been triggered, charging updates, and new software updates. You can start updates from afar and check its progress.

Controls

The Controls tab allows you to do the following:

- Open the front or rear trunk.
- Lock or unlock Model X from afar.
NOTE: Your vehicle does not automatically re-lock if you unlock from the mobile app.
- Open or close the charge port.
- Flash the lights or honk the horn to find where Model X is parked.
- Enable Keyless Driving.
- Open and close your garage door if your vehicle has a programmed HomeLink connection, if available (see [Garaj inteligent pe pagină 80](#)).
- Vent the windows.

Climate

You can check the interior temperature and heat or cool the cabin before driving (even if it's in a garage), control the seat heaters, and defrost the windshield:

- Enable or disable defrost, which helps melt snow, ice, and frost on the windshield, windows, and mirrors, by swiping up from the bottom of the screen.
- Vent the windows.
- Precondition the cabin to your desired temperature and turn on or off the Volan and seat heaters (if equipped).

Using the mobile app to precondition Model X also warms the Battery as needed. The mobile app will notify you once your vehicle has reached the desired preconditioning temperature.

NOTE: In extremely cold weather or icy conditions, it is possible that your charge port latch may freeze in place. In cases where you cannot remove or insert the charge cable, or the vehicle is not Supercharging due to the latch being frozen in place, use your Tesla mobile app to precondition your vehicle on **HI** for approximately 30–45 minutes (you must use your mobile app to precondition the vehicle; setting your climate to **HI** using the touchscreen is not effective). This can help thaw ice on the charge port latch so the charge cable can be removed or inserted.

Location

NOTE: Features may not be available in all market regions.

Locate Model X with directions, or track its movement across a map.

You can also enter an address to navigate or plan a trip directly in your Tesla mobile app and then send the trip to Model X. The Tesla mobile app selects a route and provides charging times to minimize the amount of time you spend driving and charging. Touch **Edit Trip** to change or reorganize stops.

Touch **Set Departure Energy** to specify your expected energy level when beginning the trip.

Charging stops can also be added or adjusted as needed, depending on the departure energy. For more information, see [Planificator de traseu pe pagină 189](#).

Summon

You can park or retrieve Model X using Summon (see [Summon pe pagină 147](#)) or Funcție Smart Summon (see [Funcție Smart Summon pe pagină 149](#)).

Schedule

Enable scheduled charging or departure, and precondition the vehicle. See [Precondiționarea programată și încărcarea pe pagină 205](#) for more information. Scheduled charging or departure can also be saved based on a preferred location.

You can also schedule a light show for a future time. For more information about light show, see [Cinema, Jocuri și Toybox pe pagină 192](#).

Security

The Security tab allows you to do the following:

- Enable or disable Sentry Mode (see [Cum se utilizează modul Sentry \(cu o unitate flash USB\) pe pagină 171](#)).
- Enable or disable Valet Mode (see [Modul Valet pe pagină 107](#)).
- Enable or disable Speed Limit Mode and receive notifications when the vehicle's driving speed is within approximately 5 km/h of your selected maximum speed (see [Mod de limitare a vitezei pe pagină 168](#)).

Upgrades

View and purchase the latest upgrades available for your vehicle, such as Capacitate Full Self-Driving.

Service

See [Programarea la service pe pagină 211](#) for information on how to schedule service through the mobile app.

Roadside

View roadside resources and request roadside assistance (where applicable). For more information on Roadside Assistance, see [Contactarea serviciului de asistență rutieră de la Tesla pe pagină 244](#).

Granting Access to a Second Driver

Add and remove access permission for an additional driver from the Tesla mobile app.

NOTE: Tesla mobile app version 4.3.1 or higher is required. Additional drivers can either use a previously registered Tesla Account or use the app to create a new Tesla Account.

To add an additional driver, in the Tesla mobile app from the vehicle home screen, go to **Security > Add Driver** and follow the onscreen instructions.

NOTE: The additional driver has access to all app features except purchasing upgrades.

To remove access, use the mobile app and go to **Security > Manage Drivers** and follow the onscreen instructions.



Conexiunea Wi-Fi este disponibilă ca metodă de conexiune de date și este adesea mai rapidă decât rețelele de date celulare. Conectarea la Wi-Fi este deosebit de utilă în zonele cu conectivitate celulară limitată sau inexistentă. Pentru a asigura livrarea rapidă și fiabilă de actualizări ale software-ului și ale hărților, Tesla vă recomandă să lăsați Model X conectat la o rețea Wi-Fi de câte ori este posibil (de exemplu, dacă vehiculul este parcat acasă).

Pentru conectarea la o rețea Wi-Fi:

1. Atingeți **Comenzi** > **Wi-Fi**. Model X începe scanarea și afișează rețelele Wi-Fi detectate care sunt în raza de acoperire.

NOTĂ: Dacă o rețea Wi-Fi cunoscută nu apare pe listă, deplasați Model X mai aproape de punctul de acces sau luați în calcul folosirea unui amplificator de semnal.

NOTĂ: Când vă conectați la o rețea 5 GHz (dacă este disponibilă), verificați ce canale sunt acceptate în regiunea dvs.

Canale de rețea 5 GHz acceptate

36-48	52-64	100-140	149-165
✓			✓

2. Căutați și atingeți rețeaua Wi-Fi pe care doriți să o utilizați în **Se caută rețele Wi-Fi** sau adăugați-o manual în **Adăugare rețele Wi-Fi**, introduceți parola (dacă este necesar) și apoi atingeți **Confirmare**. După conectarea reușită, rețeaua Wi-Fi apare în **Rețele Wi-Fi cunoscute** cu o bifă verde alături. Ori de câte ori rețeaua se află în raza de acțiune, Model X se conectează automat.

NOTĂ: Model X nu acceptă momentan conexiuni la rețele Wi-Fi captive (o rețea Wi-Fi captivă, utilizată frecvent de hotspoturi publice, vă cere să accesați un portal web personalizat și să acceptați termenii și condițiile înainte de a vă permite să vă conectați).

NOTĂ: Dacă în raza de acoperire sunt prezente mai multe rețele, pe lângă rețeaua la care v-ați conectat anterior, vehiculul Model X se conectează la rețeaua utilizată cel mai recent.

NOTĂ: La Centrele de Service Tesla, vehiculul Model X se conectează automat la rețeaua Wi-Fi a Service-ului Tesla.

Diagnosticare

Diagnosticarea oferă mai multe informații despre conexiunea Wi-Fi, precum și sfaturi pentru îmbunătățirea conexiunii. Pentru acces, navigați la **Wi-Fi** > **Diagnosticare** sau apare sub bara de progres în timp ce o actualizare software se descarcă sau se instalează.

Hotspoturi

În loc de o rețea Wi-Fi, puteți utiliza și un hotspot mobil (în funcție de tarifele și restricțiile operatorului dvs.). După conectarea la hotspot, selectați **Menținere conexiune în modul Conducere**, dacă doriți să mențineți conexiunea activă în timp ce conduceți.

Sfaturi de depanare

Dacă conexiunea Wi-Fi a vehiculului este slabă sau dacă nu se conectează, încercați aceste sfaturi.

- Pe ecranul tactil, verificați numărul de bare ale pictogramei Wi-Fi (puterea semnalului). Dacă numărul este mic, puteți lua în calcul adăugarea unui punct de acces Wi-Fi mai aproape de vehicul pentru a îmbunătăți semnalul.
- Reporniți ecranul tactil (consultați [Repornirea ecranului tactil sau Computerul de bord pe pagină 8](#)).
- Ștergeți conexiunea Wi-Fi și reconectați. Atingeți **Comenzi** > **Wi-Fi**, selectați rețeaua și **Uitare rețea** apoi reconectați atingând rețeaua din **Rețele cunoscute**.
- Încercați o rețea de Wi-Fi diferită.

Compatibilitatea cu Bluetooth®



Puteți folosi diverse dispozitive Bluetooth în Model X, cu condiția să fie asociate și în raza de acțiune. De exemplu, puteți asocia un telefon cu capacitate Bluetooth pentru a-l putea folosi fără mâini. Pe lângă telefoane, puteți să asociați alte dispozitive compatibile cu Bluetooth cu Model X. De exemplu, puteți asocia un iPod Touch, un iPad, o tabletă Android etc., de pe care puteți reda muzică.

Înainte de a folosi telefonul sau alt dispozitiv Bluetooth cu vehiculul Model X, trebuie să îl asociați. Asocierea configurează Model X pentru comunicarea cu dispozitivele cu capacitate Bluetooth acceptate. Puteți să asociați până la zece telefoane Bluetooth. Exceptând situația în care ați specificat un anumit telefon drept **Dispozitiv prioritar** sau dacă telefonul specificat drept **Dispozitiv prioritar** nu se află în rază, Model X se conectează întotdeauna la ultimul telefon care a fost utilizat (cu condiția să fie în rază). Pentru a conecta un telefon diferit, consultați [Comutarea între dispozitivele asociate pe pagină 76](#).

NOTĂ: Pe numeroase telefoane, funcția Bluetooth se dezactivează când nivelul bateriei este scăzut.

NOTĂ: Deși Bluetooth acceptă în mod normal comunicațiile wireless pe distanțe de până aproximativ nouă metri, performanțele pot varia în funcție de telefonul sau dispozitivul pe care îl folosiți.

NOTĂ: Model X poate asocia până la douăzeci de dispozitive Bluetooth în același timp, dar permite conectarea simultană a numai două dispozitive (cum ar fi un telefon și un controler sau două controlere) la fiecare ecran tactil față și din spate (dacă există în dotare).



ATENȚIE: Nu lăsați telefonul asociat în vehicul (de exemplu, sunteți în drumeție sau la plajă). Dacă trebuie să lăsați telefonul în vehicul, dezactivați funcția Bluetooth și/sau opriți telefonul.

Asocierea unui telefon sau a unui dispozitiv Bluetooth

Asocierea vă permite să utilizați funcția fără mâini a telefonului compatibil cu Bluetooth pentru a efectua și primi apeluri telefonice, pentru a accesa lista de contacte, apeluri recente etc. De asemenea, vă permite să redați fișiere cu conținut media de pe telefonul dvs. Odată ce este asociat un telefon, vehiculul Model X se poate conecta la acesta de fiecare dată când telefonul este în raza de acoperire.

1. Pentru a asocia un telefon sau un dispozitiv Bluetooth, stați în interiorul Model X și asigurați-vă că ecranul tactil este pornit.
2. Deblocați telefonul și activați Bluetooth (de obicei, în Setări pe telefon).

NOTĂ: La unele telefoane, pentru acest lucru ar putea fi necesar să accesați setările Bluetooth pentru restul procedurii.

3. Pe ecranul tactil, atingeți **Comenzi > Bluetooth** pentru a începe automat scanarea de dispozitive Bluetooth noi.
4. Așteptați ca telefonul să apară în listă și atingeți **Conectare**.
5. Verificați dacă numărul afișat pe telefon corespunde cu numărul de pe ecranul tactil. Apoi, de pe telefon, confirmați că doriți să efectuați asocierea.
6. Dacă vi se solicită pe telefon, specificați dacă doriți să permiteți Model X să acceseze informațiile dvs. personale, precum calendarul, contactele și fișierele cu conținut media (consultați [Importul contactelor și apelurile recente pe pagină 75](#)). Când este asociat, Model X listează telefonul în **Comenzi > Bluetooth > Dispozitive asociate**.

Pentru a modifica setările unui dispozitiv asociat, accesați **Comenzi > Bluetooth > Dispozitive asociate** și extindeți meniul derulant din dreptul numelui dispozitivului.

Dacă întâmpinați probleme la import sau la conectarea la Bluetooth, consultați [Dezinstalarea Bluetooth pe pagină 76](#) pentru mai multe informații.

Pentru vehiculele produse aproximativ înainte de aprilie 2018: Dacă durează extrem de mult ca Bluetooth să se asocieze, resetați funcționalitatea Bluetooth atingând **Comenzi > Service > Resetare Bluetooth**. Este posibil să fie nevoie să așteptați câteva minute. Odată resetată funcționalitatea, încercați din nou asocierea Model X. După ce resetați Bluetooth, este posibil ca Model X să omită dispozitivele asociate anterior.

Importul contactelor și apelurile recente

Odată ce un telefon este asociat, accesați **Comenzi > Bluetooth > Dispozitive asociate** și extindeți meniul derulant din dreptul numelui dispozitivului pentru a specifica dacă doriți să permiteți accesul la contactele, apelurile recente și mesajele text din telefonul dvs. Dacă permiteți accesul, puteți să utilizați aplicația telefonului pentru a efectua apeluri și a trimite mesaje către persoanele din lista dvs. de contacte și din lista de apeluri recente (consultați [Telefon, Calendar și Conferințe online pe pagină 78](#)). Înainte de a putea fi importate contactele, ar putea fi necesar să setați telefonul pentru a permite sincronizarea sau să răspundeți dintr-o fereastră pop-up de pe telefon pentru a confirma că doriți să sincronizați contactele. Această situație variază în funcție de tipul de telefon pe care îl utilizați. Pentru detalii, consultați documentația furnizată împreună cu telefonul.

Dacă întâmpinați probleme la importarea contactelor sau la asocierea cu Bluetooth, consultați [Dezinstalarea Bluetooth pe pagină 76](#) pentru mai multe informații.



Deconectarea sau anularea asocierii unui dispozitiv Bluetooth

Dacă doriți să vă deconectați telefonul sau dispozitivul Bluetooth dar să-l mențineți asociat, atingeți **Deconectare** în meniul derulant pentru setări Bluetooth al telefonului de pe ecranul tactil (**Comenzi > Bluetooth > Dispozitive asociate > Telefonul dvs.**). Dacă nu mai doriți să folosiți dispozitivul cu Model X, atingeți **Ștergere dispozitiv** și urmați instrucțiunile. Odată ce omiteți un dispozitiv, trebuie să îl asociați din nou dacă doriți să îl utilizați cu Model X (consultați [Asocierea unui telefon sau a unui dispozitiv Bluetooth pe pagină 75](#)).

NOTĂ: Telefonul se deconectează automat când părăsiți Model X.

Comutarea între dispozitivele asociate

Model X se conectează automat la un telefon pe care l-ați desemnat drept **Dispozitiv prioritar**. Dacă nu ați setat un telefon drept prioritar, Model X se conectează la cel mai recent telefon la care a fost conectat, cu condiția să se afle în raza de operare și să aibă Bluetooth activat. Dacă ultimul telefon nu este în raza de acoperire, acesta încearcă să se conecteze la următorul telefon cu care a fost asociat.

Pentru a vă conecta la un alt telefon, atingeți **Comenzi > Bluetooth > Dispozitive asociate**. Selectați telefonul la care doriți să vă conectați, apoi atingeți **Conectare**. Dacă telefonul la care doriți să vă conectați nu apare în listă, trebuie să asociați telefonul. Consultați [Asocierea unui telefon sau a unui dispozitiv Bluetooth pe pagină 75](#).

Atunci când este conectat, ecranul cu setări Bluetooth afișează simbolul Bluetooth lângă numele telefonului, pentru a arăta că Model X este conectat la telefon.

Depanarea Bluetooth

Vehiculul utilizează Bluetooth și BLE (Bluetooth Low Energy) pentru a conecta fără probleme smartphone-ul la Model X. Din cauza mai multor factori posibili, este posibil ca Bluetooth sau BLE să se deconecteze uneori sau să apară probleme în procesul de asociere. Conectarea la Bluetooth permite vehiculului să acceseze funcțiile telefonului, cum ar fi conținutul audio, apeluri telefonice, calendare, mesaje text etc.

BLE este utilizat pentru funcții pasive, cum ar fi cheia telefonică.

NOTĂ: Nu dez-asociați vehiculul de la telefon și nu îl eliminați drept cheie telefonică fără a avea un card-cheie funcțional în apropiere.

Încercați următoarele pentru a depana funcția Bluetooth, începând cu smartphone-ul.

Depanarea smartphone-ului

Este posibil ca funcția Bluetooth să nu se conecteze din cauza setărilor și actualizărilor de pe smartphone:

- Activați funcția Bluetooth pe telefon. Dacă este deja activată, dezactivați și reactivați funcția Bluetooth din nou.
- Asigurați-vă că modul Avion este oprit.
- Încărcați telefonul; dacă bateria telefonului este prea descărcată, este posibil ca acesta să nu accepte funcțiile Bluetooth.
- Asociați corect dispozitivul. Dacă este asociat deja, încercați să-l dez-asociați și să-l asociați din nou.
- Actualizați telefonul la cea mai recentă versiune de software, furnizată de producător.
- Verificați dacă sistemul audio al vehiculului este selectat ca sursă de ieșire audio.
- Asigurați-vă că setările telefonului permit conectarea prin Bluetooth (de exemplu: datele sunt activate sau aveți conexiune la o rețea Wi-Fi).
- Opriți și porniți din nou telefonul.
- Asigurați-vă că permisiunile de localizare sunt setate la „Activat permanent” pentru aplicația de mobil.

Depanarea aplicației mobile Tesla

Verificați aplicația mobilă Tesla:

- Confirmați că aplicația mobilă Tesla este actualizată din punct de vedere al aplicației software.
- Verificați dacă v-ați conectat la aplicația mobilă Tesla în timp ce folosiți cheia telefonică.
- Asigurați-vă că aplicația Tesla rulează în fundal.
- Verificați de două ori dacă v-ați configurat complet profilul în aplicația mobilă și dacă v-ați configurat corect setările.

Depanarea vehiculului

Setările autovehiculului pot afecta capacitatea acestuia de a se asocia cu smartphone-ul:

- Încărcați Model X: Dacă bateria vehiculului este prea descărcată, este posibil să pierdeți funcția Bluetooth.
- Actualizați software-ul vehiculului și asigurați-vă că acesta este întotdeauna actualizat. Verificați dacă există noi actualizări de software, navigând la **Comenzi > Software..**
- Reporniți ecranul tactil. Consultați [Repornirea ecranului tactil sau Computerul de bord pe pagină 8](#).
- Reporniți vehiculul.

Dacă Bluetooth tot nu funcționează, dez-asociați vehiculul și smartphone-ul. Apoi încercați din nou să le asociați pe amândouă.

Pentru probleme legate de cheia telefonică BLE, atunci când vă aflați în vehicul, navigați la **Comenzi > Blocări** și eliminați telefonul drept „Cheie telefonică”. Apoi setați-l din nou. Dar faceți acest lucru doar când sunteți în vehicul și aveți la dispoziție o cheie de rezervă fiabilă (cum ar fi un card-cheie).



Utilizarea aplicației telefonului



Când telefonul este conectat la Model X folosind Bluetooth (consultați [Bluetooth pe pagină 75](#)) și ați permis accesul la informații din telefonul dvs. (consultați [Importul contactelor și apelurile recente pe pagină 75](#)), puteți să folosiți aplicația telefonului pentru a afișa și efectua apeluri fără mâini către orice persoană înregistrată în telefonul dvs.

- **Apeluri:** Afișează apelurile recente în ordine cronologică, apelul cel mai recent fiind afișat primul.
- **Mesaje:** Afișează mesajele în ordine cronologică, mesajul cel mai recent fiind afișat primul. Puteți vedea, trimite și primi mesaje text. În loc să tastați un mesaj text, atingeți butonul pentru microfon din partea dreaptă a Volan pentru a introduce text cu vocea dvs..



AVERTISMENT: Pentru a minimiza distragerea și pentru a garanta siguranța pasagerilor, precum și a celorlalți participanți la trafic, nu citiți și nu trimiteți mesaje text când vehiculul este în mișcare. Aveți grijă întotdeauna la starea drumului și a traficului atunci când conduceți.

- **Contacte:** Contactele sunt listate în ordine alfabetică și pot fi sortate după prenume sau numele de familie. De asemenea, puteți alege o literă din partea dreaptă a listei pentru a derula rapid la numele care încep cu caracterul selectat. Când atingeți un nume din lista de contacte, numerele disponibile ale contactului sunt afișate în panoul din dreapta, împreună cu alte informații disponibile (cum ar fi adresa). Atingeți numărul contactului pentru a efectua un apel.
- **Favorite:** Afișează contactele din telefonul dvs. pe care le-ați identificat drept favorite.
- **Calendar:** Afișează însemnările din calendar de pe telefonul dvs. (consultați [Calendarul pe pagină 78](#)). Dacă o însemnare include un număr de telefon sau o adresă, puteți efectua un apel telefonic sau puteți naviga către o destinație, atingând informațiile corespunzătoare din însemnare.

Efectuarea unui apel telefonic

Puteți să efectuați un apel telefonic prin:

- Rostirea unei comenzi vocale (consultați [Comenzi vocale pe pagină 17](#)). Comenzile vocale sunt o modalitate convenabilă, fără mâini, de a apela sau de a trimite mesaje text persoanelor de contact.
- Selectarea unui contact sau a unui apel recent din meniul de pe butonul de derulare dreapta (consultați [Utilizarea butoanelor din partea dreaptă a volanului pe pagină 85](#)).
- Atingerea unui număr de telefon afișat într-o listă în aplicația pentru telefon – contacte, apeluri sau calendar.

- Folosirea programului de formare a numerelor de pe ecranul vehiculului Model X din aplicația telefonului.

NOTĂ: Dacă acest lucru poate fi efectuat în condiții de siguranță și în mod legal, puteți să inițiați un apel formând numărul sau selectând contactul direct din telefon.

NOTĂ: De asemenea, puteți să efectuați un apel telefonic atingând un element fixat de pe hartă și selectând numărul de telefon (dacă este disponibil) din ecranul pop-up.

Primirea unui apel telefonic

Când telefonul dvs. primește un apel de intrare, pe computerul de bord și ecranul tactil este afișat numărul sau numele apelantului (dacă apelantul este în lista de contacte din telefon și vehiculul Model X are acces la contactele dvs.).

Atingeți una dintre opțiunile de pe ecranul tactil pentru **Răspuns** sau **Ignorare**. În funcție de telefonul pe care îl utilizați și de difuzoarele pe care le-ați utilizat pentru cel mai recent apel, este posibil ca telefonul să vă solicite să alegeți difuzoarele pe care doriți să le utilizați pentru apelul de intrare.



AVERTISMENT: Rămâneți concentrați la drum în permanență în timpul condusului. Utilizarea sau programarea unui telefon în timp ce conduceți, chiar și cu funcția Bluetooth activată, poate avea drept rezultat vătămări corporale grave sau decesul.



AVERTISMENT: Respectați toate legile aplicabile cu privire la utilizarea telefoanelor în timpul condusului, inclusiv, dar fără limitare la, legile care interzic compunerea de mesaje text și impun utilizarea funcției fără mâini în permanență.

Opțiunile din timpul apelurilor

Când un apel este în desfășurare, puteți să afișați meniul de apeluri de pe computerul de bord, apăsând pe butonul din parte de sus din dreapta volanului. Apoi rotiți butonul de derulare din partea dreaptă și alegeți o opțiune (consultați [Utilizarea butoanelor din partea dreaptă a volanului pe pagină 85](#)). Pentru a regla volumul apelului, rotiți butonul de derulare stânga de pe volan în timpul unui apel.

Calendarul



Calendarul afișează evenimentele programate din calendarul telefonului (iPhone® sau Android™) pentru ziua curentă și ziua următoare. Calendarul este integrat convenabil cu aplicația pentru telefon, astfel încât să puteți apela pentru a intra într-o întâlnire dintr-o însemnare din calendar. Este integrat și cu sistemul de navigație, astfel încât să puteți naviga spre locul evenimentului.

1. Asigurați-vă că telefonul este asociat cu Model X.
2. Asigurați-vă că sunteți conectat la aplicația mobilă Tesla.



3. În aplicația mobilă Tesla, atingeți **Profil > Setări > Sincronizare calendar**.

NOTĂ: Pentru a fi sigur că aveți acces la toate funcțiile calendarului, este recomandat să utilizați cea mai recentă versiune a aplicației mobile.

4. Accesați **Setări** pe cheia telefon și permiteți accesul/ oferiți permisiunea de a partaja calendarul dvs. cu aplicația mobilă Tesla. Aplicația mobilă poate apoi să trimită periodic (și automat) datele din calendarul de pe telefonul dvs. către vehiculul Model X.

Dacă un eveniment din calendar include o adresă, este afișată o săgeată de navigare pentru a arăta că puteți atinge adresa pentru a naviga către locul evenimentului. Când eveniment din calendar urmează să aibă loc în următoarea oră și are o adresă specificată în mod unic, pe ecranul tactil primiți o notificare în cazul în care există o rută mai bună în funcție de trafic, chiar dacă nu utilizați activ navigarea.

Dacă un eveniment are o adresă specificată în mod unic și are loc în decurs de două ore de când intrați în vehicul și vă pregătiți de condus, Model X vă redirecționează automat către adresa evenimentului (consultați [Navigație automată pe pagină 186](#)).

Atingeți pictograma cu informații despre un eveniment pentru a afișa toate notele asociate cu evenimentul. Dacă notele includ unul sau mai multe numere de telefon, pictograma de informații afișează pictograma unui telefon și calendarul afișează primul număr de telefon găsit. Atingeți pentru a iniția un apel telefonic. De asemenea, puteți să inițiați un apel telefonic atingând orice număr din ecranul pop-up cu notele despre un eveniment (această funcție este utilă în special pentru apelurile de tip conferință). Dacă notele conțin un link web, puteți să atingeți link-ul pentru a-l deschide în browser-ul web.



Emitătorul-receptorul universal HomeLink



Dacă vehiculul este echipat cu emițătorul-receptorul universal HomeLink®, puteți să utilizați până la trei dispozitive de radiofrecvență (RF), inclusiv uși pentru garaje, porți, lumini și sisteme de securitate.

NOTĂ: În funcție de data fabricației, de regiunea pieței și de opțiunile selectate în momentul achiziției, unele vehicule nu sunt echipate cu un emițător-receptor universal HomeLink.

⚠️ AVERTISMENT: Nu utilizați emițătorul-receptorul universal HomeLink cu un dispozitiv care nu dispune de funcționalități de siguranță pentru oprire și marșarier. Utilizarea unui dispozitiv fără aceste funcționalități de siguranță sporește riscul de vătămare corporală sau decesul.

Modurile acceptate

HomeLink acceptă trei moduri de transmitere diferite, adică modul în care comunică vehiculul dvs. și dispozitivul cu radiofrecvență. Selectarea unui mod de transmitere este determinată de compatibilitatea dispozitivului dvs. cu radiofrecvență:

- **Mod standard:** Utilizați Mod standard dacă dispozitivul dvs. cu radiofrecvență este echipat cu telecomandă și care trebuie utilizată pentru controlarea dispozitivului (de exemplu, o ușă de garaj controlată de la distanță). Acest mod este cel mai des utilizat mod de transmisie pentru dispozitive HomeLink.
- **Mod D sau Mod UR:** Utilizați Mod D sau Mod UR dacă dispozitivul dvs. cu radiofrecvență nu are telecomandă și receptorul are un buton de „Learn” (poate fi numit și „Program” sau „Smart”). Mod D și Mod UR funcționează similar, în sensul că Model X comunică direct cu receptorul dispozitivului, spre deosebire de telecomandă.

NOTĂ: Mod D este utilizat în principal în America de Nord, în timp ce Mod UR este popular în Europa, Orientul Mijlociu și Asia. Pentru a determina modul cu care este compatibil dispozitivul dvs., contactați HomeLink accesând www.homelink.com sau sunând la 008000 HOMELINK (008000-466-354-65).

Fiecare dintre dispozitivele dvs. poate fi setat la un mod diferit. De exemplu, ușa dvs. de garaj poate fi setată la Mod standard, poarta din față poate fi setată la Mod D etc. Pentru a modifica un mod de transmisie, atingeți pictograma HomeLink în partea de sus a ecranului tactil și selectați dispozitivul pe care doriți să-l modificați. Apoi, selectați **Programare** și alegeți modul dorit pentru dispozitivul dvs. Confirmați atingând **Setare mod** și urmați instrucțiunile de pe ecran.

Pentru vehicule mai vechi, schimbarea modului pentru un dispozitiv înseamnă schimbarea modului pentru toate dispozitivele, așadar aveți grijă când schimbați modurile de transmitere. Este posibil ca dispozitivele care nu sunt compatibile cu modul selectat de dvs. să nu funcționeze. Atingeți pictograma HomeLink din partea de sus a ecranului tactil și apoi atingeți **Schimbare mod de transmitere**.

NOTĂ: Consultați informațiile despre dispozitivul HomeLink pentru a stabili ce mod este compatibil cu dispozitivul dvs.

Programarea HomeLink

Pentru a programa HomeLink®:

1. Parcați Model X astfel încât bara de protecție din față să se afle în fața dispozitivului pe care doriți să îl programați.
⚠️ ATENȚIE: Dispozitivul se poate deschide sau închide în timpul programării. Așadar, înainte de programare, asigurați-vă că în calea dispozitivului nu se află persoane sau obiecte.
2. Verificați ca telecomanda dispozitivului să aibă suficientă baterie. Tesla recomandă încărcarea bateriei din telecomanda dispozitivului înainte de programarea HomeLink.
3. Atingeți pictograma HomeLink din partea de sus a ecranului tactil din .
4. Atingeți **Creare Homelink**.
5. Pe ecranul HomeLink, introduceți un nume pentru dispozitiv, apoi atingeți **Enter** sau **Adăugați un nou HomeLink**.
6. Alegeți modul pe care doriți să îl folosiți (Standard, D-Mode sau UR-Mode), apoi atingeți **Setare mod**.
7. Atingeți **Inițiere** și urmați instrucțiunile de pe ecran.
NOTĂ: Dacă observați un ecran denumit „Train the receiver” (Antrenați receptorul) în timp ce programați dispozitivul, rețineți că acesta este un pas în care timpul este esențial. După ce apăsați pe butonul Learn/Program/Smart de pe telecomanda dispozitivului, aveți la dispoziție doar aproximativ 30 de secunde pentru a vă întoarce la vehicul și apăsați pe **Continuare** și apoi apăsați de două ori pe numele dispozitivului HomeLink antrenat. Luați în calcul să apăsați la ajutorul cuiva pentru a vă asigura că puteți încheia această etapă în decurs de 30 de secunde.
8. Odată ce dispozitivul este programat, atingeți **Salvare** pentru a finaliza programarea.
9. Asigurați-vă că HomeLink funcționează conform așteptărilor. În unele cazuri, ar putea fi necesar să continuați procesul de programare de mai multe ori înainte de a reuși.

Odată programat, puteți să acționați dispozitivul atingând pictograma HomeLink corespunzătoare a acestuia pe ecranul tactil. HomeLink memorează locul dispozitivelor programate. Când vă apropiați de un loc cunoscut, pe ecranul tactil se afișează automat comanda HomeLink. Când plecați de pe loc, acesta dispare.



NOTĂ: Pentru asistență suplimentară sau întrebări legate de compatibilitate, contactați HomeLink (www.homelink.com) sau apelați 1-800-355-3515).

Deschiderea și închiderea automată

Pentru a acționa un dispozitiv HomeLink fără să utilizați ecranul tactil, puteți să automatizați dispozitivul astfel încât să se deschidă pe măsură ce vă apropiați și să se închidă când vă îndepărtați:

1. Atingeți pictograma HomeLink din partea de sus a ecranului tactil, atingeți **HomeLink Setări**, apoi alegeți dispozitivul pe care doriți să îl automatizați.
2. Ajustați setările HomeLink ale dispozitivului conform necesităților:
 - o Selectați caseta de validare **Autodeschidere la sosire** dacă doriți ca dispozitivul să se deschidă pe măsură ce vă apropiați.
 - o Atingeți săgețile pentru a specifica distanța la care doriți să se afle Model X față de dispozitiv înainte ca acesta să se deschidă.
 - o Selectați caseta de validare **Autoînchidere la plecare** dacă doriți ca dispozitivul să se închidă pe măsură ce vă îndepărtați.
 - o Selectați caseta **Pliere automată oglinzi** dacă doriți ca oglinzile să se plieze când ajungeți la locația HomeLink. Acest lucru este folositor pentru garajele înguste.
 - o Selectați caseta **Semnal sonor pentru Autodeschidere și Autoînchidere** dacă doriți ca Model X să emite un semnal sonor când un semnal a fost trimis pentru a deschide sau a închide dispozitivul.

HomeLink reține locația GPS a vehiculului la asociere și o folosește pentru a stabili poziția vehiculului în raport cu dispozitivul HomeLink. HomeLink nu detectează și nu diferențiază între deschidere și închidere (de ex., dacă este declanșată deschiderea automată și ușa este deja deschisă, ușa se va închide), ci, de obicei, stabilește dacă să deschidă sau să închidă automat în funcție de următoarele:

Deschidere automată: Detectează când Model X se apropie de ușa garajului (sau alt dispozitiv HomeLink) la o distanță specificată. Deschiderea automată se inițiază atât timp cât vehiculul care se apropie este în modul Conducere și HomeLink este activat. HomeLink nu se declanșează când vehiculul este deja în zonă.

Închidere automată: HomeLink se declanșează când Model X schimbă din modul Parcare în Mers înapoi și se deplasează cel puțin șapte metri în modul Mers înapoi.

NOTĂ: Schimbarea treptelor de mai multe ori când vă aflați la distanța specificată poate interfera cu închiderea automată.

În situațiile în care nu doriți ca dispozitivul să se deschidă sau să se închidă automat, atingeți **Omitere autodeschidere** sau **Omitere autoînchidere** în orice moment în pe durata mesajului de numărătoare inversă.

NOTĂ: Nu vă bazați pe HomeLink pentru a vă asigura că dispozitivul se închide complet.

Resetarea locului dispozitivului HomeLink

Dacă vă aflați într-o situație în care conduceți uneori până la dispozitivul HomeLink și acesta nu se deschide sau ecranul tactil nu afișează o notificare când vă apropiați de dispozitivul programat, ar putea fi necesar să resetați locul dispozitivului. Pentru a proceda astfel, parcați cât mai aproape de dispozitivul HomeLink (ușa garajului, poartă etc.) și afișați pagina cu setările HomeLink atingând pictograma HomeLink din partea de sus a ecranului tactil. Atingeți numele dispozitivului pe care doriți să îl resetați, apoi atingeți **Resetare loc**.

Ștergerea unui dispozitiv

Pentru a șterge un dispozitiv HomeLink, atingeți pictograma HomeLink în partea de sus a ecranului tactil, apoi atingeți **Setări HomeLink**. Atingeți numele dispozitivului pe care doriți să îl ștergeți, apoi atingeți **Ștergere**.

NOTĂ: De asemenea, puteți să efectuați o resetare la valorile din fabrică a setărilor HomeLink, împreună cu toate celelalte date personale (adrese salvate, favorite pentru muzică, contacte importate etc.). Consultați [Ștergerea datelor cu caracter personal prin revenire la presetări pe pagină 305](#).

NOTĂ: Din motive de securitate, ștergeți dispozitivele HomeLink dacă vindeți vehiculul Model X.

Depanarea HomeLink

Mod standard

În Mod standard, Model X înregistrează semnalul RF de la telecomanda dispozitivului dvs. HomeLink. Pe ecranul tactil apar indicații care vă cer să stați în fața vehiculului, să îndreptați telecomanda dispozitivului spre bara de protecție din față și să țineți apăsat butonul până când farurile se aprind intermitent. Când farurile se aprind intermitent, Model X a memorat telecomanda și puteți să atingeți **Continuare** pe ecranul tactil. Dacă farurile nu se aprind intermitent:

- Verificați bateriile din telecomandă. Este o idee bună să înlocuiți bateriile înainte de a începe programarea.
- Asigurați-vă că stați în fața Model X cu telecomanda dispozitivului poziționată într-o rază de cinci cm de emblema Tesla.
- Țineți apăsat butonul de pe telecomanda dispozitivului dvs. până când farurile se aprind intermitent. În unele cazuri, trebuie să țineți apăsat butonul de pe telecomandă timp de până la trei minute.



NOTĂ: Unele telecomenzi HomeLink necesită mai multe apăsări scurte pe telecomandă (aproximativ o secundă la fiecare apăsare) în locul unei singure apăsări de lungă durată. Dacă nu aveți succes după mai multe încercări folosind apăsări lungi, încercați apăsări repetate de o secundă fiecare.

Mod D sau Mod UR

În Modul D sau Modul UR, receptorul dispozitivului memorează vehiculul Model X. Ecranul tactil vă indică să apăsați pe butonul „Learn” (poate fi denumit și „Program” sau „Smart” de pe receptorul dispozitivului). Dacă nu funcționează, urmați următoarele îndrumări:

- Parcați vehiculul Model X cu bara de protecție cât mai aproape posibil de ușa garajului, de poarta etc. pe care încercați să o programați.
- Asigurați-vă că apăsați pe butonul Learn/Program/Smart de pe receptor. Pentru instrucțiuni pentru a trece receptorul în modul de memorare, consultați detaliile produsului furnizate odată cu dispozitivul cu radiofrecvență pe care încercați să-l programați.
- Dacă observați un ecran denumit „Train the receiver” (Inițiați receptorul) în timp ce programați dispozitivul, rețineți că acesta este un pas cu timp limitat. După ce apăsați pe butonul Learn/Program/Smart al telecomenzii sau receptorului dispozitivului, aveți la dispoziție doar aproximativ 30 de secunde pentru a vă întoarce la vehicul, apăsați pe **Continuare**, apoi apăsați de două ori pe numele dispozitivului HomeLink inițiat. Vă recomandăm să cereți ajutorul unei alte persoane pentru acest pas.
- Majoritatea dispozitivelor rămân în modul de învățare doar timp de trei până la cinci minute. Imediat după ce apăsați pe butonul Learn/Program/Smart (Învățare/Programare/Inteligent) de pe dispozitiv, urmați instrucțiunile afișate pe ecranul tactil al vehiculului.

Pentru asistență suplimentară sau întrebări legate de compatibilitate, contactați HomeLink (www.homelink.com) sau apelați 1-800-355-3515).



Pornirea

Când deschideți o portieră pentru a intra în Model X, pornesc computerul de bord și ecranul tactil și astfel puteți utiliza toate comenzile. Pentru a conduce Model X:

1. **Apăsati pedala de frână** - vehiculul Model X pornește și este pregătit pentru a fi condus.
2. **Selectați un mod de condus** – deplasați maneta de transmisie în jos pentru Condus sau în sus pentru Marșarier (consultați [Comutare pe pagină 89](#)).

NOTĂ: Dacă este activată funcția **Conducere cu PIN** (consultați [Conducere cu PIN pe pagină 167](#)), trebuie de asemenea să introduceți un cod PIN valid pe ecranul tactil înainte de a putea conduce Model X.

NOTĂ: Dacă funcția Acces pasiv este oprită și nu apăsați pedala de frână pentru a porni Model X în decurs de aproximativ cinci minute, pe computerul de bord este afișat un mesaj și trebuie să utilizați cheia pentru a bloca și apoi pentru a debloca Model X din nou înainte de a putea conduce vehiculul.

Tot ceea ce trebuie să știți atunci când conduceți Model X este afișat pe computerul de bord.

Telecomandă nedetectată

Dacă Model X nu detectează o telecomandă atunci când apăsați pedala, pe computerul de bord este afișat un mesaj care vă arată că în interior nu se află o telecomandă.

Dacă primiți acest mesaj, apăsați frâna și așezați telecomanda în suportul pentru pahare pe consola centrală unde Model X poate să o detecteze cel mai bine.

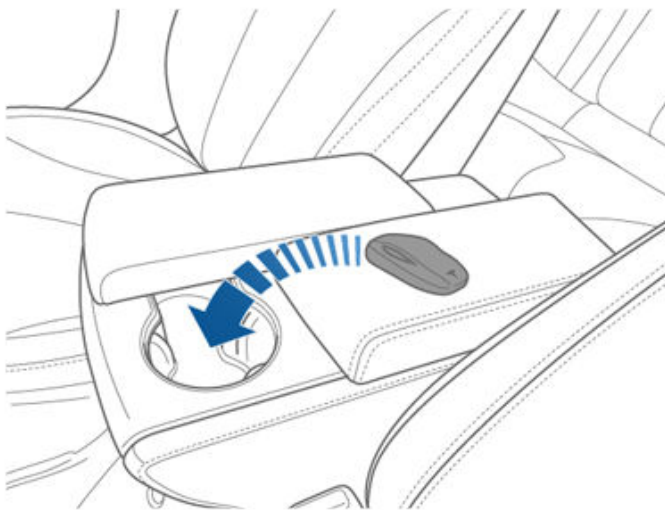

Dacă Model X nu detectează în continuare telecomanda, încercați să o țineți pe consola centrală, imediat sub Joasă tensiune priză electrică (consultați [Joasă tensiune Priză alimentare pe pagină 10](#)). Dacă în continuare cheia este nedetectată, înlăturați bateria telecomenzii și încercați din

nou. Consultați [Înlocuirea bateriei cheii cu telecomandă pe pagină 21](#). Sau încercați să utilizați altă telecomandă. Dacă nu funcționează cu altă telecomandă, contactați Tesla.

Detectarea telecomenzii de către Model X poate fi afectată de numeroși factori. Printre aceștia se numără un nivel scăzut al bateriei din telecomandă, interferențe cu alte dispozitive care utilizează semnale radio și obiecte aflate între telecomandă și receptor.

Țineți întotdeauna telecomanda asupra dvs. După ce ați condus, telecomanda este necesară pentru a reporni vehiculul Model X după ce acesta se oprește. Și, atunci când părăsiți Model X, trebuie să luați telecomanda cu dvs. pentru a înclăia vehiculul Model X, fie manual, fie automat.

Oprirea

După ce ați terminat de condus, comutați în treapta Parcare, apăsând pe butonul din capătul manetei de transmisie. Când părăsiți Model X cu telecomanda, acesta se oprește automat, oprind computerul de bord și ecranul tactil.

Model X se oprește de asemenea automat după ce a fost în poziția Parcare timp de 30 minute, chiar dacă stați pe scaunul șoferului.

Chiar dacă nu este necesar de obicei, puteți opri vehiculul Model X în timp ce stați în scaunul șoferului, chiar dacă vehiculul nu se află în mișcare. Atingeți **Comenzi > Siguranță > Oprire**. Model X repornește automat dacă apăsați pedala de frână sau atingeți ecranul tactil.

NOTĂ: Model X comută automat în treapta Parcare atunci când se determină că ieșiți din vehicul (spre exemplu, centura de siguranță a șoferului nu este fixată și vehiculul este aproape staționar). În cazul în care comutați la treapta Punct mort, Model X comută la Parcare atunci când deschideți portiera pentru a ieși. Pentru a menține vehiculul Model X în treapta Neutră, consultați [Instrucțiunile pentru transportatori pe pagină 240](#).

Oprirea și repornirea alimentării vehiculului

Puteți porni ciclul Model X dacă se comportă neobișnuit sau afișează o alertă nedefinită.

NOTĂ: Dacă ecranul tactil nu răspunde sau manifestă un comportament neobișnuit, reporniți-l înainte de a opri și de a reporni alimentarea vehiculului (consultați [Repornirea ecranului tactil sau Computerul de bord pe pagină 8](#)).

1. Comutați în treapta Parcare.
2. Pe ecranul tactil, atingeți **Comenzi > Siguranță > Oprire**.
3. Așteptați cel puțin două minute fără a interacționa cu vehiculul. Nu deschideți portierele, nu atingeți pedala de frână, nu atingeți ecranul tactil etc.
4. După două minute, apăsați pedala de frână sau deschideți portiera pentru a activa vehiculul.



Reglarea poziției volanului

Reglați volanul în poziția de condus dorită mutând comanda din partea stângă a coloanei de direcție. Cu ajutorul acestei comenzi, puteți muta volanul în față sau în spate și în sus și în jos.

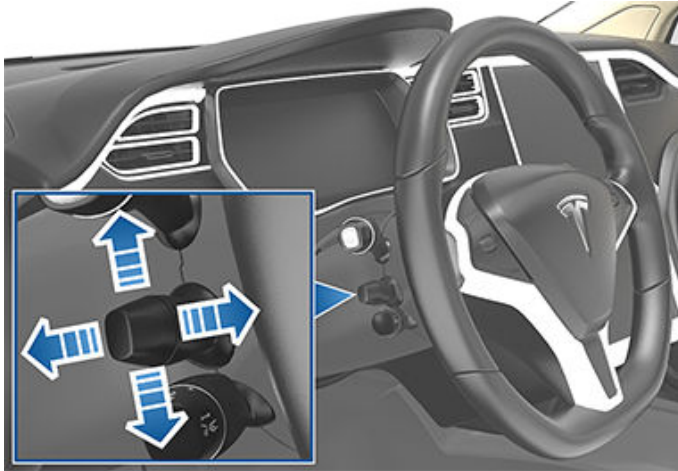

AVERTISMENT: Nu efectuați reglaje în timp ce conduceți.

Reglarea efortului de direcție

Puteți regla senzația și sensibilitatea sistemului de direcție pentru a corespunde cu preferințele personale:

1. Pe ecranul tactil, atingeți **Comenzi > Pedale și direcție > Efort de direcție**.
2. Alegeți o opțiune de direcție:
 - o **Ușor** – Reduce efortul necesar pentru rotirea vehiculului Volan. În oraș, Model X este mai ușor de condus și de parcat.
 - o **Standard** - Tesla consideră că această setare oferă cea mai bună manevrare și cel mai bun răspuns în majoritatea condițiilor.
 - o **Greu** – Crește efortul necesar pentru virarea vehiculului Volan. Când conduceți la viteze mai mari, Model X reacționează mai rapid.

Utilizarea butoanelor din partea stângă a volanului

Utilizați butoanele din partea stângă a volanului pentru a schimba posturile radio, pentru a regla volumul playerului media și pentru a alege conținutul care va fi afișat în partea stângă a computerului de bord (dacă nu sunt afișate instrucțiuni în aplicația de navigare).

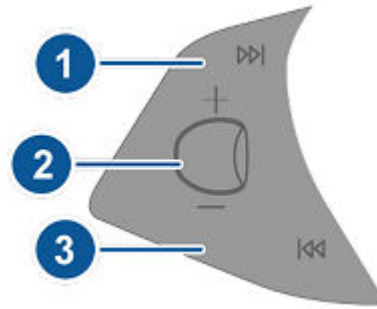

1. Continuare

Dacă ascultați un post de radio local sau prin satelit și ați definit mai multe prestări pentru radio, apăsați pentru a reda următoarea presetare de pe banda radio care este redată în prezent. Dacă nu ați definit mai mult de o presetare, apăsați pentru a sări la următoarea frecvență disponibilă.

Dacă ascultați un post de radio de pe internet sau un fișier audio de pe un dispozitiv Bluetooth sau USB conectat, apăsați pentru a sări la următoarea melodie sau următorul post.

Dacă aveți mai multe favorite definite, țineți apăsat pentru a comuta între favorite.

2. Butonul de derulare

- o Pentru a regla volumul conținutului media, rotiți în sus sau în jos.

NOTĂ: Butonul de derulare reglează volumul pentru conținutul media, instrucțiunile de navigare și apelurile telefonice, în funcție de conținutul utilizat în prezent. În timp ce reglați volumul, pe computerul de bord este afișat nivelul volumului și dacă reglați volumul pentru conținutul media, navigare sau telefon.

- o Pentru a dezactiva volumul conținutului media sau pentru a întrerupe/reda un fișier audio, atingeți butonul de derulare.
- o Pentru a alege conținutul afișat în partea stângă a computerului de bord, țineți apăsat butonul de derulare pentru scurt timp până când sunt afișate opțiunile disponibile. Rotiți butonul de derulare pentru a alege **Gol**, **Starea mașinii**, **Ceas**, **Media**, **Energie**, **Călătorii**, **Suspensie** etc. Când este evidențiată opțiunea dorită de dvs., atingeți butonul de derulare.

NOTĂ: Opțiunea pe care o alegeți pentru a fi afișată cu ajutorul butonului de derulare din stânga este reținută până când o modificați manual.

NOTĂ: Starea mașinii afișează informații precum starea portierelor și a portbagajelor și, la modelele mai noi de vehicule, măsurători ale presiunii din pneuri.

3. Anterior

La fel ca la descrierea de mai sus pentru Continuare, cu excepția faptului că sare la melodia anterioară sau la postul anterior. Dacă aveți mai multe favorite definite, țineți apăsat pentru a comuta între favorite.

NOTĂ: Indiferent de modul în care doriți să personalizați partea stângă a computerului de bord, acesta este comutat automat pentru a afișa instrucțiunile de navigare (dacă este cazul) sau pentru a vă anunța că o portieră sau portbagajul sunt deschise atunci când Model X este în modul Conducător sau Marșarier.

Utilizarea butoanelor din partea dreaptă a volanului

Utilizați butoanele din partea dreaptă a volanului pentru a accesa opțiunile de apelare în timpul unui apel telefonic, pentru a alege conținutul care să fie afișat în partea dreaptă a computerului de bord, pentru a regla funcțiile Model X și pentru a utiliza comenzile vocale.

NOTĂ: De fiecare dată când primiți sau efectuați un apel telefonic, pe partea dreaptă a computerului de bord sunt afișate automat opțiunile de apelare, ca să vă ajute să gestionați cu ușurință apelurile de pe telefonul conectat prin Bluetooth.

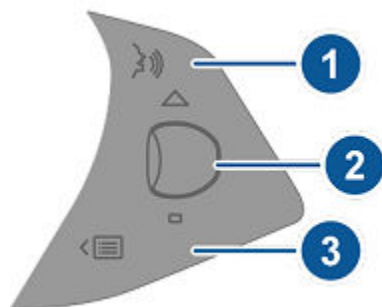

1. Apăsați pentru a utiliza o comandă vocală pentru a apela un contact, pentru a naviga sau pentru a asculta muzică de pe internet. Când auziți tonul, rostiți comanda. Pentru detalii, consultați [Comenzi vocale pe pagină 17](#).
2. Butonul de derulare
 - În timpul unui apel telefonic, atingeți butonul de derulare pentru a afișa opțiunile de apelare care vă permit să efectuați o acțiune asupra apelului.
 - Rotiți butonul de derulare pentru a regla funcția utilizată cel mai recent din lista de funcții (consultați butonul Meniu).
 - Pentru a alege conținutul afișat în partea dreaptă a computerului de bord, țineți apăsat butonul de derulare pentru scurt timp până când sunt afișate opțiunile disponibile. Rotiți butonul de derulare pentru a alege **Gol**, **Starea mașinii**, **Ceas**, **Media**, **Energie**, **Călătorii**, **Suspensie** etc. Când este evidențiată opțiunea dorită de dvs., atingeți butonul de derulare.

NOTĂ: Starea mașinii afișează informații precum starea portierelor și a portbagajelor și, la modelele mai noi de vehicule, măsurători ale presiunii din pneuri.

NOTĂ: Opțiunea pe care o alegeți pentru a fi afișată cu ajutorul butonului de derulare din dreapta este reținută până când o modificați manual.

- Pentru a reporni ecranul tactil, țineți apăsat ambele butoane de derulare timp de aproximativ cinci secunde. Consultați [Repornirea ecranului tactil sau Computerul de bord pe pagină 8](#).
- **Suspensie.** Afișează o vizualizare în timp real a modului în care sistemul de suspensie reglează dinamic amortizarea la fiecare roată pentru a se adapta la condițiile de drum în schimbare. Rotiți butonul de derulare pentru a alege Suspensie, apoi apăsați butonul de derulare. Consultați [Suspensie pneumatică pe pagină 98](#).

3. Butonul Meniu

Apăsați pentru a afișa un meniu care vă permite să controlați următoarele la Model X:

- **Temperatură.** Rotiți butonul de derulare pentru a modifica temperatura de pe partea șoferului sau apăsați pe rotiță pentru a activa sau dezactiva sistemul de control al climatizării.
- **Turație ventilator.** Rotiți butonul de derulare pentru a regla viteza ventilatorului utilizat pentru răcirea sau încălzirea cabinei.
- **Luminozitate afișaj.** Rotiți butonul de derulare pentru a modifica nivelul de luminozitate de pe afișaje sau apăsați pe rotiță pentru a restabili setările implicite.
- **Apeluri recente.** Dacă telefonul dvs. este asociat cu Model X, rotiți butonul de derulare pentru a vedea apelurile recente. Apăsați pe butonul de derulare pentru a apela contactul afișat. Pentru a asocia telefonul, consultați [Asocierea unui telefon sau a unui dispozitiv Bluetooth pe pagină 75](#).
- **Contacte.** Dacă telefonul dvs. este asociat cu Model X, rotiți butonul de derulare pentru a naviga la contactele din telefon. Contactele sunt listate în ordine alfabetică, după numele de familie. Pentru a vă asigura că Model X poate accesa contactele, consultați [Importul contactelor și apelurile recente pe pagină 75](#).

Apăsați din nou pe butonul meniului pentru a închide lista de funcții.

Cu încălzire Volan

Dacă vehiculul Model X este echipat cu pachetul pentru vreme rece, puteți încălzi volanul atingând comenzile pentru climatizare de pe ecranul tactil (consultați [Folosirea comenzilor pentru climatizare pe pagină 175](#)). Când este activată, căldura radiantă menține volanul la o temperatură confortabilă.



Claxonul

Pentru a utiliza claxonul, țineți apăsată placa centrală de pe volan.



Reglarea oglinzilor exterioare

Apăsați pe butonul asociat oglinzii pe care doriți să o reglați (stânga sau dreapta). Se aprinde lumina butonului și puteți apoi să apăsați pe butonul rotativ pentru a muta oglinda în poziția dorită. Repetați pentru oglinda din cealaltă parte. Dacă vi se solicită, atingeți **Salvare** pe ecranul tactil pentru a salva reglajul oglinzii în profilul dvs. de șofer.



Funcția Rabatare automată rabatează automat oglinzile în jos în timpul deplasării în marșarier. Pentru a porni sau opri funcția Rabatare automată, atingeți **Comenzi > Vehicul > Rabatare automată oglinzi**. Pentru a ajuta poziția rabatării automate, reglați oglinzile în timp ce vehiculul Model X este în treapta Marșarier. Când ieșiți din treapta Mers înapoi, oglinzile se rabatează înapoi la poziția normală (în sus). Dar acum, că le-ați reglat pentru deplasarea în marșarier, acestea se înclină automat la poziția selectată în jos, de fiecare dată când treceți în treapta Marșarier.

Oglinda din partea șoferului reduce automat intensitatea luminii pe timp de noapte, proporțional cu nivelul de strălucire de la farurile unui vehicul din spatele dvs. (cu excepția cazului în care vehiculul este în treapta Reverse (Marșarier)). De asemenea, ambele oglinzi laterale exterioare sunt prevăzute cu încălzire care pornește și se oprește odată cu degivrul lunetei.

NOTĂ: Consultați [Cele mai bune practici pentru vreme rece pe pagină 181](#) pentru informații despre cum să vă asigurați că oglinzile funcționează corespunzător pe vreme rece.

Se pliază oglinzile

Pentru a plia și a deplia manual oglinzile exterioare (de exemplu, pentru a parca într-un garaj îngust, spațiu restrâns etc.), apăsați butonul central. De asemenea, puteți plia și deplia manual oglinzile atingând **Comenzi > Pliere/depliere**.



Când pliați manual oglinzile, acestea rămân pliate până când viteza de deplasare atinge 50 km/h (sau până când le depliați manual).

NOTĂ: Nu puteți plia oglinda în timp ce vă deplasați cu o viteză de peste 50 km/h.

Pentru a seta plierea automată a oglinzilor când ieșiți din vehiculul Model X și îl încuiați, atingeți **Comenzi > Vehicul > Pliere automată oglinzi**. Oglinzile se depliază automat când deblocați vehiculul Model X.

De asemenea, puteți seta oglinzile să se plieze automat ori de câte ori ajungeți într-o anumită locație, astfel nemaifiind nevoie să le pliați manual de fiecare dată când ajungeți într-un loc frecventat. Pentru a seta această funcție, vehiculul Model X trebuie condus la viteză redusă (sub 3 mph/ 5 km/h) sau trebuie oprit în locul pe care doriți să îl memoreze vehiculul. Apoi atingeți **Comenzi > Se pliază întotdeauna oglinzile în această locație**. Data viitoare când vă apropiați de locația salvată, oglinzile se pliază și se depliază pe o rază de 25 ft (7,5 metri) față de locația respectivă. Pentru a dezactiva plierea oglinzilor într-o locație salvată, conduceți până la locația salvată și atingeți **X** de lângă **Pliere automată setată în locația aceasta**.

NOTĂ: Când părăsiți locația salvată, oglinzile se pot deplia când viteza de deplasare depășește 5 km/h sau până când atingeți **Comenzi > Depliere oglinzi**.

NOTĂ: Este posibil ca oglinzile să se plieze automat dacă reveniți într-o locație memorată și vă deplasați cu o viteză mai mică de 50 km/h.

NOTĂ: Puteți anula oricând plierea/deplierea automată a oglinzilor (de exemplu, Model X nu are alimentare cu curent) împingând ansamblul oglinzii în direcția opusă față de dvs. pentru a o deplia sau trăgând-o spre dvs. pentru a o plia.

Puteți integra oglinzile cu rabatare automată în HomeLink (consultați [Garaj inteligent pe pagină 80](#)). Pentru activare, accesați **HomeLink > Pliere automată oglinzi în apropiere**.



Oglinzi interioare

Oglinda retrovizoare

Reglați manual oglinda retrovizoare. Atunci când este în modul Conducător sau Punct mort, oglinda retrovizoare se întunecă automat în condiții de lumină slabă pe baza momentului din zi (de exemplu, când conduceți noaptea).

Oglinzile de curtoazie

Consultați [Parasolarele pe pagină 30](#) pentru detalii despre cum să deschideți și să iluminați oglinzile de curtoazie.



Modul de schimbare a treptelor de viteză

Când vehiculul Model X este în treapta Parcare, trebuie să apăsați pedala de frână pentru a schimba.

Mișcați maneta de transmisie în sus sau în jos pentru a comuta în diverse moduri de condus. Se redă un semnal sonor ori de câte ori schimbați viteza.

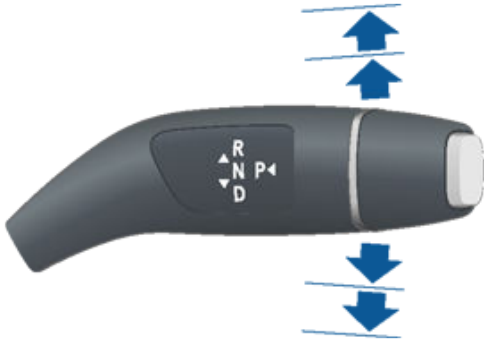

Dacă încercați să comutați când este interzis de viteza curentă de deplasare, se emite un semnal sonor și modul de condus nu este schimbat.

Dacă doriți să dezactivați semnalele sonore când schimbați viteza, atingeți **Comenzi > Siguranță > Sunete la schimbarea treptei de viteză**.

Marșarier

Împingeți maneta de transmisie complet în sus și eliberați-o. Puteți să treceți în treapta Reverse doar atunci când vehiculul Model X este oprit sau se deplasează cu o viteză mai mică de 8 km/h.

Punct mort

Treapta Punct mort permite vehiculului Model X să ruleze liber când nu apăsați pedala de frână:

- În modul Parcare, schimbați la Punct mort împingând maneta de transmisie scurt fie în sus, fie în jos, la prima poziție.
- În modul Condus, schimbați la Punct mort împingând maneta de transmisie scurt în sus la prima poziție. Dacă Asistență direcție sau Pilot automat adaptiv (dacă există în dotare) este activă, trebuie să împingeți maneta de transmisie în sus la prima poziție și să o țineți acolo mai mult de 1 secundă. Astfel, funcția Asistență direcție sau Pilot automat adaptiv este dezactivată.
- În Marșarier, schimbați la Punct mort împingând maneta de transmisie scurt în jos, la prima poziție.

NOTĂ: Trebuie să apăsați pedala de frână pentru a părăsi treapta Neutral, dacă vă deplasați cu mai puțin de 8 km/h.

Dacă Model X este în treapta Parcare și folosiți ecranul tactil pentru a elibera frâna de parcare (**Comenzi > Siguranță > Frâna de parcare**), Model X trece în treapta Neutral (consultați [Frâna de parcare pe pagină 97](#)).

Condus

Împingeți maneta de transmisie complet în jos și eliberați-o. Puteți să treceți în treapta Drive atunci când vehiculul Model X este oprit sau se deplasează cu o viteză mai mică de 8 km/h în treapta Reverse.

Parcare

Apăsați capătul manetei de transmisie cât timp este oprit vehiculul Model X.



Model X comută automat în treapta Park pentru a preveni plecarea de pe loc în timpul deplasării la viteze reduse. Acest lucru se întâmplă de fiecare dată când conectați un cablu de încărcare, decuplați centura de siguranță sau deschideți portiera în treapta Drive, Reverse sau Neutral. Asigurați-vă că este îndepărtat cablul de încărcare, vă puneți centura de siguranță și închideți portiera înainte de a scoate vehiculul din treapta Park.

Pentru a facilita luarea la bord a pasagerilor, puteți de asemenea să deblocați toate portierele în orice moment, trecând vehiculul în treapta Parcare apoi apăsând a doua oară pe butonul Parcare.

NOTĂ: Trebuie să apăsați pedala de frână pentru a părăsi treapta Parcare.

NOTĂ: Condițiile de mai sus nu reflectă o listă cuprinzătoare de motive pentru care vehiculul Model X poate sau nu să treacă automat în treapta Parcare și, în anumite scenarii, este posibil ca vehiculul să treacă în treapta Parcare doar atunci când una dintre condițiile de mai sus este adevărată.



ATENȚIE: În situații de urgență, dacă frânele nu funcționează corespunzător, apăsați și țineți apăsat butonul Parcare de pe maneta de transmisie pentru a opri Model X. Nu utilizați această metodă pentru a opri vehiculul decât dacă este absolut necesar.



AVERTISMENT: Înainte de a ieși din vehicul, șoferului îi revine responsabilitatea de a se asigura întotdeauna că vehiculul este în poziția Parcare. Nu vă bazați niciodată pe faptul că vehiculul Model X trece automat în treapta Parcare pentru dvs.; s-ar putea să nu funcționeze în toate situațiile (de exemplu, dacă funcția Creep sau o pantă determină vehiculul să se deplaseze cu o viteză mai mare de aproximativ 2 km/h).

Controlul luminilor



Atingeți **Comenzi > Lumini** pentru a controla luminile.

În plus față de luminile pe care le puteți controla de la ecranul tactil, vehiculul Model X dispune de lumini de confort care se aprind și se sting automat pe baza acțiunilor pe care le efectuați. De exemplu, luminile interioare, luminile de marcare, stopurile, și luminile de acces la portiere se aprind atunci când deblocați vehiculul Model X, când deschideți o portieră și când treceți în treapta Parcare. Acestea se sting automat după un minut sau două minute sau când comutați în altă treaptă sau blocați vehiculul Model X.

Lumini exterioare

Luminile exterioare (faruri, stopuri, luminile laterale de marcare, luminile pentru parcare și luminile de la plăcuța de înmatriculare) sunt setate la **Auto** de fiecare dată când porniți vehiculul Model X.

Dacă schimbați la o setare diferită, luminile revin întotdeauna la setarea **Auto** la următoarea deplasare.

Atingeți una dintre aceste opțiuni pentru a schimba și menține setările luminilor exterioare până la o viitoare reajustare sau până la data viitoare când conduceți:

OPRIT

Se sting luminile exterioare. Atunci când conduceți, luminile de zi pot rămâne pornite în funcție de reglementări din diferite regiuni de piață.



Se aprind luminile de parcare, luminile laterale de marcare, stopurile și luminile de la plăcuța de înmatriculare.



Se aprind numai farurile pentru faza scurtă, luminile laterale de marcare, luminile pentru parcare, stopurile și luminile de la plăcuța de înmatriculare.



ATENȚIE: Asigurați-vă că farurile și stopurile din spate sunt aprinse în condiții de vizibilitate scăzută (de exemplu, când este întuneric, ceață, zăpadă sau drumul este umed etc.). Stopurile sunt stinse cât timp luminile de zi sunt aprinse. Nerespectarea acestei recomandări poate cauza daune sau vătămări corporale grave.

NOTĂ: Pentru respectarea legislației rutiere locale la trecerea dintr-o zonă cu circulație pe stânga într-o zonă cu circulație pe dreapta și viceversa, trebuie reglate farurile. Dacă intenționați să vă deplasați într-o regiune care necesită reglarea farurilor, programați o rezervare la service, utilizând aplicația mobilă.

Lumini de ceață

Dacă există în dotare, atingeți pentru a aprinde sau stinge proiectoarele de ceață. Proiectoarele de ceață funcționează numai când sunt aprinse farurile cu fază scurtă. Când farurile sunt stinse, se sting și proiectoarele de ceață.



Indicatorul proiecteurului de ceață din spate este afișat pe computerul de bord de fiecare dată când sunt aprinse proiectoarele de ceață (dacă sunt în dotare) din spate.



Indicatorul pentru proiectoarele de ceață din față este afișat pe computerul de bord de fiecare dată când sunt aprinse proiectoarele de ceață față opționale.

NOTĂ: În funcție de regiunea pieței și de opțiunile vehiculului, este posibil ca vehiculul dvs. să nu fie echipat cu proiectoare de ceață din față și/sau din spate.

NOTĂ: În unele regiuni, nu există niciun control pentru proiectoarele de ceață din față. Acestea funcționează împreună cu farurile și se aprind numai în situațiile în care sunt aprinse farurile cu față scurtă.

Plafoniere

Aprindeți sau stingeți luminile de curtoazie (pentru hărți). Dacă sunt setate la **Auto**, toate luminile interioare de pe plafon se aprind când descuiați vehiculul Model X, deschideți o portieră la ieșire sau comutați în treapta Park.

De asemenea, puteți să aprindeți sau să stingeți manual fiecare plafonieră în parte, prin atingerea lentilelor acesteia. Dacă aprindeți manual o lumină de curtoazie, aceasta se stinge când este oprit vehiculul Model X. Dacă vehiculul Model X era deja oprit când ați aprins lumina manual, aceasta se oprește după 60 de minute.

Faruri după ieșire

După ce ați terminat condusul și parcați Model X în condiții de luminozitate redusă, luminile exterioare rămân iluminate temporar. Ele se sting automat după un minut sau când blocați vehiculul Model X, în funcție de situația care apare prima dată.

NOTĂ: Dacă încuiați Model X utilizând aplicația de mobil Tesla sau telecomanda, farurile se sting imediat. Cu toate acestea, dacă vehiculul se blochează pentru că funcția Încuiere prin distanțare este activată (consultați [Walk-Away Door Lock \(Încuietore ușă Walk-Away\)](#) pe pagină 27), farurile se opresc automat după un minut.

Pentru a activa și dezactiva această funcționalitate, atingeți **Comenzi > Lumini > Faruri după ieșire**. Când setarea **Faruri după ieșire** este dezactivată, farurile se sting imediat când treceți în modul Park (parcare) și deschideți o portieră.

Farurile pentru faza lungă

Împingeți maneta semnalizatorului în direcție opusă dvs. pentru a aprinde continuu farurile de fază lungă. Pentru a anula, trageți maneta spre dvs.

Pentru a aprinde scurt farurile de fază lungă, trageți maneta spre dvs.



Farurile pentru faza lungă comută automat la faza scurtă când este detectată lumină în fața vehiculului Model X (de exemplu, de la un vehicul din sens opus). Pentru a activa sau a dezactiva această funcție, atingeți **Comenzi > Fază lungă automată** sau **Comenzi > Lumini > Fază lungă automată**.

NOTĂ: Setarea aleasă de dvs. este reținută până când este modificată manual.

NOTĂ: Fază lungă automată este disponibilă numai pe vehiculele echipate cu componente Autopilot.

NOTĂ: **Fază lungă automată** este activată automat când este cuplată funcția Asistență direcție.

În situațiile în care faza lungă este stinsă din cauză că este activată setarea **FAZĂ LUNGĂ AUTOMATĂ** și este detectată lumină în fața Model X, puteți să aprindeți temporar faza lungă trăgând complet de manetă spre dvs.

Următoarele lămpi indicatoare sunt vizibile pe computerul de bord pentru a afișa starea farurilor:

Farurile cu fază scurtă sunt aprinse.



Farurile cu fază lungă sunt aprinse. Se aprinde atunci când luminile pentru faza lungă sunt aprinse, dar setarea **FAZĂ LUNGĂ AUTOMATĂ** este dezactivată sau dacă setarea **FAZĂ LUNGĂ AUTOMATĂ** este activată, dar indisponibilă temporar.



Farurile pentru faza lungă sunt în prezent aprinse și setarea **FAZĂ LUNGĂ AUTOMATĂ** este pregătită să stingă farurile cu fază lungă dacă este detectată lumină în fața Model X.



Farurile pentru faza lungă sunt stinse temporar din cauză că **FAZĂ LUNGĂ AUTOMATĂ** este în funcțiune și detectează lumină în fața Model X. Când nu mai este detectată lumină, farurile cu fază lungă se reaprind automat.

! AVERTISMENT: FAZĂ LUNGĂ AUTOMATĂ este doar pentru comoditate și este supusă unor limitări. Șoferului îi revine responsabilitatea de a se asigura că farurile sunt întotdeauna reglate corespunzător pentru condițiile meteo și împrejurările de condus.

Semnalizatoare

Deplasați maneta semnalizatorului în sus (înainte de a vira la dreapta) sau în jos (înainte de a vira la stânga). Semnalizatoarele se aprind intermitent de trei ori sau continuu, în funcție de cât de departe deplasați maneta în sus sau în jos. Împingeți ușor maneta în sus sau în jos pentru o secvență de trei aprinderi intermitente. Pentru un semnal continuu, împingeți maneta complet în sus sau în jos.



Semnalizatoarele se sting când sunt anulate de Volan sau când readuceți maneta în poziția centrală.



Când un semnal de virare este în funcțiune, indicatorul de semnalizare de virare corespunzător se aprinde pe computerul de bord și se aude un sunet de clic.

! AVERTISMENT: Când utilizați activ Pilot automat adaptiv (dacă există în dotare), activarea unui semnalizator poate determina accelerarea Model X în anumite situații (consultați [Accelerația la depășire pe pagină 128](#)).

! AVERTISMENT: Când utilizați activ Asistență direcție (dacă există în dotare), activarea unui semnalizator poate determina Model X să schimbe benzile (consultați [Schimbare automată a benzii pe pagină 132](#)).

Luminile de avarie (avertizare)

Pentru a porni luminile de avarie (avertizare), apăsați pe butonul amplasat în partea laterală a ecranului tactil aflată cel mai aproape de Volan. Toate semnalizatoarele clipește intermitent. Apăsați din nou pentru a opri.



NOTĂ: Luminile de avarie (avertizare) funcționează chiar și fără o cheie în apropiere.

Condens în faruri sau stopuri

Din cauza schimbărilor de vreme, a nivelului de umiditate sau unei expuneri recente la umiditate (precum în cazul unei spălări recente a vehiculului), poate apărea ocazional o acumulare de condens în farurile sau în stopurile vehiculului. Acest lucru este normal— pe măsură ce vreme se încălzește și umiditatea scade, de cele mai multe ori condensul dispare de la sine. Dacă observați acumulare de apă în interiorul lentilelor exterioare sau dacă condensul vă afectează vizibilitatea luminilor exterioare, contactați departamentul de service Tesla.



Ștergătoarele

Pentru a șterge parbrizul, rotiți capătul manetei semnalizatorului de virare în direcție opusă dvs. Puteți roti la cinci poziții:

- Prima: Oprit.
- A 2-a: Automat cu sensibilitate scăzută la precipitații.*
- A 3-a: Automat cu sensibilitate crescută la precipitații.*
- A 4-a: Continuu, lent.
- A 5-a: Continuu, rapid.



Pentru o singură cursă de ștergere, apăsați și eliberați capătul manetei.

Dacă ștergătoarele sunt setate la modul Auto și vehiculul Model X nu detectează lichid pe ștergător, ștergătoarele nu efectuează ștergerea.

*Pentru a activa funcția **Automată** atingeți **Comenzi > Vehicul > Ștergătoare automate (Beta)**. Când ștergătoarele sunt setate la Auto, vehiculul Model X detectează dacă sunt precipitații sau nu. Frecvența de ștergere a acestora depinde de cantitatea de precipitații detectată pe parbriz. Când ștergătoarele sunt setate la sensibilitate crescută la precipitații, acestea pornesc în momentul în care vehiculul Model X detectează o peliculă ușoară de apă.

NOTĂ: Când cuplați Autopilot, ștergătoarele sunt setate la **Auto**. Deși puteți modifica setarea ștergătoarelor din **Auto** în timp ce utilizați Autopilot, ștergătoarele revin la setarea implicită **Auto** la următoarea cuplare a funcției Autopilot.

NOTĂ: Setarea Auto este în prezent în faza BETA. Dacă nu sunteți siguri în legătură cu utilizarea setării Auto în faza BETA, Tesla recomandă acționarea manuală a ștergătoarelor, după cum este necesar.

NOTĂ: De asemenea, puteți regla viteza și frecvența ștergătoarelor de parbriz folosind comenzi vocale (consultați [Comenzi vocale pe pagină 17](#)).

⚠ ATENȚIE: Asigurați-vă că ștergătoarele sunt în poziția Oprit înainte de a spăla vehiculul Model X pentru a evita riscul de deteriorare a acestora.

Pentru a prelungi durata de viață a ștergătoarelor, îndepărtați gheața de pe parbriz înainte de pornirea acestora. Gheața are margini ascuțite care pot să deterioreze cauciucul de pe lamele ștergătoarelor.

Verificați și curățați periodic marginea lamei ștergătorului. Dacă este deteriorată, înlocuiți imediat lama ștergătorului. Pentru detalii despre verificarea și înlocuirea lamelor ștergătoarelor, consultați [Lamele ștergătoarelor, Jeturile și Lichidul Parbrizului pe pagină 224](#).

⚠ ATENȚIE: În zone cu climă aspră, asigurați-vă că lamele ștergătoarelor nu sunt înghețate sau lipite de parbriz.

Degivrarea ștergătoarelor

Pentru ca lamele ștergătoarelor să fie ușor de accesat, astfel încât să puteți îndepărta gheața și zăpada, treceți vehiculul Model X în treapta Park (parcare), opriți ștergătoarele, apoi utilizați ecranul tactil pentru a le muta în poziția de service. Atingeți **Comenzi > Service > Mod service ștergătoare**. Când parcați în locuri cu temperatură exterioară scăzută, este util să lăsați vehiculul Model X cu ștergătoarele în poziția de service. În această poziție, acestea sunt mai aproape de orificiul de degivrare, permițându-vă să le dezghețați direcționând aerul de la sistemul de control al climatizării spre parbriz.

Dacă vehiculul Model X este echipat cu pachetul opțional pentru vreme rece, puteți degivra ștergătoarele atingând comanda pentru climatizare de pe ecranul tactil (consultați [Folosirea comenzilor pentru climatizare pe pagină 175](#)). Degivroarele ștergătoarelor se opresc automat după 15 minute.

NOTĂ: Ștergătoarele revin automat în poziția normală când scoateți vehiculul Model X din treapta Park (parcare).

Spălătoarele

Apăsați butonul din capătul manetei semnalizatorului pentru a pulveriza lichid de spălare pe parbriz. Puteți să apăsați acest buton pe două niveluri. Apăsați parțial pentru o singură cursă de ștergere, fără lichid din spălător. Apăsați complet atât pentru ștergere, cât și pentru spălare. În timp ce spălați parbrizul, pornesc ștergătoarele. După eliberarea butonului, ștergătoarele efectuează două curse suplimentare de ștergere, apoi, în funcție de vehicul și de condițiile de mediu, o a treia cursă de ștergere câteva secunde mai târziu.



s

Completați periodic lichidul spălătorului (consultați [Lamele ștergătoarelor, Jeturile și Lichidul Parbrizului pe pagină 224](#)).



Frânarea și oprirea

Sistemele de frânare

AVERTISMENT: Sistemele de frânare care funcționează corespunzător sunt esențiale pentru a oferi siguranță. Dacă aveți o problemă cu pedala de frână, etrierele de frână sau orice componentă a sistemului de frânare pentru Model X, contactați Tesla imediat.

Model X are un sistem de frânare cu antiblocare (ABS) care previne blocarea roților când aplicați presiune maximă pe pedala de frână. Acest lucru îmbunătățește controlul direcției în timpul frânărilor intense în majoritatea condițiilor de drum.

În condiții de frânare de urgență, sistemul ABS monitorizează în permanență viteza fiecărei roți și variază presiunea asupra frânei conform aderenței disponibile.

Modificarea presiunii frânei poate fi resimțită ca o senzație de pulsare prin pedala de frână. Acest lucru demonstrează că sistemul ABS funcționează și nu reprezintă motiv de îngrijorare. Țineți o presiune fermă și stabilă pe pedala de frână când simțiți pulsația.



Indicatorul pentru ABS se aprinde intermitent în culoarea chihlimbar o scurtă perioadă pe computerul de bord când porniți pentru prima oară vehiculul Model X. Dacă acest indicator se aprinde în orice alt moment, a apărut o eroare a sistemului ABS și acesta nu funcționează. Contactați Tesla. Sistemul de frânare rămâne complet funcțional și nu este afectat de o defecțiune a sistemului ABS. Cu toate acestea, pot crește distanțele de frânare. Conduceți cu atenție și evitați frânarea excesivă.



Dacă pe computerul de bord este afișat acest indicator de frânare de culoare roșie altfel decât pentru scurt timp atunci când porniți prima dată vehiculul Model X, este detectată o eroare la sistemul de frânare sau nivelul lichidului de frână este scăzut. Contactați Tesla imediat. Mențineți apăsată pedala de frână pentru a opri vehiculul când puteți face acest lucru în siguranță.



Ecranul tactil al afișează acest indicator de frână portocaliu dacă se detectează o eroare a amplificatorului de frână sau nu este disponibilă frânarea regenerativă (consultați [Frânarea regenerativă pe pagină 95](#)). Mențineți apăsată pedala de frână pentru a opri vehiculul când puteți face acest lucru în siguranță. Compensarea hidraulică a amplificării poate fi activă (consultați [Compensarea hidraulică a amplificării pe pagină 95](#)).

Frânarea de urgență

Într-o situație de urgență, apăsați complet pedala de frână și mențineți o presiune fermă, chiar și pe suprafețele cu un nivel scăzut de tracțiune. Sistemul ABS variază presiunea de frânare pe fiecare roată, în funcție de gradul de tracțiune disponibil. Acest lucru previne blocarea roților și vă ajută să opriți cât mai în siguranță posibil.

Dacă este nevoie de o metodă alternativă pentru a opri vehiculul, apăsați și țineți apăsat butonul Parcare de pe maneta de transmisie pentru a aplica frânele și a elimina cuplul de tracțiune în timp ce butonul este ținut apăsat.

AVERTISMENT: Nu apăsați pedala de frână în mod repetat. Dacă procedați astfel, este întreruptă funcționarea sistemului ABS și poate crește distanța de frânare.

AVERTISMENT: Mențineți întotdeauna o distanță de siguranță față de vehiculul aflat înaintea dvs. și conștientizați condițiile periculoase de condus. Deși sistemul ABS poate îmbunătăți distanța de oprire, nu poate contracara legile fizicii. De asemenea, nu previne pericolul de acvaplănare (când un strat de apă previne contactul direct dintre pneuri și carosabil).

ATENȚIE: Frânarea automată de urgență (consultați [Asistență la evitarea coliziunii pe pagină 161](#)) poate interveni pentru a frâna automat în situațiile în care o coliziune este considerată iminentă. Frânarea automată de urgență nu este proiectată să prevină o coliziune. În cel mai bun caz, poate minimiza impactul unei coliziuni frontale, încercând să reducă viteza de deplasare. Dacă depindeți de funcția Frânare automată de urgență pentru a evita o coliziune, pot apărea vătămări corporale grave sau decesul.

ATENȚIE: În situații de urgență, dacă frânele nu funcționează corespunzător, apăsați și țineți apăsat butonul Parcare de pe maneta de transmisie pentru a opri vehiculul Model X. Nu utilizați această metodă pentru a opri vehiculul decât dacă este absolut necesar.

Luminile de frânare dinamică (dacă există în dotare)

Dacă vă deplasați cu o viteză de peste 50 km/h și frânați cu putere (sau dacă se cuplează frânarea automată de urgență), luminile de frână se aprind intermitent repede pentru a-i avertiza pe alți șoferi că Model X încetinește rapid. Dacă Model X se oprește complet, luminile de avarie (avertizare) se aprind intermitent. Aprinderea intermitentă continuă până când apăsați pedala de accelerație sau apăsați manual butonul pentru luminile de avarie (avertizare) pentru a le stinge (consultați).

NOTĂ: Când tractați o remorcă (dacă este cazul), luminile de frână de pe remorcă funcționează, de asemenea, așa cum este descris mai sus, chiar și atunci când remorca nu este echipată cu un sistem de frânare separat.



⚠️ AVERTISMENT: În cazul tractării unei remorci (dacă se aplică), măriți întotdeauna distanța de urmărire. Frânarea bruscă poate avea drept rezultat deraparea, deraparea transversală și pierderea controlului.

Ștergerea discurilor de frână

Pentru a asigura reacția frânelor pe vreme rece sau umedă, Model X este echipat cu ștergerea discurilor de frână. Atunci când este detectată vreme rece sau umedă, această funcție aplică repetat o forță de frânare imperceptibilă pentru a îndepărta apa de pe suprafața discurilor de frână.

Compensarea hidraulică a diminuării intensității

Model X este echipat cu compensarea hidraulică a diminuării intensității. Aceasta oferă asistență la monitorizarea presiunii din sistemul de frânare și a activității sistemului ABS pentru cazurile de performanțe reduse la frânare. Dacă se detectează performanțe reduse la frânare (de exemplu, ca urmare a unei diminuări a intensității frânelor sau a unor condiții de temperatură scăzută sau umezeală), s-ar putea să auziți un sunet, să simțiți o îndepărtare a pedalei de frână de piciorul dvs. și să observați o creștere puternică în timpul frânării. Frânați așa cum ați proceda în mod normal și continuați să apăsați pedala de frână fără să o eliberați sau să o apăsați în mod repetat.

⚠️ ATENȚIE: În situații de urgență, dacă frânele nu funcționează corespunzător, apăsați și țineți apăsat butonul Parcare de pe maneta de transmisie pentru a opri vehiculul Model X. Nu utilizați această metodă pentru a opri vehiculul decât dacă este absolut necesar.

⚠️ AVERTISMENT: Atunci când condițiile de condus sunt periculoase, mențineți întotdeauna o distanță de siguranță față de vehiculul aflat înaintea dvs. și fiți atent. Ștergerea discurilor de frână și compensarea hidraulică a diminuării intensității nu înlocuiesc aplicarea adecvată a frânelor.

Compensarea hidraulică a amplificării

Model X este echipat cu un amplificator de frână care activează frânele atunci când este apăsată pedala de frână. Compensarea hidraulică a amplificării asigură asistență mecanică dacă amplificatorul de frână se defectează. Dacă este detectată o defecțiune a amplificatorului de frână, pedala de frână este mai greu de apăsat și este posibil să auziți un sunet când apăsați pedala de frână. Conduceți cu atenție și mențineți o distanță sigură față de ceilalți participanți la trafic—capacitatea de reacție a pedalei de frână și performanța de frânare pot fi afectate. Pot crește distanțele de frânare.

Frânarea regenerativă

Atunci când vehiculul Model X este în mișcare și aveți piciorul pe pedala de accelerație, frânarea regenerativă încetinește vehiculul și transmite înapoi la baterie orice surplus de energie. Dacă anticipați opririle și reduceți sau eliminați presiunea de pe pedala de accelerație pentru a încetini, puteți să profitați de frânarea regenerativă pentru a crește autonomia pentru deplasare.

Contorul de energie din aplicația Energy afișează evaluarea în timp real a cantității de energie utilizată curent. De asemenea, puteți afișa contorul de energie pe fiecare parte a computerului de bord, selectând **Energie** cu ajutorul butonului de derulare de pe Volan (consultați [Volan pe pagină 84](#)). Când se obține energie prin frânarea regenerativă, contorul de energie afișează o zonă verde, care reprezintă cantitatea de energie transmisă înapoi la baterie.

Cantitatea de energie transmisă înapoi la baterie cu ajutorul frânării regenerative poate să depindă de starea curentă a bateriei. De exemplu, este posibil ca frânarea regenerativă să fie limitată dacă bateria este rece sau este deja complet încărcată. În situațiile în care frânarea regenerativă este limitată, contorul de energie afișează o liniuță, indicând că energia din urma decelerării nu este transmisă înapoi la baterie.



NOTĂ: Dacă frânarea regenerativă încetinește agresiv vehiculul Model X (de exemplu când luați piciorul complet de pe pedala de accelerație la viteze de autostradă), se aprind lămpile de frână pentru a alerta alți participanți la trafic că încetiniți.



Frânarea și oprirea

NOTĂ: Deoarece Model X folosește frânarea regenerativă, plăcuțele de frână sunt, de obicei, folosite mai puțin frecvent decât cele din sisteme de frânare tradiționale. Deși ștergerea discurilor de frână (consultați [Ștergerea discurilor de frână pe pagină 95](#)) aplică regulat o forță de frânare imperceptibilă pentru a îndepărta apa de pe suprafața discurilor de frână, acumularea de rugină sau coroziune este în continuare posibilă (în special în regiuni în care se împrăștie sare pe drumuri pe timp de iarnă). Puteți evita astfel de acumulări folosind pedala de frână regulat sau prin rodarea frânelor după caz (consultați „Rodarea frânelor” din [Ghidul de reparare individuală](#)).

AVERTISMENT: În condiții de zăpadă sau polei, Model X poate resimți o pierdere a tracțiunii în timpul frânării regenerative, în special când este activă setarea **Standard** și/sau nu se utilizează pneuri de iarnă. Tesla recomandă utilizarea setării **Coborât** în condiții de zăpadă sau polei, pentru a ajuta la menținerea stabilității vehiculului.

Pentru a seta nivelul de frânare regenerativă

NOTĂ: Setarea pentru frânarea regenerativă nu este disponibilă pe toate vehiculele.

Puteți utiliza ecranul tactil pentru a modifica nivelul de frânare regenerativă:

1. Atingeți **Comenzi > Pedale și direcție > Frânare regenerativă**.
2. Alegeți dintre două niveluri:
 - o **Standard:** Asigură cantitatea maximă de frânare regenerativă. Când eliberați pedala de accelerație, Model X încetinește.
 - o **Coborât:** Limitează frânarea regenerativă. Când eliberați pedala de accelerație, crește durata de care are nevoie Model X pentru a încetini, iar acesta se deplasează mai mult din inerție decât în cazul setării la nivelul „Standard”.

Modul de oprire

Frânarea regenerativă reduce viteza vehiculului Model X de fiecare dată când eliberați pedala de accelerație în timp ce conduceți. Puteți alege cum doriți să se comporte vehiculul Model X odată ce viteza de deplasare a fost redusă la o valoare foarte mică (aproape de cea de oprire) și atât pedala de accelerație, cât și pedala de frână sunt eliberate. În treapta Park, atingeți **Comenzi > Conducere > Mod oprire** și alegeți din aceste opțiuni:

- **CREEP:** Când este aproape de sau în momentul unei opriri complete, motorul aplică în continuare cuplu, deplasând vehiculul Model X încet în direcția înainte (în treapta Drive) sau înapoi (în treapta Reverse), ca în cazul unui vehicul convențional cu transmisie automată. În anumite situații, cum ar fi pe o rampă abruptă sau pe o alee, ar putea fi nevoie să apăsați pedala de accelerație pentru a vă deplasa în continuare sau pentru a preveni deplasarea vehiculului Model X în direcția opusă.

AVERTISMENT: Nu vă bazați niciodată pe funcția CREEP pentru a preveni deplasarea la viteză mare a vehiculului pe o rampă. Apăsați întotdeauna pedala de frână pentru a rămâne pe loc sau de accelerație pentru a înainta pe rampă. Nerespectarea acestei instrucțiuni poate avea drept rezultat deteriorarea bunurilor și/sau o coliziune.

- **REȚINERE:** Maximizează autonomia și reduce uzura frânelor asigurând în continuare frânarea regenerativă la viteze mai mic decât în cazul setărilor Creep și Rulare. Când vehiculul Model X se oprește, frânele sunt aplicate automat fără să fie nevoie să puneți piciorul pe pedala de frână. Indiferent dacă ați oprit pe o suprafață plană sau pe o rampă, funcția Reținere vehicul menține frâna aplicată, cu condiția ca piciorul să nu atingă pedalele de accelerație și de frână. Consultați [Reținere vehicul pe pagină 102](#).

AVERTISMENT: Nu vă bazați niciodată pe funcția REȚINERE pentru a decelera sau opri complet vehiculul în mod adecvat. Numeroși factori pot contribui la o distanță de oprire mai mare, inclusiv pantele descendente, setarea frânării regenerative la o valoare mică și frânarea regenerativă redusă sau limitată (consultați [Frânarea regenerativă pe pagină 95](#)). Fiți întotdeauna pregătiți să utilizați pedala de frână pentru a decelera sau opri în mod adecvat.

- **RULARE:** Când sunteți aproape de sau în momentul unei opriri complete, vehiculul Model X devine liber, rulând ca un vehicul în treapta Neutral. Prin urmare, dacă este oprit pe o pantă, vehiculul Model X va rula în jos. Frâna nu cuplează și motorul nu aplică cuplul (până când nu este apăsată pedala de accelerație).

NOTĂ: Dacă alegeți funcția CREEP sau RULARE, puteți utiliza în continuare funcția Reținere vehicul pentru a aplica frânele. Cu toate acestea, va trebui să aplicați scurt pedala de frână când vehiculul este oprit. Consultați [Reținere vehicul pe pagină 102](#).

NOTĂ: Setarea dvs. preferată a modului Opreire nu se sincronizează cu profilul dvs. de șofer.

AVERTISMENT: Apăsați pedala de frână dacă vehiculul Model X se deplasează și acest lucru nu poate fi efectuat în condiții de siguranță. Vă revine responsabilitatea de a fi vigilent și de a deține în permanență controlul asupra vehiculului. Nerespectarea acestei recomandări poate avea drept rezultat deteriorări grave, vătămări corporale grave sau decesul.

AVERTISMENT: Nu vă bazați pe frânarea regenerativă și pe Modul de oprire ales de dvs. pentru ca dvs. și vehiculul să fiți în siguranță. Diverși factori precum condusul cu o încărcătură grea pe vehicul, pe o pantă abruptă sau pe drumuri umede sau cu polei afectează viteza de decelerare și distanța la care se va opri Model X. Conduceți cu atenție și fiți întotdeauna pregătiți să utilizați pedala de frână pentru a opri corespunzător, în funcție de condițiile de trafic și de drum.



⚠️ AVERTISMENT: Avertizare de coliziune frontală și Frânare automată de urgență nu funcționează în timpul deplasării la viteze foarte mici (consultați [Asistență la evitarea coliziunii pe pagină 161](#)). Nu vă bazați pe aceste funcționalități pentru a vă avertiza sau pentru a preveni sau reduce impactul unei coliziuni.

Frâna de parcare

Pentru a cupla frâna de parcare, atingeți **Comenzi > Siguranță**, apăsați pedala de frână și apoi atingeți **Frână parcare**.



Un indicator roșu al frânei de parcare se aprinde pe computerul de bord când este cuplată frâna de parcare.

Frâna de parcare este eliberată atunci când vehiculul este trecut în altă treaptă de viteză.

De asemenea, puteți cupla frâna de parcare prin apăsarea și menținerea butonului din capătul manetei de transmisie atunci când vă aflați în treapta Parcare.



Dacă apare o problemă de natură electrică la nivelul frânei de parcare, se aprinde indicatorul galben pentru frâna de parcare și pe computerul de bord este afișat un mesaj de avarie (eroare).

NOTĂ: Frâna de parcare acționează numai asupra roților din spate și este independentă de sistemul de frânare acționat de la pedală.

⚠️ ATENȚIE: În situația puțin probabilă în care vehiculul Model X pierde curent electric, nu puteți accesa ecranul tactil și, prin urmare, nu puteți să eliberați frâna de parcare fără ca mai întâi să porniți de la altă sursă de alimentare (consultați [Pornire de la altă sursă de alimentare pe pagină 248](#)).

⚠️ AVERTISMENT: În condiții de zăpadă sau de polei, roțile din spate s-ar putea să nu aibă suficientă tracțiune pentru a preveni deraparea vehiculului Model X pe o pantă, în special dacă nu utilizați pneuri de iarnă. Evitați parcare pe rampe în condiții de zăpadă sau de polei. Vă revine întotdeauna responsabilitatea de a parca în siguranță.

⚠️ AVERTISMENT: Este posibil ca în vehiculul Model X să fie afișată o alertă dacă drumul este prea abrupt pentru parcare în condiții de siguranță sau dacă frâna de parcare nu este cuplată corespunzător. Aceste alerte sunt doar cu titlu orientativ și nu constituie un înlocuitor pentru modul în care șoferul apreciază condițiile de parcare în siguranță, inclusiv condițiile meteo și de drum specifice. Nu trebuie să vă bazați pe aceste alerte pentru a determina dacă parcare în orice loc se poate realiza în condiții de siguranță. Vă revine întotdeauna responsabilitatea de a parca în siguranță.

Uzura frânelor

Model X plăcuțele de frână sunt echipate cu indicatori de uzură. Un indicator de uzură este o bandă metalică subțire atașată de plăcuța de frână, care emite un sunet strident când se freacă de rotor în cazul în care plăcuța se uzează. Sunetul strident arată că plăcuțele de frână au ajuns la sfârșitul duratei de viață și este necesară înlocuirea lor. Pentru a înlocui plăcuțele de frână, contactați Service-ul Tesla.

Frânele trebuie inspectate vizual cu regularitate prin demontarea pneului și a roții. Pentru specificații detaliate și limitele de service pentru rotoare și plăcuțele de frână, consultați [Subsisteme pe pagină 235](#). De obicei, Tesla recomandă curățarea și lubrifierea etrierelor de frână în fiecare an sau la 20.000 km, dacă vă aflați într-o zonă în care drumurile sunt tratate cu sare pe durata lunilor de iarnă.

⚠️ AVERTISMENT: Neglijarea recomandării de a înlocui plăcuțele de frână uzate duce la deteriorarea sistemului de frânare și poate provoca pericole la frânare.



Suspensie pneumatică

NOTĂ: Când pornește vehiculul Model X, s-ar putea să auziți sunetul compresorului când rezervorul sistemului de suspensii pneumatice se umple cu aer.

Vehiculul dvs. Model X este echipat cu suspensie pneumatică adaptivă, care oferă o calitate superioară a ținutei de drum vă permite să alegeți o ținută de drum mai lină sau mai fermă, în funcție de preferința dvs. În timpul transportării sarcinilor, sistemul menține de asemenea o înălțime la nivel între partea din față și cea din spate. Puteți să reglați manual înălțimea din timpul deplasării, astfel încât să corespundă situației dvs. (de exemplu, puteți să ridicați vehiculul Model X când aveți nevoie de o gardă la sol mai mare, cum ar fi atunci când conduceți pe o alee sau o rampă abruptă, în zăpadă adâncă, peste limitatoarele mari de viteză, bordurile din parcare etc.).



Dacă este detectată o eroare care reduce performanța sistemului de suspensii pneumatice adaptive, pe computerul de bord se aprinde o lampă indicatoare galbenă. Dacă problema persistă, contactați Tesla.



Dacă este detectată o eroare care dezactivează sistemul de suspensii pneumatice adaptive, pe computerul de bord se aprinde o lampă indicatoare roșie. Contactați Tesla.

Reglarea înălțimii de deplasare

ATENȚIE: Înainte de a regla înălțimea suspensiilor, asigurați-vă că vehiculul Model X este ferit de toate obstacolele din partea superioară și inferioară.

Puteți regla manual înălțimea de deplasare, apăsând pedala de frână și atingând **Comenzi > Suspensia** pe ecranul tactil. Setările disponibile pentru înălțimea de deplasare depind de viteza dvs. de deplasare și de alte condiții (de exemplu, suspensia nu coboară dacă este deschisă o portieră). Ecranul tactil afișează și garda la sol aproximativă pentru fiecare setare. Trageți glisorul pentru a alege dintre aceste opțiuni:

- **Foarte înalt** - Când este setată pe **Foarte înalt**, suspensia coboară automat la înălțimea de deplasare implicită*, care este **Standard sau Jos** după ce parcurgeți aproximativ 30 metri sau când viteza de deplasare ajunge la 24 km/h. Pentru a păstra setarea **Foarte înalt** pe o distanță nelimitată până când viteza dvs. de deplasare atinge pragul de viteză, atingeți **Continuă până la 24 km/h** în setarea **Foarte înalt**.
- **Înalt** - Când este setată pe **Înalt**, suspensia coboară automat la înălțimea de deplasare implicită*, care este **Standard sau Jos** după ce parcurgeți aproximativ 30 metri sau când viteza de deplasare ajunge la 56 km/h. Pentru a păstra setarea **Înalt** pe o distanță nelimitată până când viteza dvs. de deplasare atinge pragul de viteză, atingeți **Continuă până la 56 km/h**.
- **Standard** - Setarea **Standard** asigură confortul și manevrabilitatea optime în toate condițiile de încărcare.

- **Jos** - Reducerea înălțimii poate îmbunătăți aerodinamica, poate facilita încărcarea sau descărcarea mărfurilor și a pasagerilor și poate optimiza manevrarea.
- **Foarte jos** - Această setare intră în acțiune atunci când este selectată manual. Suspensia va reveni la setarea implicită la următoarea deplasare sau când va fi potrivit în funcție de viteza vehiculului.

*Dacă setarea **Gardă la sol implicită pe Jos** este dezactivată, garda la sol este reglată între **Standard și Jos** pentru a echilibra confortul, manevrabilitatea și autonomia. Pentru a optimiza manevrabilitatea și autonomia, activați setarea **Garda la sol implicită pe Jos**.



ATENȚIE: Evitați condusul agresiv (accelerări bruște, viraje strânse etc.) când suspensia este setată la **Înalt** sau **Foarte înalt**. Dacă procedați astfel, puteți să provocați vibrații și să creșteți posibilitatea de deteriorare.



ATENȚIE: Accelerația poate fi redusă când suspensia este setată la **Înalt** sau la **Foarte înalt**.

Amortizare adaptivă suspensie

Setările asociate cu **Amortizare adaptivă suspensie** asigură reglaje în timp real ale sistemului de suspensii, pentru optimizarea ținutei de drum și manevrabilității. Alegeți între:

- **Confort** - asigură o ținută de drum mai lină, pentru o experiență de condus relaxată.
- **Auto** - se adaptează la o gamă variată de drumuri și stiluri de condus, asigurând o ținută de drum lină, dar bine controlată.
- **Sport** - asigură o ținută de drum mai fermă, mai controlată, care crește implicarea șoferului și legătura cu șoseaua.
- **Avansat** - se poate utiliza pentru a ajusta cu precizie suspensia trăgând glisoarele individuale pentru a regla **Confort rulare și Manevrabilitate**.

Atingeți **Afișare date suspensie** pentru afișarea de informații detaliate pentru fiecare roată, inclusiv garda la sol, valorile de comprimare și revenire și accelerațiile caroseriei.

NOTĂ: Când Amortizarea adaptivă a suspensiei este setată la **Confort** sau **Auto**, suspensia se poate ridica pentru a spori confortul călătoriei pe drumuri dificile..

Utilizare amortizare confort în Autopilot (dacă există în dotare) - În mod implicit, amortizarea este setată automat la opțiunea **Confort** când se utilizează Autopilot și revine la setarea aleasă de dvs. când nu se mai utilizează Autopilot. Pentru ca funcția să fie inactivă, dezactivați această setare.



Vizualizarea în timp real

Imaginea vehiculului dvs. Model X de pe ecranul Suspensie oferă o vizualizare în timp real a stării sistemului de suspensie pneumatică. Pe lângă indicarea vizuală a modificărilor înălțimii de deplasare, afișează linii de comprimare și revenire care reflectă modul în care sistemul de suspensie controlează amortizoarele fiecărei roți în funcție de setările alese de dvs. și de condițiile de drum în schimbare. Ambele sunt controlate simultan. Atingeți **Afișare date suspensie** pentru afișarea de informații detaliate pentru fiecare roată, inclusiv garda la sol, valorile de comprimare și revenire și accelerațiile caroseriei.

NOTĂ: De asemenea, computerul de bord poate afișa o vizualizare în timp real a modului în care sistemul de suspensie reglează dinamic amortizarea la fiecare roată pentru a se adapta la condițiile de drum în schimbare. Pentru vizualizare, mențineți apăsat scurt butonul respectiv de derulare de pe Volan până când opțiunile disponibile sunt afișate. Rotiți butonul de derulare pentru a evidenția **Suspensie**, apoi apăsați butonul de derulare.

Locuri de ridicare automată

Ori de câte ori ridicați suspensia la **Înalt** sau **Foarte înalt**, locul este salvat automat. Salvând locul, nu trebuie să ridicați manual suspensia de fiecare dată când sosiți într-un loc utilizat frecvent în care ați ridicat anterior suspensia. Când reveniți la locul salvat, Model X ridică suspensia, iar computerul de bord afișează un mesaj care indică ridicarea suspensiei.

Când memorați locurile, Model X salvați și setarea **Continuă până la XX km/h** (dacă este specificată).

NOTĂ: Când reveniți într-un loc salvat și conduceți cu o viteză mai mare decât cea permisă de setările **Înalt** și **Foarte înalt**, suspensia nu se ridică înainte ca vehiculul Model X să încetinească.

NOTĂ: După părăsirea unui loc salvat, suspensia coboară automat. Totuși, este posibil să nu coboare până când Model X atinge pragul de viteză și distanță la care suspensia coboară.

NOTĂ: Dacă vehiculul Model X ajunge într-un loc salvat și setarea suspensiei existente este deja la o valoare mai mare decât nivelul care a fost salvat pentru locul respectiv, înălțimea de deplasare nu este reglată.

Pentru a elimina un loc cu ridicare automată

Dacă nu doriți ca suspensia să se ridice automat într-un anumit loc, atingeți pentru a anula selecția **Ridică întotdeauna în acest loc** în fereastra de pop-up care apare când ajungeți într-un loc memorat.

Stabilizarea automată

Model X echipat cu suspensie pneumatică se stabilizează automat, chiar și atunci când alimentarea este oprită. Pentru a preveni daune atunci când utilizați cricul sau ridicați vehiculul, trebuie să activați **Modul cric** pentru a dezactiva stabilizarea automată (apăsați pedala de frână și atingeți **Comenzi > Service > Mod cric**). Pentru mai multe detalii, consultați [Urcarea pe cric și ridicarea pe pagină 226](#).



Asistență la parcare

Model X este proiectată să detecteze prezența obiectelor. Când conduceți cu o viteză redusă (de exemplu, atunci când parcați), vehiculul vă alertează dacă un obiect este detectat în imediata proximitate a vehiculului Model X. Vehiculul vă alertează atunci când sunt detectate obiecte în fața vehiculului Model X atunci când sunteți în treapta Mers și în spatele vehiculului Model X atunci când sunteți în treapta Mers înapoi.

AVERTISMENT: Este posibil să nu primiți o alertă dacă vehiculul Model X rulează liber în direcția opusă (de exemplu, Parcare asistată nu va afișa o alertă dacă vehiculul Model X rulează înapoi pe o rampă când este în treapta Conduș).

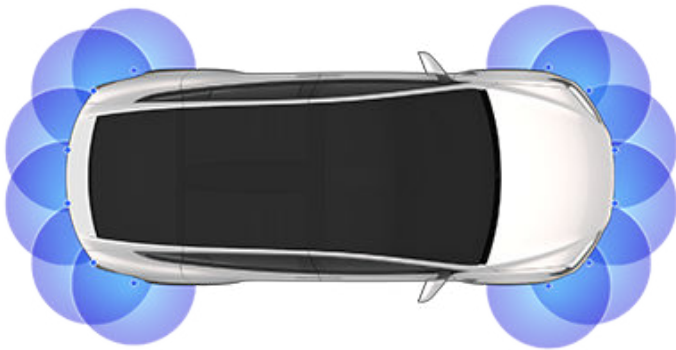

NOTĂ: Asistența la parcare poate fi dezactivată când este detectată o bicicletă sau când Model X este în Mod Remorcă.

AVERTISMENT: Nu depindeți niciodată de Asistența la parcare pentru a vă informa dacă o zonă de care vă apropiați este lipsită de obiecte și/sau persoane. Mai mulți factori externi pot să reducă performanța Asistenței la parcare, cauzând lipsa citirilor sau citiri false (consultați [Limitări și avertizări false pe pagină 101](#)). Prin urmare, dacă depindeți de Asistența la parcare pentru a determina dacă vehiculul Model X se apropie de un obstacol, acest lucru poate avea drept rezultat deteriorarea vehiculului și/sau a obiectelor și poate să provoace vătămări corporale grave. Inspectați întotdeauna zona cu ochii. Când vă deplasați în marșarier, uitați-vă peste umăr și utilizați toate oglinzile. Asistența la parcare nu detectează copii, pietoni, bicicliști, animale sau obiecte care sunt în mișcare, ies în relief, sunt situate prea departe deasupra camerelor sau sunt prea aproape sau departe de camere. Asistența la parcare este doar cu titlu orientativ și nu este destinată să înlocuiască verificările vizuale directe pe care le efectuați. Aceasta nu înlocuiește un comportament prudent în timpul condusului.

Feedbackul vizual și sonor

Când treceți în treapta Reverse, vizualizarea pentru Parcare asistată este afișată în partea stângă a computerului de bord, afișând obiectele aflate în imediata proximitate a părții din față și din spate a vehiculului Model X. Această vizualizare este închisă când treceți în treapta Mers, cu excepția cazului în care un obiect este detectat aproape de partea din față a vehiculului Model X, caz în care vizualizarea pentru Asistență la parcare este închisă automat atunci când începeți să conduceți mai rapid decât viteza la care funcționează Asistență la parcare. La mersul în marșarier, pe ecranul tactil este afișat și feedback vizual (consultați [Cameră/camere orientată\(e\) în spate pe pagină 110](#)). Puteți să închideți manual vizualizarea pentru asistența la parcare de pe ecranul tactil atingând **X**

Când conduceți cu o viteză mică și cu aplicația pentru cameră afișată pe ecranul tactil, puteți să comutați la vizualizarea pentru Asistență la parcare atingând butonul situat în colțul din stânga sus al ecranului aplicației pentru cameră. Aceasta este utilă dacă aveți nevoie de asistență la parcare paralelă.

Dacă sunt activate semnalele sonore (consultați [Controlul feedbackului audio pe pagină 101](#)), este emis un sunet perceptibil pe măsură ce vă apropiați de un obiect. Puteți să dezactivați temporar semnalele sonore atingând pictograma difuzorului din colțul de jos al vizualizării pentru asistența la parcare.

NOTĂ: Dacă Asistența la parcare nu poate să ofere feedback, pe ecranul tactil al este afișat un mesaj de alertă.

ATENȚIE: Mențineți camerele curățate/curate, fără murdărie, reziduuri, zăpadă și gheață. Evitați utilizarea unui aparat de spălat electric de înaltă presiune pe și nu curățați un cu un obiect ascuțit sau abraziv care poate să zgârie sau să deterioreze suprafața sa.



ATENȚIE: Nu instalați accesorii sau folii autocolante pe în apropierea acestora sau a camerelor.

Controlul feedbackului audio

Puteți să utilizați Asistența la parcare cu sau fără feedback sonor. Pentru a activa sau dezactiva semnalele sonore, atingeți **Comenzi > Siguranță > Semnale sonore pentru Asistența la parcare**.

Pentru a dezactiva sunetele temporar, atingeți pictograma difuzorului din colțul ecranului Asistență la parcare. Sunetele sunt dezactivate până când comutați sau conduceți mai rapid decât viteza la care funcționează Asistență la parcare.

Limitări și avertizări false

Este posibil ca Asistența la parcare să nu funcționeze corect în aceste situații:

- Unul sau mai mulți senzori (dacă există în dotare) sau camere sunt deteriorați/deteriorate, murdari(e) sau obstrucționați/obstrucționate (de exemplu cu noroi, gheață sau zăpadă ori de masca unui vehicul, vopseala în exces sau produsele adezive precum folii, autocolante, straturi de acoperire din cauciuc etc.).
- Obiectul este amplasat la o distanță aproximativă mai mică de 20 cm (cum ar fi o bordură sau o barieră joasă).



ATENȚIE: Obiectele mai scurte care sunt detectate (cum ar fi bordurile sau barierele joase) se pot muta într-un unghi mort. Model X nu vă poate trimite o alertă cu privire la un obiect când acesta este într-un unghi mort.

- Condițiile meteo (precipitații abundente, zăpadă sau ceață)
- Obiectul este subțire (cum ar fi un indicator rutier).
- A fost depășită raza de acoperire a Asistenței la parcare.
- Obiectul absoarbe sunetul sau este moale (cum ar fi zăpada afânată).
- Obiectul se află în pantă (cum ar fi un rambleu în pantă).
- Model X a fost parcat sau a fost condus la temperaturi extrem de ridicate sau de scăzute.
- Obiectul este situat prea aproape de bara de protecție.
- O bară de protecție este aliniată necorespunzător sau este deteriorată.
- Un obiect care este montat pe vehiculul Model X interferează cu și/sau obstrucționează Asistența la parcare (cum ar fi un suport pentru biciclete sau un autocolant de pe bara de protecție).
- Model X rulează liber în direcția opusă selectată (de exemplu, Parcare asistată nu afișează o alertă dacă vehiculul Model X rulează înapoi pe o rampă când este în treapta Condus).

Alte ajutoare pentru parcare

În plus față de Asistența la parcare, când vehiculul este cuplat în treapta Reverse, camera pentru marșarier afișează o vizualizare a zonei din spatele vehiculului Model X (consultați [Cameră/camere orientată\(e\) în spate pe pagină 110](#)).



Reținere vehicul

Când vehiculul Model X este oprit, funcția Reținere vehicul poate aplica în continuare frânele, chiar și după de luați piciorul de pe pedala de frână.

Funcția Reținere vehicul va activa:

- **Reținere:** Funcția Reținere vehicul este activată automat de fiecare dată când vehiculul se oprește complet.
- **Creep sau Rulare:** Funcția Reținere vehicul este activată automat atunci vehiculul rămâne pe loc și pedala de frânare este apăsată până la podea.



Acest indicator este afișat pe computerul de bord de fiecare dată când funcția Reținere vehicul duce la frânarea activă a vehiculului Model X.

Pentru a decupla funcția Reținere vehicul, apăsați pedala de accelerație sau apăsați și eliberați pedala de frână.

NOTĂ: Dacă treceți în treapta Neutral, este dezactivată și funcția Reținere vehicul.

NOTĂ: După frânarea activă a vehiculului Model X timp de aproximativ zece minute, vehiculul Model X trece în treapta Park (parcare) și funcția Reținere vehicul este anulată. Model X trece de asemenea în treapta Park (parcare), dacă acesta detectează faptul că șoferul a părăsit vehiculul.



Ce este

Sistemul de control al tracțiunii monitorizează în permanență viteza roților din față și din spate. Dacă Model X experimentează o pierdere a tracțiunii, sistemul minimizează rotirea roților controlând presiunea la nivelul frânelor și puterea motorului. În mod implicit, sistemul de control al tracțiunii este activat. În condiții normale, acesta trebuie să rămână activat pentru a oferi siguranță maximă.



Acest indicator galben clipește intermitent pe ecranul tactil de fiecare dată când controlul tracțiunii controlează în mod activ presiunea la nivelul frânelor și puterea motorului pentru a minimiza rotirea roților. Dacă indicatorul rămâne aprins, este detectată o eroare la nivelul sistemului de control al tracțiunii. Contactați un service Tesla.



AVERTISMENT: Controlul tracțiunii nu poate preveni coliziunile provocate de condusul periculos sau virajele prea bruște la viteze mari.

Permiterea derapării roților

Pentru a permite roților să se rotească la viteză limitată, puteți activa **Demaraj cu patinare**. **Demaraj cu patinare** poate fi activată numai când Model X se deplasează cu 48 km/h sau la o viteză mai mică. Funcția **Demaraj cu patinare** se dezactivează automat când viteza depășește 80 km/h.

În condiții normale, funcția **Demaraj cu patinare** nu trebuie activată. Activați-o numai în situațiile în care vă doriți în mod deliberat să se rotească roțile, cum ar fi:

- Pornirea de pe o suprafață necompactă, precum pietriș sau zăpadă.
- Condusul într-un strat adânc de zăpadă, nisip sau noroi.
- Leșirea dintr-o groapă sau dintr-un șanț adânc.

Pentru a permite patinarea roților, atingeți **Comenzi > Pedale și direcție > Demaraj cu patinare**.



Pe computerul de bord se afișează un mesaj de alertă când este activată funcția **Demaraj cu patinare**.

Deși funcția **Demaraj cu patinare** este dezactivată automat data viitoare când porniți Model X, se recomandă insistent să o dezactivați imediat după ce au trecut împrejurările care v-au determinat să o activați.

NOTĂ: **Demaraj cu patinare** nu poate fi activat când utilizați în mod activ controlul vitezei de croazieră.



Moduri de accelerare

Setările pentru accelerație disponibile pe vehiculul dvs. Model X variază în funcție de opțiunile selectate în momentul achiziției:

- **Relaxat:** limitează accelerația pentru o deplasare lină și blândă (disponibilă pe toate vehiculele echipate cu hardware Autopilot).
- **Standard:** oferă nivelul normal de accelerație (disponibil pe vehiculele non-Performance cu tracțiune integrală).
- **Opțiunea Sport:** oferă nivelul normal de accelerație (disponibil pe vehiculele Performance cu tracțiune integrală).
- **Opțiunea Demential:** crește cuplul maxim cu aproximativ 30 de procente (disponibil pe vehiculele Performance cu tracțiune integrală, neechipate cu upgrade-ul Incredibil).
- **Opțiunea Incredibil:** crește cuplul maxim cu aproximativ 60 de procente (disponibil pe vehiculele Performance cu tracțiune integrală, echipate cu upgrade-ul Incredibil).
- **Opțiunea Demential+:** crește cuplul maxim cu aproximativ 30 de procente (disponibil pe vehiculele Performance cu tracțiune integrală, neechipate cu upgrade-ul Incredibil), încălzind totodată bateria la temperatura ideală de funcționare, pentru a asigura accesul la 100% din puterea disponibilă. Înainte de a selecta această setare, citiți despre [Utilizarea opțiunilor Demential+ sau Incredibil+ pe pagină 104](#).
- **Opțiunea Incredibil+:** crește cuplul maxim cu aproximativ 60 de procente (disponibil pe vehiculele Performance cu tracțiune integrală, echipate cu upgrade-ul Incredibil), încălzind totodată imediat bateria la temperatura ideală de funcționare, pentru a asigura accesul la 100% din puterea disponibilă. Înainte de a selecta această setare, citiți despre [Utilizarea opțiunilor Demential+ sau Incredibil+ pe pagină 104](#).

NOTĂ: Deși opțiunea Relaxat nu îmbunătățește în mod direct autonomia condusului, utilizarea cuplului crescut și a puterii disponibile în modul Demential sau Incredibil poate să reducă autonomia și eficiența.

NOTĂ: Când este selectată funcția Relaxat, pe computerul de bord este afișat textul Relaxat, deasupra vitezei de deplasare.

În plus, un vehicul Model X Performance cu tracțiune integrală dispune de asemenea de Modul Lansare pentru a asigura accelerația optimă pe suprafețele cu o bună tracțiune. Pentru instrucțiunile specifice privind condusul necesare pentru a utiliza Modul Lansare, consultați [Mod de lansare pe pagină 105](#).

Pentru a alege un mod de accelerare, atingeți **Comenzi > Pedale și direcție > Accelerație**.

Utilizarea opțiunilor Demential+ sau Incredibil+

Dacă alegeți opțiunea Demential sau Incredibil, puterea suplimentară este disponibilă imediat. Cu toate acestea, dacă obțineți puterea maximă absolută (proiectată pentru a fi utilizată pe termen scurt), puteți alege **Demential+** sau **Incredibil+** pentru a încălzi bateria la temperatura ideală de funcționare. Acest lucru asigură accesul la 100% din puterea disponibilă.

În timpul încălzirii bateriei, pe ecranul tactil este afișat un mesaj de stare care vă oferă un timp de așteptare aproximativ și vă anunță când este disponibilă puterea suplimentară. Pe lângă încălzirea bateriei, modulele **Demential+** și **Incredibil+** încearcă să mențină bateria într-un interval de temperatură optim. De aceea, în situații de condus agresiv, este posibil să vedeți starea „Cooling” timp de mai multe minute, până la reducerea temperaturilor. Model X rămâne în modul ales timp de trei ore, chiar dacă părăsiți vehiculul. După trei ore, funcția este suspendată.

NOTĂ: Opțiunile Demential+ și Incredibil+ sunt proiectate pentru a obține performanțe maxime pentru accelerația pe termen scurt. Aceste setări nu sunt destinate condusului zilnic. Neajunsul puterii suplimentare oferite îl reprezintă consumul suplimentar de energie și scăderea timpurii a puterii la deplasările lungi. Setările pentru accelerație Demential sau Incredibil oferă o creștere semnificativă a performanțelor, chiar și fără să alegeți setarea Demential+ sau Incredibil+ pentru a obține puterea maximă a bateriei. De fapt, în condiții normale de conducere, puterea suplimentară care poate fi obținută utilizând opțiunile Demential+ și Incredibil+ poate fi imperceptibilă.

NOTĂ: Pentru a permite opțiunea Demential+ sau Incredibil+, nivelul de încărcare trebuie să fie de cel puțin 20%. Nu puteți iniția aceste setări dacă nivelul de încărcare este sub 20%. În plus, aceste setări sunt anulate imediat dacă nivelul de încărcare scade sub 20% în orice moment în timpul utilizării.

Când utilizați opțiunile Demential+ sau Incredibil+, vehiculul Model X consumă mai multă energie pentru a menține bateria într-un interval de temperatură optimă.

Pentru a anula opțiunea Demential+ sau Incredibil+ în orice moment, treceți nivelul de accelerație la altă setare. Pentru a preveni excesul și eventualul consum inutil de energie (de exemplu, părăsiți vehiculul și uitați să anulați opțiunea Demential+ sau Incredibil+), aceste setări sunt anulate automat în trei ore, indiferent dacă mai conduceți în continuare sau ați părăsit vehiculul.

NOTĂ: Opțiunile Demential+ sau Incredibil+ încearcă să mențină bateria într-un interval de temperatură optimă. Pe lângă încălzirea bateriei, aceste setări răcesc de asemenea bateria atunci când este necesar (de exemplu, în timp ce conduceți la viteze mari, la accelerarea rapidă, când conduceți perioade îndelungate etc.).



Mod de lansare

Modul Lansare, disponibil numai pe vehiculele Performance cu tracțiune integrală, oferă accelerație optimă pe suprafețele cu o bună tracțiune.

NOTĂ: Accelerația intensă, inclusiv, dar fără limitare la utilizarea modului de lansare, crește solicitarea grupului motopropulsor al vehiculului și poate cauza uzura și îmbătrânirea prematură a diverselor componente. Model X monitorizează în permanență oboseala și deteriorarea grupului motopropulsor și vă notifică în cazul în care trebuie reparate componentele vehiculului.



AVERTISMENT: Utilizați Modul Lansare numai în locurile corespunzătoare unde nu există vehicule care vin din lateral și nu sunt prezenți pietoni. Modul Lansare este destinat utilizării pe traseele de condus cu circuit închis. Șoferului îi revine responsabilitatea de a se asigura că stilul de condus și accelerația nu periclitează și nu incomodează alți participanți la trafic.

Pentru a activa Modul Lansare

1. Asigurați-vă că frânele sunt ușor încălzite, conducând timp de câteva minute și utilizând frânele de câteva ori.
2. Setati suspensia pneumatică la Jos sau la Foarte jos (consultați [Suspensie pneumatică pe pagină 98](#)).
3. Setati nivelul de accelerație la **Demential+** sau la **Incredibil+** (dacă există în dotare).

NOTĂ: Dacă există în dotare setarea **Incredibil+**, puteți obține performanțele optime ținând apăsată această setare timp de trei secunde.

4. Cu vehiculul Model X în treapta de viteză Conduc și oprit complet, cu volanul drept, țineți piciorul stâng ferm pe pedala de frână, apoi apăsați complet pedala de accelerație. În decurs de o secundă, pe computerul de bord este afișat un mesaj care arată că este activat Modul Lansare.
5. În decurs de 12 secunde de la activarea Modulului Lansare, eliberați pedala de frână pentru a demara vehiculul.

Când eliberați frâna, vehiculul Model X este lansat spre înainte.

NOTĂ: Modul Lansare nu este disponibil dacă a fost activată Demaraj cu patinare (ceea ce permite rotirea roților). Consultați [Controlul tracțiunii pe pagină 103](#).

NOTĂ: Modul Lansare este disponibil numai dacă temperatura ambiantă este de 3° C sau mai ridicată.



Profiluri șofer

Când reglați pentru prima oară scaunul șoferului, poziția Volan sau oglinzile laterale exterioare, pe ecranul tactil vi se solicită să creați un profil de șofer pentru a salva aceste reglaje. Profilul personal salvează, de asemenea, numeroase preferințe pe care le alegeți în timpul personalizării Model X.



Pentru a adăuga un nou profil de șofer, atingeți pictograma pentru profilul de șofer din partea de sus a ecranului tactil. Apoi atingeți **Setări profil șofer > Adăugare șofer nou**, introduceți numele șoferului și atingeți **Creare profil**. Urmăriți instrucțiunile de pe ecran.

Bifați caseta de validare **Utilizare Intrare ușoară** dacă doriți să salvați setările **Intrare ușoară** (sau să le utilizați pe cele existente) prin care scaunul șoferului și Volan sunt reglate automat pentru a facilita intrarea în vehiculul Model X și ieșirea din acesta.

Dacă modificați poziția scaunului șoferului, Volan sau a oglinzilor laterale exterioare după ce ați salvat sau ați ales un profil al șoferului, pe ecranul tactil vi se solicită să **Salvați** noua poziție sau să **Restabiliți** poziția salvată anterior (alte setări sunt salvate automat). Pentru a modifica o setare fără a o salva sau restabili, pur și simplu ignorați mesajul de pe ecran.

Pentru a șterge un profil de șofer, atingeți pictograma pentru profilul de șofer din partea superioară a ecranului tactil, atingeți **Setări profil șofer** și selectați profilul de șofer pe care doriți să-l ștergeți. După selectare, apăsați pe **Ștergere** pentru profilul de șofer.

NOTĂ: Modul Valet este un profil de șofer încorporat, care limitează viteza și restricționează accesul la unele dintre funcționalitățile vehiculului Model X (consultați [Modul Valet pe pagină 107](#)).

NOTĂ: Pentru a opri reglajele automate care sunt în desfășurare și se bazează pe profilul unui șofer, atingeți **Oprire** din meniul derulant Profil șofer. De asemenea reglajele automate sunt oprite dacă reglați manual un scaun, oglinda sau Volan.

Selectarea dintre profilurile șoferului



Pentru a ajusta vehiculul Model X pe baza unui profil de șofer, atingeți pictograma pentru profilul de șofer din partea de sus a ecranului tactil. Alegeți apoi șoferul, iar vehiculul Model X este ajustat pe baza setărilor pe care le-ați salvat în profilul de șofer selectat.

Setările salvate

Un subgrup al setărilor pe care le-ați ales pentru a vă personaliza vehiculul Model X sunt salvate automat și în profilul dvs. de șofer. După ce au fost salvate, apare o bifă verde lângă pictograma de profil a șoferului, pe ecranul tactil. Exemple de setări pentru profilul șoferului salvate automat sunt:

- Setări pentru navigație, temperatură, lumini și afișaj.
- Autopilot și preferințe de condus.

Asocierea unui profil de șofer cu o cheie cu telecomandă

Puteți să asociați un profil de șofer cu o anumită cheie cu telecomandă pentru a permite Model X să selecteze automat profilul corect de șofer când cheia cu telecomandă asociată este detectată atunci când vă apropiați de vehicul și deschideți portiera șoferului. Pentru a asocia un profil de șofer cu o cheie cu telecomandă, intrați în vehiculul Model X cu cheia cu telecomandă și atingeți pictograma pentru profilul de șofer din partea de sus a ecranului tactil. Selectați profilul de șofer pe care doriți să îl asociați cu telecomanda, apoi atingeți **Asociere cu telecomanda**.

NOTĂ: Model X detectează o singură cheie cu telecomandă la un moment dat. Profilul de șofer este asociat cu cheia cu telecomandă care este detectată de vehicul la momentul respectiv. Prin urmare, dacă doriți să asociați profilurile pentru șoferi cu mai multe telecomenzi, asigurați-vă că doar telecomanda pe care doriți să o asociați cu profilul de șofer se află în raza de detectare în timpul efectuării procedurii de asociere. Mutați toate celelalte chei cu telecomandă în afara razei de detectare (la cel puțin un metru distanță față de Model X).

NOTĂ: Model X poate să accepte până la opt telecomenzi asociate. Cu toate acestea, un profil de șofer poate fi asociat cu o singură telecomandă.

Pentru a elimina asocierea dintre un profil de șofer și cheie cu telecomandă, atingeți pictograma pentru profilul de șofer din partea de sus a ecranului tactil. Selectați profilul de șofer, apoi atingeți **X** de lângă **Asociat cu telecomanda**.

Acces facil

Puteți să definiți o setare **Intrare ușoară** care mișcă Volan și scaunul șoferului pentru a facilita intrarea în și ieșirea din vehiculul Model X. Orice șofer poate să utilizeze setarea **Acces facil** dacă o asociază cu profilul de șofer propriu. Când setarea **Acces facil** este asociată cu profilul unui șofer, Volan scaunul șoferului este reglat automat când este cuplat modul **Parcare** și este decuplată centura de siguranță a șoferului, permițând o ieșire ușoară din (și o următoare intrare ușoară în) Model X. Când reveniți la vehicul și apăsați pedala de frână, setările revin automat la valorile utilizate de cel mai recent profil de șofer (sau în funcție de cheie, dacă aceasta este asociată cu un profil de șofer).

Pentru a utiliza setarea **Intrare ușoară** cu un profil de șofer, asigurați-vă că este bifată caseta de validare **Utilizare Intrare ușoară**.



⚠️ AVERTISMENT: Nu utilizați niciodată funcția Intra-re ușoară pentru a deplasa scaunul șoferului în poziția maximă din spate dacă un scaun de siguranță pentru copii este instalat pe un loc din spatele scaunului șoferului. Cu un spațiu liber redus, mișcarea scaunului poate să afecteze picioarele copilului, să provoace vătămări corporale sau să miște scaunul din loc.

Modul Valet

Când vehiculul Model X este în modul Valet, se aplică următoarele restricții:

- Viteza este limitată la 113 km/h.
- Accelerația maximă și puterea sunt limitate.
- Portbagajul din față și torpedoul sunt încuiate.
- Locațiile Acasă și Serviciu nu sunt disponibile în sistemul de navigare.
- Comenzile vocale sunt dezactivate.
- Nu se afișează mesaje text.
- Autopilot funcțiile de comoditate sunt dezactivate.
- Setarea Permite acces mobil nu poate fi modificată.
- Funcționalitatea HomeLink (dacă este disponibilă în regiunea pieței dvs.) nu este accesibilă.
- Profilurile pentru șoferi nu sunt accesibile.
- Unele aplicații, precum Toybox și Theater, nu sunt accesibile.
- Funcțiile Wi-Fi și Bluetooth sunt dezactivate. Când vehiculul Model X este în modul Valet, nu puteți să asociați dispozitivele Bluetooth noi sau să vizualizați sau să ștergeți dispozitivele asociate existente. Totuși, dacă sunt prezente un dispozitiv asociat prin bluetooth sau o rețea Wi-Fi la care v-ați conectat anterior, Model X se conectează la acestea.

Pornirea modului Valet

Cu Model X în treapta Parcare, atingeți **Comenzi > Siguranță > Modul Valet** sau atingeți pictograma de profil șofer din partea superioară a ecranului tactil, apoi atingeți **Modul Valet**.

Prima dată când intrați în modul Valet, pe ecranul tactil vi se va solicita să creați un cod PIN din 4 cifre pe care îl veți utiliza pentru a anula modul Valet.

Când este activ modul Valet, computerul de bord afișează cuvântul **Valet**, iar profilul de șofer se schimbă în **Modul Valet** pe ecranul tactil.

Puteți să utilizați aplicația mobilă pentru a porni și anula modul Valet (cu condiția ca vehiculul Model X să fie în treapta Parcare. Când utilizați aplicația mobilă, nu trebuie să introduceți un cod PIN din cauză că vi se solicită deja să vă conectați la aplicație utilizând acreditările pentru contul Tesla.

NOTĂ: Dacă este activată setarea **Conducere cu PIN** (consultați **Conducere cu PIN pe pagină 167**), trebuie să introduceți codul PIN pentru conducere pentru a putea defini sau introduce un cod PIN pentru valet. Când este în modul Valet, vehiculul Model X poate fi condus fără a fi nevoie ca valetul să introducă un cod PIN pentru conducere.

NOTĂ: Setarea **Conducere cu PIN** nu este disponibilă atunci când modul Valet este activ.

Dacă uitați codul PIN pentru valet, resetați-l din interiorul vehiculului Model X, introducând acreditările pentru contul Tesla (lucru care de asemenea anulează modul Valet). De asemenea, puteți să resetați codul PIN utilizând aplicația mobilă.

⚠️ AVERTISMENT: Nu utilizați modul Valet când tratați o remorcă. Limitările de cuplu ale modului Valet pot face dificilă tractarea unei remorci pentru Model X, pe o pantă ascendentă.

Anularea modului Valet

Cu Model X în treapta Parcare, atingeți pictograma pentru profilul de șofer **Modul Valet** din partea de sus a ecranului tactil și introduceți PIN-ul din 4 cifre.

Când anulați modul Valet, sunt restabilite toate setările asociate cu setările cel mai frecvent utilizate pentru profilul de șofer și controlul climatizării și sunt disponibile toate funcționalitățile.

NOTĂ: Nu trebuie să introduceți un cod PIN pentru a anula modul Valet din aplicația mobilă.



Capota activă

Cum funcționează Capota activă

(Dacă există în dotare) Model X (în funcție de regiunea pieței și de data de fabricație) dispune de un sistem de protecție pentru pietoni cu o capotă activă care este proiectată să reducă vătămările corporale ale pietonilor și ale cicliștilor la nivelul capului în cazul unei coliziuni frontale. Mai mulți senzori din partea din față a vehiculului sunt proiectați să detecteze un impact cu un pieton atunci când Model X se deplasează cu o viteză aproximativă cuprinsă între 25 și 50 km/h și ridică automat partea din spate a capotei cu aproximativ 80 mm. Astfel se mărește spațiul dintre capotă și componentele aflate sub aceasta, reducând probabilitatea vătămărilor corporale.

NOTĂ: Sistemul de protecție pentru pietoni se bazează pe o serie de senzori și algoritmi proiectați și calibrați pentru a determina când trebuie să se declanșeze Capota activă. Prin urmare, nu toate coliziunile cu pietonii activarea drept rezultat. În mod similar, capota activă se poate declanșa dacă vehiculul Model X se ciocnește de un animal, un vehicul sau alt obiect.

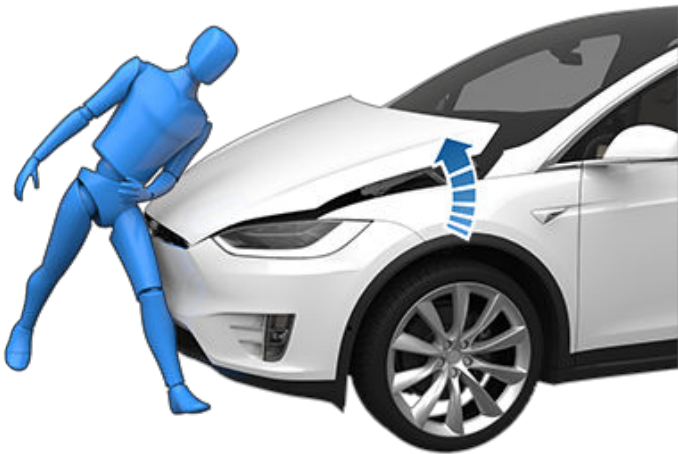

Dacă a fost declanșată Capota activă, pe computerul de bord este afișată o alarmă și este emis un semnal sonor. Duceți imediat vehiculul Model X la cel mai apropiat Centru de service Tesla sau atelier de reparații aprobat de Tesla. Senzorii și mecanismele de acționare asociate cu Capota activă trebuie reparate de fiecare dată când a fost declanșată Capota activă.

AVERTISMENT: Din cauza activării Capotei active, capota înălțată poate să obstrucționeze parțial vederea șoferului, sporind riscul de coliziune. Dacă este mai sigur să procedați astfel, puteți conduce vehiculul Model X la cel mai apropiat Centru de service Tesla sau atelier de reparații aprobat de Tesla. Dacă nu se poate desfășura condusul în condiții de siguranță (nu puteți să vedeți clar peste capota înălțată, a fost deteriorat opritorul capotei etc.), trebuie să transportați vehiculul dvs.



AVERTISMENT: Dacă pe computerul de bord este afișată o alarmă care arată că a fost declanșată Capota activă în situații în care nu a fost activată, conduceți imediat vehiculul Model X la cel mai apropiat Centru de service Tesla.

NOTĂ: Dacă bara de protecție din față este deteriorată, contactați un atelier de reparații local aprobat de Tesla pentru a inspecta dacă senzorii prezintă urme de deteriorare.



Afișarea informațiilor de deplasare

Informațiile despre călătorie sunt afișate pe ecranul tactil când atingeți **Comenzi > Călătorii**. Pentru deplasarea curentă, puteți să afișați distanța, durata și utilizarea medie a energiei. De asemenea, puteți să afișați distanța și energia totală și medie utilizată de la ultima încărcare, precum și pentru deplasări suplimentare.

Pentru a numi sau redenumi o deplasare, atingeți numele deplasării, introduceți un nume nou pentru deplasare, apoi apăsați pe **Salvare**. Pentru a reseta un anumit contor de parcurs, atingeți butonul **Resetare** asociat acestuia.

Puteți afișa informații pentru până la trei deplasări pe computerul de bord. Utilizați casetele de validare pentru a specifica deplasările pe care doriți să le afișați. Apoi utilizați roțița de derulare din partea dreaptă a volanului pentru a afișa deplasările alese (consultați [Utilizarea butoanelor din partea dreaptă a volanului pe pagină 85](#)).

Odometru

Pentru a afișa kilometrajul și a vizualiza valoarea kilometrajului vehiculului, efectuați una dintre următoarele acțiuni:

- Atingeți **Comenzi > Software**.
- Atingeți **Comenzi > Călătorii**.
- Deschideți aplicația mobilă și glisați în jos până la finalul ecranului.



Cameră/camere orientată(e) în spate

Poziția camerei

Model X este echipat cu o cameră cu vedere în spate, amplasată

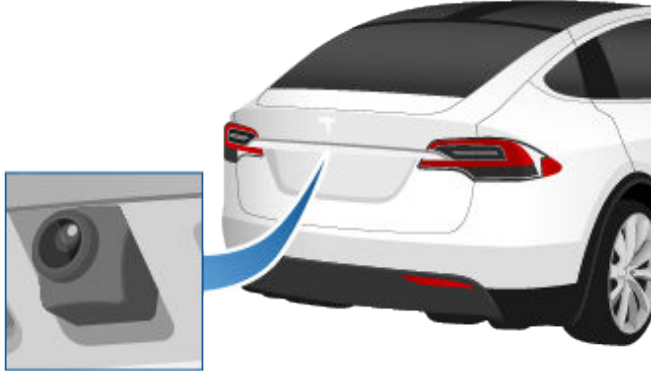

De câte ori treceți în treapta Reverse, pe ecranul tactil este afișată vederea de la cameră. Liniile indică traseul de condus, pe baza poziției Volan. Aceste linii se reglează atunci când mișcați Volan.

Se afișează o bară roșie verticală deasupra imaginilor de la camera pentru vedere spate dacă Model X detectează un obiect (cum ar fi un alt vehicul sau un pieton) pe cale să treacă prin spatele vehiculului. Pentru mai multe informații, consultați [Alertă de trafic transversal în spate pe pagină 162](#).

Model X afișează imagini și de la camerele laterale (dacă există în dotare). Pur și simplu glisați în sus sau în jos pentru a ascunde sau afișa vizualizările camerei laterale.

NOTĂ: Poate fi necesar să măriți fereastra camerei pentru a vedea imaginile de la camerele laterale (dacă există în dotare).

NOTĂ: De asemenea, se afișează feedbackul vizual de la Asistența la parcare pe computerul de bord (consultați [Asistență la parcare pe pagină 100](#)).



Pentru a afișa în orice moment vederea de la camerele din spate, deschideți programul de lansare a aplicațiilor și apăsați pictograma pentru cameră.

Dacă pe ecranul tactil apare un ecran negru în loc de vizualizarea camerei cu vedere în spate atunci când sunteți în treapta Marșarier, utilizați oglinzile retrovizoare și asigurați-vă că împrejurimile sunt sigure înainte de continua să vă deplasați în marșarier. Dacă inoperabilitatea camerei cu vedere în spate persistă, utilizați aplicație mobilă pentru a programa o vizită la service.



AVERTISMENT: Nu vă bazați niciodată pe camere pentru a vă informa dacă zona din spatele dvs. este lipsită de obiecte și/sau oameni. Camerele pot să nu detecteze obiecte sau bariere care ar putea cauza daune sau vătămări corporale. În plus, mai mulți factori externi pot să reducă performanțele camerelor, inclusiv un obiectiv murdar sau obstrucționat. Prin urmare dacă vă bazați pe camere pentru a stabili dacă Model X se apropie de o obstrucție care poate duce la deteriorarea vehiculului și/sau a obiectelor și poate provoca vătămări grave. Inspectați întotdeauna zona cu ochii. Când vă deplasați în marșarier, uitați-vă peste umăr și utilizați toate oglinzile. Folosiți camerele doar în scop orientativ. Nu este proiectată să înlocuiască verificările vizuale directe și nu înlocuiește un comportament prudent în timpul condusului.

Pentru a asigura o imagine clară, obiectivul camerei trebuie păstrat curat și lipsit de obstacole. Consultați [Curățarea pe pagină 220](#).



(Dacă există în dotare Sistemul de avertizare pentru pietoni determină vehiculul Model X să emită un sunet în timpul deplasării sub aproximativ 33 km/h (21 mph) sau la deplasarea în marșarier. Vehiculele electrice funcționează silențios, iar acest sunet este util pentru a-i alerta pe pietoni că se apropie vehiculul dvs. Sunetul, care se activează de fiecare dată când Model X este scos din treapta Parcare, devine din ce în ce mai puternic pe măsură ce crește viteza.

NOTĂ: Este posibil ca sistemul de avertizare pentru pietoni să nu fie disponibil pe vehiculele fabricate înainte de aproximativ 1 iulie 2021.



AVERTISMENT: Dacă sunetul nu se aude, este posibil ca pietonii să nu fie conștienți că vehiculul dvs. se apropie de aceștia, fapt care poate crește probabilitatea unei coliziuni, având drept rezultat vătămări corporale grave sau decesul. Nu vă bazați niciodată pe Sistemul de asistență la pietoni pentru a vă asigura că pietonii sunt conștienți de vehiculul dvs. Dacă Sistemul de asistență la pietoni nu funcționează, programați o vizită la service.



Spoilerul activ

NOTĂ: În funcție de data fabricării și configurația vehiculului, posibil ca Model X să nu fie echipat cu un spoiler activ.

Model X are un spoiler spate proiectat să îmbunătățească aerodinamica. Dacă Model X este echipat cu spoilerul activ, poziția spoilerului poate să varieze în funcție de starea și de viteza vehiculului Model X:

- Când Model X este în treapta Înapoi sau atunci când viteza de deplasare este sub 16 km/h, spoilerul asigură vizibilitate maximă în spate vehiculului Model X.
- Când viteza de deplasare depășește 72 km/h, spoilerul coboară până în poziția în care asigură cea mai eficientă aerodinamică.
- Când vehiculul Model X este pornit și blocat, spoilerul se retrage.

Pentru a permite spoilerului să se miște automat conform descrierii de mai sus, atingeți **Comenzi > Service > Mod spoiler > Automat**. Pentru a dezactiva mișcarea automată a spoilerului și pentru a-l menține în poziție extinsă, alegeți setarea **Extins**.

NOTĂ: Dacă spoilerul nu poate coborî sau nu se poate ridica automat, pe computerul de bord este afișată o alarmă. Contactați Service-ul Tesla.



Pachetul de tractare vă permite să tractați o remorcă cu vehiculul Model X. De asemenea, vă permite să transportați schiuri, plăci de snowboard, biciclete etc., prin atașarea de cuplă a unui suport pentru accesorii.

Transportul accesoriilor

Pachetul de tractare pentru vehiculul Model X are un cuplă cu bilă de 50 mm care poate susține un suport pentru accesorii.

cupla cu bilă este proiectat(ă) să susțină o sarcină verticală de până la 54 kg când sarcina este înclinată spre spate la o distanță de 63 cm de cupla cu bilă, ca în situația în care transportați biciclete pe un suport de accesorii.

Când transportați biciclete sau alte obiecte pe cupla vehiculului Model X, verificați întotdeauna pentru a vă asigura că nu este depășită greutatea maximă. Când calculați greutatea, nu uitați să includeți și greutatea suportului pentru accesorii. De exemplu, presupunând greutatea suportului de 14 kg, pragul de greutate este suficient pentru a transporta două biciclete a căror greutate este de aproximativ 20 kg fiecare, sau patru biciclete a căror greutate este de aproximativ 10 kg fiecare.

⚠ ATENȚIE: Cupla vehiculului Model X este proiectată să susțină până la 54 kg. Depășirea greutății maxime poate provoca pagube considerabile.

⚠ ATENȚIE: Nu încercați să instalați un suport pe un vehicul Model X care nu este echipat cu pachetul de tractare. Dacă se procedează astfel, pot apărea deteriorări semnificative.

Pentru a instala și utiliza un suport pentru accesorii, trebuie conectată cupla de tractare (consultați [Conectarea cuplei remorcii pe pagină 118](#)). Urmați apoi instrucțiunile furnizate împreună cu suportul pentru accesorii. Respectați toate reglementările și cerințele legale din statul/regiunea dvs. care se aplică în cazul transportului accesoriilor.

Pachetul de tractare pentru vehiculul Model X include cablurile necesare pentru utilizarea unui suport pentru accesorii, echipat cu lumini (consultați [Conexiunile electrice pe pagină 120](#)). Pachetul include de asemenea și software-ul pentru Modul Remorcă (consultați [Modul Remorcă pe pagină 115](#)).



Când conectați cablajul unui suport pentru accesorii, vehiculul Model X detectează o conexiune pentru luminile remorcii și acest indicator se aprinde pe computerul de bord. Modul Remorcă este dezactivat.

Când transportați accesorii, verificați periodic că suportul și mărfurile de pe acest rămân asigurate în permanență și, dacă este cazul, că funcționează luminile de pe suportul pentru accesorii.

NOTĂ: Accesați www.tesla.com pentru a achiziționa accesorii pentru vehiculul Model X. Deși sunt disponibile produse de la terți, Tesla recomandă și acceptă numai produse aprobate de Tesla (consultați [Pieșe și accesorii pe pagină 227](#)). Produsele accesorii disponibile pentru vehiculul Model X variază în funcție de regiunea pieței. Înainte de a încerca să instalați un suport non-Tesla, examinați informațiile despre produs pentru a asigura compatibilitatea.

NOTĂ: Când nu este utilizat, cuplei trebuie înlăturat și depozitat într-un loc uscat pentru a preveni rugina și coroziunea. Mențineți capacul de protecție antipraf deasupra carcasei cuplei pentru a preveni pătrunderea murdăriei și a reziduurilor (consultați [Deconectarea cuplei remorcii pe pagină 120](#)).



ATENȚIE: Un suport vă poate obstrucționa vederea în oglinda retrovizoare laterală sau camerele din spate. În plus, este posibil ca anumite funcții Autopilot să nu funcționeze conform așteptărilor.



AVERTISMENT: Tesla nu își asumă nicio responsabilitate pentru daunele sau vătămările corporale rezultate din instalarea și utilizarea unui suport pentru accesorii, pentru niciun fel de omisiuni din instrucțiunile care însoțesc un suport pentru accesorii sau pentru nerespectarea instrucțiunilor de către dvs. Daunele provocate de utilizarea unui suport pentru accesorii nu sunt acoperite de garanție.



Capacitatea de tractare

Greutatea totală a remorcii (inclusiv toate echipamentele pentru mărfuri și cele suplimentare) și greutatea acului remorcii nu trebuie să depășească niciodată următoarele valori:

Dimensiune roată/jantă	Capacitatea maximă de tractare*	Greutatea maximă a acului**
19***, 20" sau 22"	2300 kg	100 kg

*Tesla recomandă un sistem de frânare separat pe remorcile cu o greutate cu sarcină mai mare de 450 kg. Sistemul de frânare trebuie să fie adecvat pentru greutatea remorcii. Urmați instrucțiunile furnizate de producătorul frânelor remorcii pentru a vă asigura că frânele remorcii sunt instalate, reglate și întreținute corespunzător.

**Greutatea acului reprezintă forța descendentă pe care greutatea remorcii o exercită asupra cuplei. Este masa maximă tehnic admisibilă la punctul de cuplare (100 kg sau 90 kg pentru modelele Plaid). Aceasta nu trebuie să fie mai mică de 4% din sarcina remorcii. Dacă este transportată o cantitate considerabilă de echipamente, pasageri sau mărfuri în vehiculul de tractare, poate fi redusă greutatea acului pe care acesta o poate transporta, ceea ce reduce și capacitatea maximă de tractare. Capacitatea maximă de tractare este calculată presupunând că nu se depășește TPMLM (Masa tehnic admisă a încărcăturii). Clasificarea TPMLM este imprimată pe Plăcuța de reglementare (consultați [Plăcuța de identificare pe pagină 232](#)).

***Un vehicul Model X cu pneuri de iarnă de 19" acceptă tractarea NUMAI dacă este echipat cu aceste pneuri specifice:

Pneu	Ghintuit	Dimensiune jantă	Clasificare (față/spate)
Nokian Hakkapeliitta 8	Da	19"	110 T (190 km/h)
Nokian Hakkapeliitta R2	Nu	19"	110 R (170 km/h)
Pirelli Sottozero 3	Nu	19"	110 V (240 km/h)

 **AVERTISMENT:** Nu utilizați vehiculul Model X pentru tractare dacă acesta este echipat cu pneuri de iarnă de 19" care nu sunt enumerate mai sus.



Presiunea în pneuri în timpul tractării

Când tractați o remorcă, presiunile în pneuri trebuie să fie reglate pentru a susține sarcina suplimentară. Mențineți pneurile umflate la presiunile afișate mai jos (aceste presiuni înlocuiesc presiunile care sunt furnizate pe Eticheta cu informații despre pneuri și solicitări):

Pneurile din față	Pneurile din spate	Presiune de umflare a pneului la rece
245/45R19	245/45R19	45 psi (310 kPa)
255/45R20 265/45R20	275/45R20	46 psi (320 kPa)
265/35ZR22	285/35ZR22	50 psi (345 kPa)

NOTĂ: Când tractați o remorcă, masa maximă admisă sub aspect tehnic pe osia din spate poate fi depășită cu cel mult 15%, iar masa maximă totală admisă a vehiculului poate fi depășită cu cel mult 100 kg. În aceste cazuri, viteza vehiculului nu poate depăși 100 km/h, iar presiunile în pneurile din spate trebuie să fie cu cel puțin 20 kPa peste presiunea în pneuri recomandată pentru utilizarea normală.

⚠️ AVERTISMENT: Verificați presiunile în pneuri cu ajutorul unui manometru de precizie, atunci când pneurile sunt reci. După ce conduceți 1,5 km, pneurile se încălzesc suficient pentru a afecta presiunile din acestea. Parcarea vehiculului în lumina directă a soarelui sau la o temperatură ridicată poate de asemenea să afecteze presiunile în pneuri. Dacă trebuie să verificați pneurile încălzite, așteptați-vă la presiuni crescute. Nu lăsați aerul să iasă din pneurile încălzite, în încercarea de a le aduce la presiunile recomandate pentru pneurile reci. Un pneu încins aflat la nivelul presiunii recomandate de umflare a pneului la rece sau sub acest nivel comportă un pericol, deoarece este umflat insuficient.

⚠️ AVERTISMENT: Nu încercați niciodată să tractați o remorcă atunci când un pneu al vehiculului Model X este avariât sau a fost umflat cu autorul unui kit de reparare a pneurilor. Un pneu reparat temporar nu este proiectat să susțină sarcina de tractare. Tractarea cu ajutorul unui pneu defect sau reparat temporar poate avea drept rezultat avarierea pneului și pierderea stabilității vehiculului.

Înainte de tractarea unei remorci

Înainte de tractarea unei remorci, trebuie să întreprindeți următoarele acțiuni:

- Umflați pneurile la presiunea de umflare a pneului la rece, specificată în Presiunile în pneuri în timpul tractării.
- Setați înălțimea suspensiei la **Scăzut** (atingeți **Comenzi > Suspensie > Scăzut**).
- Respectați toate reglementările și cerințele legale din statul/regiunea dvs. care se aplică în cazul tractării remorcii. Nerespectarea regulamentelor vă poate compromite siguranța.
- Reglați oglinzile retrovizoare pentru a asigura o vedere clară în spate, fără niciun unghi mort semnificativ.
- Cuplați **Mod Remorcă** (consultați **Modul Remorcă pe pagină 115**).

Confirmați următoarele:

- Vehiculul Model X este staționat pe orizontală, cu remorca atașată. Dacă vehiculul este înclinat în sus în partea din față și în jos în partea din spate, verificați că nu ați depășit capacitatea maximă de tractare și sarcinile pe ac prevăzute în Capacitatea de transport.
- Toate componentele și accesoriile pentru cupla remorcii și conectorii electrice (inclusiv luminile de marșarier și luminile de ceață, dacă există în dotare) sunt în stare bună și conectate corespunzător. Dacă apare vreo problemă, nu tractați remorca.
- Luminile de pe remorcă (stopurile, semnalizatoarele și luminile de marcare) funcționează corespunzător.
- Acul remorcii este conectat în siguranță de bila cuplei.
- Toate mărfurile sunt asigurate.
- Sunt disponibile cale de roată.
- Sarcina remorcii este distribuită uniform, astfel încât greutatea acului remorcii să fie de aproximativ 4% din greutatea totală a remorcii, fără să se depășească greutatea maximă ale acului prevăzute în Capacitatea de transport.

⚠️ AVERTISMENT: Greutatea acului remorcii trebuie să fie de aproximativ 4% din greutatea totală a remorcii, fără să se depășească greutatea maximă ale acului prevăzute în Capacitatea de transport. Sarcinile care sunt ținute în echilibru deasupra roților sau sunt mai grele în partea din spate pot duce la balansarea remorcii, având drept rezultat pierderea controlului asupra vehiculului.

⚠️ AVERTISMENT: Asigurați-vă întotdeauna că mărfurile sunt asigurate în remorcă și nu se vor deplasa. Deplasările sarcinii dinamice pot duce la pierderea controlului asupra vehiculului, având drept rezultat vătămări corporale grave sau decesul.

Modul Remorcă

Modul Remorcă trebuie să fie întotdeauna activ în timpul tractării unei remorci. Când conectați conexiunea electrică a unei remorci, vehiculul Model X activează automat Modul Remorcă. Când deconectați conexiunea electrică a remorcii, Modul Remorcă se dezactivează. Pentru a cupla sau decupla



Tractare și accesorii

manual modul Remorcă, atingeți **Comenzi > Pedale & direcție > Mod Remorcă** pe ecranul tactil. Unul dintre următorii martori este afișat pe computerul de bord:



Modul Remorcă este activ.



Vehiculul Model X detectează o conexiune pentru luminile remorcii, dar Modul Remorcă este dezactivat. Este posibil să fi fost conectat un accesoriu de transport.



Vehiculul Model X detectează o conexiune electrică defectă pentru luminile remorcii. Este posibil ca unele dintre sau toate luminile de pe remorcă să nu funcționeze. Trageți pe dreapta în condiții de siguranță imediat ce este posibil și inspectați luminile de pe remorcă pentru a verifica dacă există cabluri sau conexiuni defecte. Dacă problemele sunt rezolvate și pictograma roșie persistă în continuare, opriți și porniți din nou Mod Remorcă.

NOTĂ: În situațiile în care vehiculul Model X detectează o sarcină grea, acesta presupune că este conectată o remorcă și activează automat Modul Remorcă. Pe computerul de bord este afișat un mesaj, care vă informează că a fost activat Modul Remorcă. Când se intră automat în modul remorcă ca urmare a detectării unei sarcini grele, puteți schimba setarea modului remorcă doar oprind Model X, cuplând treapta Parcare sau Neutral, apoi aplicând manual frâna de parcare folosind ecranul tactil (**Comenzi > Siguranță > Frâna de parcare**).

Este posibil ca anumite funcții Autopilot, precum și funcționalitatea senzorilor de parcare din spate, să nu fie disponibile când este activat modul Remorcă. În plus, unele funcții pot opera diferit. De exemplu:

- Asistență direcție este indisponibilă.
- Pilot automat adaptiv mărește distanța dintre vehicul și mașina din fața dvs.
- Sistemul de suspensii pneumatice nu va face reglări pe bază de viteză de la **Standard** la **Scăzut**.
- Sistemul de suspensii pneumatice nu mărește automat înălțimea din timpul deplasării, pe baza locurilor salvate.
- Avertizările privind coliziunea laterală sunt active, dar intervențiile automate la viraje sunt dezactivate.
- Forța de frânare asigurată de frânarea automată de urgență (consultați [Asistență la evitarea coliziunii pe pagină 161](#)) este limitată considerabil.

AVERTISMENT: Nu vă bazați pe vehiculul Model X pentru a detecta remorca și pentru a activa automat Modul Remorcă. Verificați întotdeauna dacă Modul Remorcă este activat înainte de tractarea unei remorci.

AVERTISMENT: În niciun caz nu trebuie să ieșiți din modul Remorcă în timpul tractării unei remorci. Dacă procedați astfel, puteți provoca vătămări corporale grave și/sau decesul.

AVERTISMENT: Nu utilizați setarea pentru suspensii pentru a corela în mod corespunzător înălțimea cuplei cu înălțimea remorcii.

Frânele remorcii

Când tractați o remorcă cu sarcină, care cântărește mai mult de 450 kg, Tesla recomandă ca remorca să fie echipată cu propriul sistem de frânare, adecvat pentru greutatea remorcii. Asigurați respectarea regulamentelor locale. Trebuie achiziționat separat un controler de frâne, iar conectorul cu capete de sârmă cu 4 pini necesar poate fi comandat de la Service-ul Tesla.

Urmați acești pași pentru a conecta un controler de frâne:

1. Conectați cablajul de pe controlerul de frâne în locurile corespunzătoare de pe conectorul cu capete de sârmă cu 4 pini.

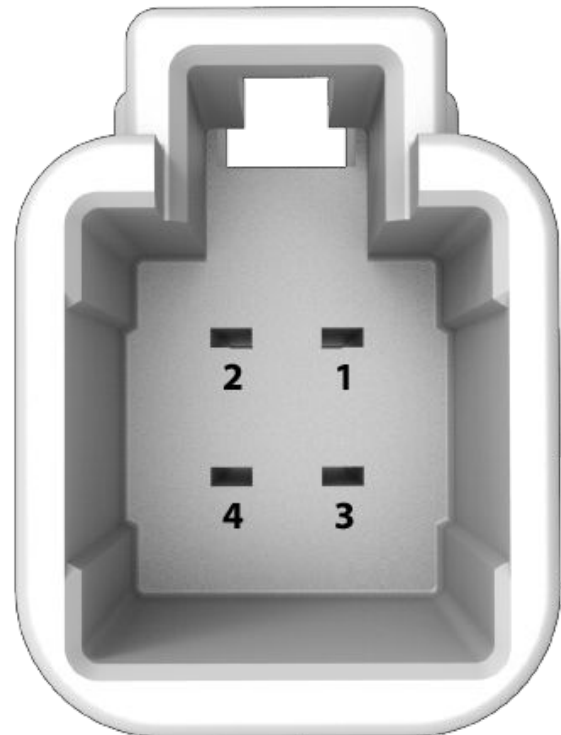

1 - Leșirea pentru controlul frânelor de pe remorcă

2 - Împământarea

3 - Semnal de frânare

4 - Joasă tensiune Alimentare (20A)

2. Îndepărtați capacul situat sub tabloul de bord, în spațiul pentru picioare de pe partea șoferului.

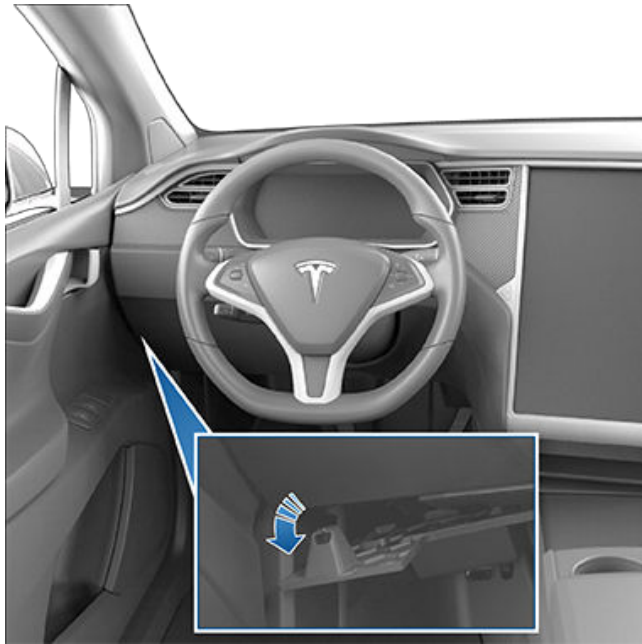

3. Dați la o parte covorașul pentru a expune conectorul cu 4 pini al vehiculului Model X de pe cablaj.

4. Conectați conectorul cu capete de sârmă la conectorul de cablaj al vehiculului.

⚠️ AVERTISMENT: Tractarea mărește distanța necesară opririi, chiar dacă remorca este echipată cu propriul sistem de frânare. În timpul tractării, măriți distanța față de vehiculul din față și evitați situațiile care ar putea să ducă în cele din urmă la o frânare intensă. Nerespectarea acestei instrucțiuni poate avea drept rezultat o coliziune.



Tractare și accesorii

⚠️ AVERTISMENT: Respectați toate reglementările și cerințele legale din jurisdicțiile dvs. regionale și naționale care se aplică în special în cazul cerințelor de tractare a remorcilor și de frânare. Numeroase regiuni impun un comutator de separare, amplasat pe acul remorcii, pentru a activa frânele remorcii în cazul în care remorca se separă de vehicul. Nerespectarea regulamentelor vă poate compromite siguranța.

⚠️ AVERTISMENT: Urmați instrucțiunile furnizate de producătorul frânelor remorcii pentru a vă asigura că frânele remorcii sunt instalate, reglate și întreținute corespunzător. Tesla nu este responsabilă pentru daunele provocate de instalarea incorectă a sistemelor de frânare ale remorcii.

⚠️ AVERTISMENT: Nu încercați niciodată să conectați frânele remorcii direct la sistemul de frânare al vehiculului. Dacă procedați astfel, puteți provoca daune la nivelul vehiculului și al remorcii și puteți provoca defectarea sistemului de frânare, având drept rezultat vătămări corporale grave sau decesul.

Instrucțiuni privind tractarea

Vehiculul Model X este proiectat în principal ca vehicul pentru transportul pasagerilor. Tractarea unei remorci aplică o sarcină suplimentară pe motor/motoare, trenul motopropulsor, frâne, pneuri și suspensii și scade considerabil autonomia. Dacă decideți să tractați o remorcă, manifestați precauție și urmați aceste instrucțiuni generale:

- Reduceți viteza de deplasare și evitați manevrele bruște. Rețineți că, în timpul tractării unei remorci, direcția, stabilitatea, raza de întoarcere, distanța de oprire și performanțele de frânare sunt diferite în comparație cu situațiile în care conduceți fără remorcă.
- Creșteți distanța față de vehiculul din față menținând o distanță de cel puțin două ori mai mare. Acest aspect ajută la evitarea situațiilor în care se impune frânarea intensă. Frânarea bruscă poate avea drept rezultat deraparea sau deraparea transversală și pierderea controlului.
- Evitați virajele strânse. Din cauza virajelor strânse, remorca poate intra în contact cu vehiculul și poate provoca pagube. Rețineți că roțile remorcii sunt mai aproape de interiorul virajului decât roțile vehiculului. Prin urmare, efectuați viraje mai largi astfel încât remorca să nu se lovească de borduri, semnele de circulație, copaci sau alte obiecte.
- Verificați periodic luminile remorcii și semnalizatoarele pentru a confirma că becurile încă funcționează. Când tractați o remorcă, săgețile semnalizatoarelor de pe panoul de instrumente al vehiculului clipească intermitent în regim normal, chiar dacă becurile de pe remorcă sunt arse.
- Verificați periodic că mărfurile sunt asigurate.
- Verificați periodic că funcționează frânele remorcii.
- Evitați parcare pe un plan înclinat (consultați [Parcarea cu o remorcă pe pagină 118](#)).

- Verificați periodic că toate componentele de tractare sunt strânse în siguranță.

Parcarea cu o remorcă

De câte ori este posibil, evitați parcare pe un plan înclinat. Cu toate acestea, dacă parcare pe un plan înclinat este absolut necesară, așezați cale de roată sub roțile remorcii:

- O persoană ține apăsată pedala de frână.
- O a doua persoană așază cale de roată sub roțile din partea aflată în pantă a pneurilor vehiculului.
- Când calele sunt în poziție, eliberați pedala de frână și asigurați-vă că aceste cale susțin greutatea vehiculului și a remorcii.

NOTĂ: Când testați calele, asigurați-vă că nu este cuplată funcția Reținere vehicul (consultați [Reținere vehicul pe pagină 102](#)). Dacă funcția Reținere vehicul duce la frânarea vehiculului Model X, lampa indicatoare Reținere vehicul este afișată pe computerul de bord. Pentru a decupla funcția Reținere vehicul, apăsați și eliberați pedala de frână.

- Treceți vehiculul în treapta Parcare.

⚠️ AVERTISMENT: Dacă este necesară parcare pe plan înclinat, asigurați-vă întotdeauna că toate roțile remorcii au fost asigurate cu cale de roată. Nerespectarea acestei recomandări poate avea drept rezultat deteriorări grave, vătămări corporale grave sau decesul.

Reducerea balansării remorcii

Când este detectată balansarea remorcii, sistemul de control electronic al stabilității vehiculului Model X încearcă să aplice volumul adecvat de frânare pentru a minimiza balansarea remorcii. Pe computerul de bord este afișat pentru scurt timp indicatorul pentru sistemul de control al tracțiunii. Dacă apăsați pedala de frână când sistemul efectuează frânarea în mod activ pentru a reduce balansarea remorcii, acest lucru nu anulează frânarea automată.

Conectarea cuplei remorcii

Pachetul de tractare pentru vehiculul Model X include o cuplă pentru transportul greutăților cu un cuplaj sferic de 50 mm. Când nu este utilizat, cuplei trebuie înlăturat și depozitat într-un loc uscat pentru a preveni rugina și coroziunea. Mențineți capacul de protecție antipraf deasupra carcasei cuplei pentru a preveni pătrunderea murdăriei și a reziduurilor.

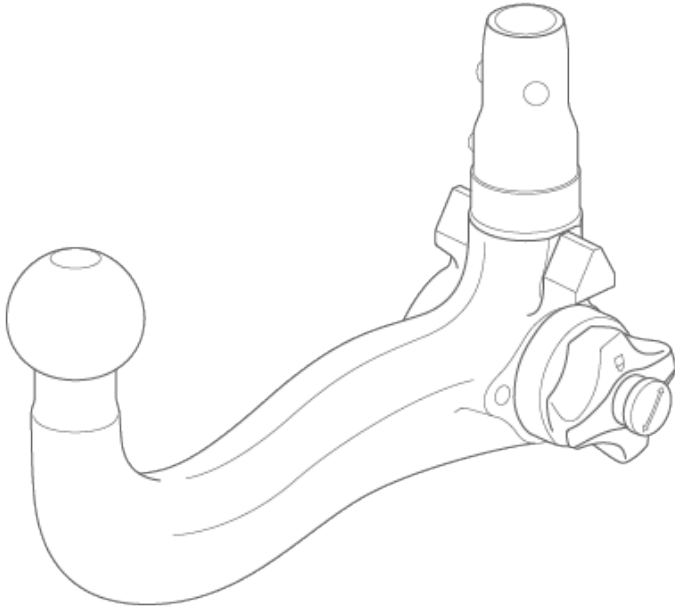

Ansamblul cuplei de remorcă este atașat pe caroseria vehiculului cu 8 piulițe.



NOTĂ: Prelungirea din spate maximă admisă pentru punctul de cuplare este de 1186 mm.

NOTĂ: Atașați întotdeauna lanțurile de siguranță în timpul tractării. Treceți lanțurile pe sub acul remorcii și atașați-le de ochiurile remorcii pentru a asigura securitatea sarcinii remorcii.

⚠️ AVERTISMENT: Trebuie să utilizați cupla remorcii pentru vehiculul Model X în momentul tractării unei remorci. Nu încercați niciodată să atașați un alt tip de cuplă pentru remorcă.

Pentru a instalacupla remorcii:

1. Îndepărtați capacul de protecție antipraf de pe carcasa cuplei.



2. Introduceți cheia în cilindrul de blocare de pe cuplă și rotiți cilindrul astfel încât partea de sus a cheii să fie aliniată cu poziția de „deblocare”.
3. Scoateți cilindrul de blocare din adaptor cu aproximativ 0,5 cmși rotiți în sens orar până când marcajul roșu de pe cilindru se aliniază cu punctul alb.

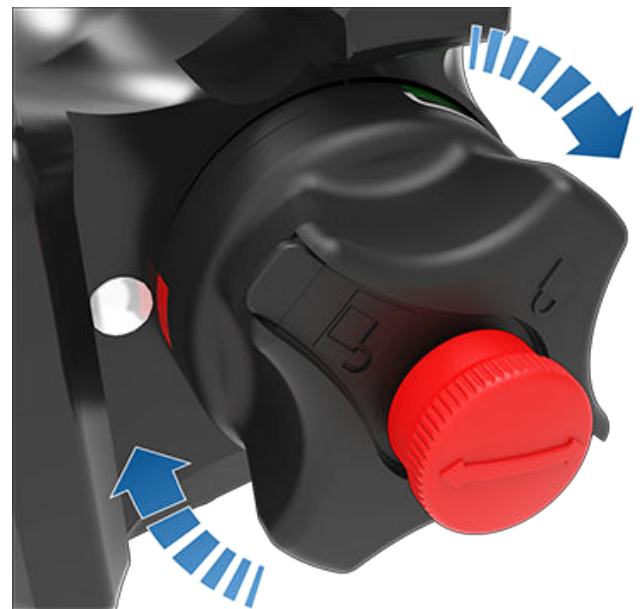

⚠️ AVERTISMENT: Acționați cu grijă atunci când rotiți cilindrul de blocare. Dacă acesta nu se blochează în „Poziția de deschidere”, se retrage automat în „Poziția de închidere” inițială și vă poate ciupi degetele.

4. Apucați ferm cupla din partea de jos și aliniați ghidajele în formă de triunghi din laturile cuplei cu decupajele corespunzătoare din carcasa cuplei.



Tractare și accesorii

NOTĂ: Nu prindeți cu mâna cilindrul de blocare deoarece acesta trebuie să se rotească liber.

5. Așezați cupla în carcasa acesteia până când cilindrul de blocare se rotește cu aproximativ 120° în sens antiorar și se blochează automat în „Poziția de închidere”. Zona verde de pe cilindrul de blocare (deasupra săgeții albe) este aliniată cu punctul alb de pe carcasă.

6. Verificați vizual pentru a confirma introducerea completă a cuplei în carcasă. Încercați să trageți cupla în jos. Cupla nu trebuie să cadă atunci când o trageți în jos.

NOTĂ: În cazul în care cupla nu se blochează în carcasă, aceasta va cădea când o trageți în jos.

7. Rotiți cheia astfel încât săgețile să se alinieze cu marcajul „blocat” de pe cilindrul de blocare.

8. Scoateți cheia și depozitați-o într-un loc sigur (de preferabil în interiorul vehiculului).

NOTĂ: Cheia poate fi scoasă doar dacă este blocată cupla. Acest lucru indică o conexiune corespunzătoare. Nu utilizați cupla dacă nu a fost scoasă cheia.

NOTĂ: Tesla vă recomandă să vă notați codul cheii. Aveți nevoie de acest cod în cazul în care vă pierdeți cheile și trebuie să comandați un rând de schimb.

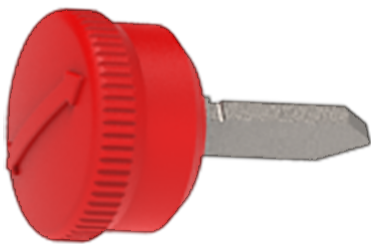

9. Închideți capacul de protecție antipraf pentru a preveni pătrunderea în incuietoare a murdăriei și a reziduurilor. Pentru versiunea mai recentă cu cleme de împingere, montați la loc capacul de protecție antipraf, fixați-l pe poziție și deschideți clemele de împingere înainte de a le apăsa spre interior.

NOTĂ: Pentru întreținerea cuplei, ungeți periodic suprafețele acesteia cu unsoare fără rășină.

Deconectarea cuplei remorcii

După tractare, îndepărtați cupla:

1. Introduceți și rotiți cheia pentru a alinia partea de sus a cheii cu poziția de „deblocare”.
2. În timp ce țineți ferm partea de jos a cuplei (pentru a preveni căderea acesteia la pământ), scoateți cilindrul de blocare cu aproximativ 0,5 cm și rotiți-l în sens orar până când marcajul roșu de pe cilindrul de blocare se aliniază cu punctul alb. În acest moment, cilindrul de blocare este blocat în poziția „deschis”, iar cupla cade din carcasă.

AVERTISMENT: Acționați cu grijă atunci când rotiți cilindrul de blocare. Dacă acesta nu se blochează în „Poziția de deschidere”, se retrage automat în poziția de „închidere” inițială și vă poate ciupi degetele.

3. Remontați capacul de protecție antipraf pe carcasa cuplei pentru a preveni acumularea murdăriei în interiorul carcasei.
4. Închideți capacul de protecție antipraf de pe cilindrul de blocare a cuplei și depozitați cupla într-un loc sigur.

Conexiunile electrice

Conform reglementărilor, toate remorcile trebuie să fie echipate cu stopuri, lămpi de frână, lumini laterale de marcare și semnalizatoare. Pentru a asigura alimentarea cu energie a luminilor remorcii, un conector încorporat de cabluri cu 13 pini este prevăzut în apropierea fișelor de cabluri pentru suportul remorcii de la majoritatea tipurilor de remorci.



1. Semnalizatorul stâng (galben)
2. Proiector ceață din spate (albastru)
3. Împământarea pentru pini 1-8 (alb)
4. Semnalizatorul drept (verde)
5. Lampa pentru stop (maro)
6. Stopurile (roșu)
7. Stopul stâng (negru)
8. Lămpile de marșarier (roz)
9. Joasă tensiune Alimentare - permanentă (portocaliu)
10. Joasă tensiune Alimentare - comutată/contact (gri)



11. Împământare pentru pinul 10 (negru/alb)
12. Ieșirea pentru controlul frânei remorcii (gri deschis)
13. Împământarea pentru pinul 9 (roșu/alb)

NOTĂ: Toți pinii au alimentare de Joasă tensiune.

NOTĂ: Șoferului îi revine responsabilitatea de a se asigura că toate conexiunile electrice funcționează și toate luminile remorcii funcționează înainte și în timpul tractării. Trebuie să efectuați verificările manuale.

NOTĂ: Stingerea luminilor remorcii în timpul tractării poate avea loc ca urmare a unei erori la cablajul remorcii sau a consumului excesiv de electricitate al luminilor conectate la ieșirea/ieșirile pentru remorcă. Când se întâmplă acest lucru, apare o pictogramă Modul Remorcă roșie pe ecranul tactil. Rezolvați problemele legate de cablaj și/sau reduceți numărul de lumini conectate la ieșirea/ieșirile pentru remorcă, apoi opriți și reporniți din nou Modul Remorcă.

NOTĂ: Dacă este detectată o lumină a proiectorului remorcii, vehiculul Model X dezactivează propriul proiector de ceață din spate (dacă există în dotare).

Dacă se introduce cablajul remorcii în conectorul electric al vehiculului Model X, este cuplat automat Modul Remorcă (consultați [Modul Remorcă pe pagină 115](#)).

 **AVERTISMENT:** Utilizați numai conexiunea electrică proiectată de Tesla. Nu încercați să realizați îmbinarea directă sau să conectați cablurile electrice ale unei remorci utilizând altă metodă. Dacă procedați astfel, se poate deteriora sistemul electric al vehiculului și pot apărea defecțiuni.

 **ATENȚIE:** Asigurați întotdeauna cablul electric al remorcii, astfel încât acesta să nu intre în contact sau să atingă solul și asigurați-vă că există suficient joc la nivelul cablului pentru a permite virajele.

Impactul asupra autonomiei

Tractarea unei remorci și transportul accesoriilor sporește greutatea vehiculului și rezistența la înaintare. Drept urmare, autonomia pentru condus poate să scadă considerabil. Deși funcția Planificator de traseu încearcă să adapteze estimările pe baza modului Remorcă, poate să varieze consumul efectiv de energie. Planificați lungimea deplasării și destinațiile de încărcare în consecință.



Despre Autopilot

Autopilot se referă la o gamă de funcții avansate de asistență pentru șofer, concepute pentru a face condusul mai convenabil și mai relaxant. Niciuna dintre aceste funcții nu fac vehiculul Model X complet autonom și nici nu vă înlocuiesc ca șofer.

Toate vehiculele Tesla sunt dotate cu Pilot automat adaptiv. Pilot automat adaptiv menține viteza și o distanță de urmărire ajustabilă față de vehiculul din față dvs., dacă există (consultați [Pilot automat adaptiv pe pagină 124](#)).

În plus, următoarele funcții Autopilot pot fi disponibile pentru vehiculul dvs. Funcțiile specifice activate depind de regiunea pieței, data fabricației, versiunea software și configurația vehiculului. Pentru informații personalizate pentru vehiculul dvs., consultați manualul de utilizare pe ecranul tactil al vehiculului dvs., atingând programul de lansare a aplicațiilor, apoi selectând aplicația Manual.

- **Asistență direcție:** Menține viteza și distanța față de un vehicul din față, menținând în același timp în mod inteligent Model X pe banda de deplasare (consultați [Asistență direcție pe pagină 130](#)). Asistență direcție include **Schimbare automată a benzii** ([Schimbare automată a benzii pe pagină 132](#)) și **Navigare cu Autopilot** (consultați [Navigare cu Autopilot pe pagină 135](#)).
- **Parcare automată:** Parchează Model X paralel sau perpendicular (consultați [Parcare automată pe pagină 145](#)).
- **Summon:** Vă permite să parcați și să recuperați Model X utilizând aplicația de mobil Tesla în timp ce vă aflați în afara vehiculului (consultați [Summon pe pagină 147](#) și [Funcție Smart Summon pe pagină 149](#)).
- **Control semafoare și indicatoare de oprire:** Menține viteza, precum o distanță de urmărire și menține Model X pe banda sa de deplasare, încetinind și oprind la semafoare și la indicatoarele de oprire (consultați [Control semafoare și indicatoare de oprire pe pagină 138](#)).

Când funcția Autopilot este activă, Model X afișează mai multe avertismente cu grad de severitate crescător care vă reamintesc să țineți mâinile pe volan și să acordați atenție la drum. Dacă nu există niciun răspuns, funcția Autopilot se dezactivează și nu este disponibilă pentru restul deplasării.

Dvs. vă revine responsabilitatea de a vă familiariza cu limitările Autopilot și să țineți mâinile pe volan, să fiți atenți și pregătiți să acționați imediat în orice moment.

 **AVERTISMENT:** Autopilot este o funcție care necesită prezența mâinilor. Țineți mâinile pe Volan în permanență și fiți atenți la condițiile de drum, la traficul din jur și la alți participanți la trafic (cum ar fi pietonii și bicicliștii). Fiți întotdeauna pregătiți să luați măsuri imediate. Nerespectarea acestor instrucțiuni poate provoca pagube, vătămări corporale grave sau decesul.



AVERTISMENT: Autopilot nu reprezintă o avertizare de coliziune sau un sistem de evitare. Vă revine responsabilitatea de a fi vigilent, de a conduce prudent și de a deține în permanență controlul asupra vehiculului. Nu vă bazați niciodată pe Autopilot pentru a reduce în mod adecvat viteza vehiculului Model X. Fiți întotdeauna atenți la drumul din față și fiți pregătiți să luați măsuri corective în orice moment. Nerespectarea acestei recomandări poate avea drept rezultat vătămări corporale grave sau decesul.

Cum funcționează

Autopilot utilizează camerele de pe Model X. Există camere montate în partea din față, din spate, din stânga și din dreapta vehiculului Model X (consultați [Camere pe pagină 19](#)).

Când funcția Autopilot este activă, Model X afișează mai multe avertismente cu grad de severitate crescător care vă reamintesc să țineți mâinile pe volan și să acordați atenție la drum. Dacă nu există niciun răspuns, funcția Autopilot se dezactivează și nu este disponibilă pentru restul deplasării.



AVERTISMENT: Autopilot nu reprezintă o avertizare de coliziune sau un sistem de evitare. Vă revine responsabilitatea de a fi vigilent, de a conduce prudent și de a deține în permanență controlul asupra vehiculului. Nu vă bazați niciodată pe Autopilot pentru a reduce în mod adecvat viteza vehiculului Model X. Fiți întotdeauna atenți la drumul din față și fiți pregătiți să luați măsuri corective în orice moment. Nerespectarea acestei recomandări poate avea drept rezultat vătămări corporale grave sau decesul.

Este responsabilitatea dvs. să vă familiarizați cu limitările funcției Autopilot și să vă asigurați că sunteți în permanență pregătit să preluați controlul.



Autopilot Condițiile

Asigurați-vă că toate camerele sunt curate și fără obstacole înainte de fiecare deplasare și înainte de a utiliza funcțiile Autopilot (consultați [#unique_89 pe pagină](#)). Camerele murdare și senzorii (dacă există în dotare) murdari, precum și condițiile de mediu, cum ar fi ploaia și marcajele de bandă șterse, pot afecta performanțele Autopilot. Dacă o cameră este obstrucționată sau orbită, Model X afișează un mesaj pe vehiculul panoul de bord și este posibil ca funcțiile Autopilot să nu fie disponibile.

Înainte de a utiliza funcțiile Autopilot și după câteva vizite la service, trebuie să conduceți o distanță scurtă pentru a calibra camerele. Pentru mai multe informații, consultați [Conducerea pentru calibrarea camerelor pe pagină 19](#).

În plus, este posibil ca aceste caracteristici să nu funcționeze conform destinației atunci când:

- Drumul prezintă viraje strânse sau diferențe semnificative de nivel.
- Semnele și semnalizările rutiere sunt neclare, ambigue sau prost întreținute.
- Vizibilitatea este slabă (din cauza ploii abundente, zăpezii, grindinei etc. sau drumurile sunt slab luminate noaptea)
- Conduceți printr-un tunel sau pe lângă un separator de benzi pe autostradă, care interferează cu vederea camerei(lor)
- Există lumină strălucitoare (precum cea provenită de la farurile din față sau de la lumina directă a soarelui) care interferează cu vederea camerei/camerelor.

Lista de mai sus nu reprezintă o listă cuprinzătoare de situații care pot să interfereze cu funcționarea corespunzătoare a funcțiilor Autopilot.

Autopilot Colaborare	Disponibilă când
Pilot automat adaptiv	<ul style="list-style-type: none"> • Conduceți între 30 km/h și 140 km/h <p>NOTĂ: Puteți activa Pilot automat adaptiv la viteze mai mici dacă se detectează un vehicul la o distanță de cel puțin 1,5 metri în fața vehiculului Model X.</p>
Asistență direcție	<ul style="list-style-type: none"> • Conduceți între 30 km/h și 140 km/h <p>NOTĂ: Puteți activa Asistență direcție la viteze mai mici dacă se detectează un vehicul la o distanță de cel puțin 1,5 metri în fața vehiculului Model X.</p> <p>NOTĂ: Pe un drum rezidențial, pe un drum fără separator central sau pe un drum care nu are acces controlat, viteza maximă permisă de croazieră este limitată, iar computerului de bord afișează un mesaj. Viteza restricționată va fi limita de viteză a drumului plus 10 km/h.</p> <ul style="list-style-type: none"> • Farurile sunt setate la Pornit sau Auto. Deși funcția Autopilot este disponibilă atât în timpul zilei, cât și în condiții de lumină scăzută (inserat sau întuneric), Asistență direcție abandonează sau nu este disponibilă dacă farurile sunt setate la Oprit. Când Asistență direcție este cuplată, Fază lungă automată este activată automat (consultați Farurile pentru faza lungă pe pagină 91) și ștergătoarele sunt setate la Auto.
Navigare cu Autopilot	<ul style="list-style-type: none"> • Conduceți între 30 km/h și 140 km/h <p>NOTĂ: Puteți activa Navigare cu Autopilot la viteze mai mici dacă se detectează un vehicul la o distanță de cel puțin 1,5 metri în fața vehiculului Model X.</p> <ul style="list-style-type: none"> • Conduceți pe o autostradă cu acces controlat. Când ieșiți de pe o autostradă cu acces controlat, funcția Navigare cu Autopilot revine la Asistență direcție.



Pilot automat adaptiv

NOTĂ: În funcție de regiunea de piață, configurația vehiculului, opțiunile achiziționate și versiunea software, este posibil ca vehiculul dvs. să nu fie echipat cu Pilot automat adaptiv sau ca funcțiile să nu funcționeze exact conform descrierii. Dacă vehiculul dvs. nu este echipat, consultați manualul de utilizare de pe ecranul tactil al vehiculului pentru instrucțiuni despre modul de utilizare al controlului vitezei de croazieră.

NOTĂ: Tempomat în funcție de trafic este o funcționalitate BETA.

Pilot automat adaptiv stabilește dacă există un vehicul în fața dvs. pe aceeași bandă. Dacă zona din fața vehiculului Model X este liberă, Tempomat în funcție de trafic menține o viteză de deplasare setată. Când este detectat un vehicul, Tempomat în funcție de trafic este proiectat să reducă viteza vehiculului Model X după cum este necesar pentru a menține o distanță selectată bazată pe timp între acesta și vehiculul din față, până la viteza setată. Tempomat în funcție de trafic nu elimină nevoia de a urmări drumul din fața dvs. și de a aplica manual frânele atunci când este necesar.

Pilot automat adaptiv este destinat în primul rând deplasării pe drumuri uscate și drepte, precum autostrăzile.

 **ATENȚIE:** Asigurați-vă că toate camerele și senzorii (dacă există în dotare) sunt curați înainte de fiecare drum. Camerele murdare și senzorii murdari, precum și condițiile de mediu, cum ar fi ploaia și marcajele de bandă șterse, pot afecta performanțele funcției Autopilot.

 **AVERTISMENT:** Tempomat în funcție de trafic este proiectat pentru confortul și facilitatea dvs. în timpul condusului și nu este un sistem de avertizare și de evitare a coliziunilor. Vă revine responsabilitatea de a fi vigilent, de a conduce prudent și de a deține în permanență controlul asupra vehiculului. Nu vă bazați niciodată pe Pilot automat adaptiv pentru a reduce în mod adecvat viteza vehiculului Model X. Fiți întotdeauna atenți la drumul din față și fiți pregătiți să luați măsuri corective în orice moment. Nerespectarea acestei recomandări poate avea drept rezultat vătămări corporale grave sau decesul.

 **AVERTISMENT:** Deși Tempomat în funcție de trafic este capabil să detecteze pietonii și bicicliștii, nu vă bazați niciodată pe Pilot automat adaptiv pentru a reduce în mod adecvat viteza vehiculului Model X pentru aceștia. Fiți întotdeauna atenți la drumul din față și fiți pregătiți să luați măsuri corective în orice moment. Nerespectarea acestei recomandări poate avea drept rezultat vătămări corporale grave sau decesul.

 **AVERTISMENT:** Nu utilizați Tempomat în funcție de trafic pe drumuri sinuoase cu viraje strânse, pe suprafețele de drum cu gheață sau alunecoase, sau când condițiile meteo (precum precipitațiile abundente, zăpada, ceața etc.) nu permit deplasarea adecvată la o viteză constantă. Pilot automat adaptiv nu adaptează viteza de deplasare pe baza condițiilor de drum și de condus.

Pentru a utiliza Tempomat în funcție de trafic

Pentru a iniția Pilot automat adaptiv atunci când nu este detectat niciun vehicul în fața dvs., trebuie să vă deplasați cu cel puțin 30 km/h, exceptând cazul în care sunt îndeplinite anumite condiții legate de vehicul și de mediu, când este posibil să puteți inițializa funcția la viteze mai reduse. Dacă este detectat un vehicul în fața dvs., puteți să inițializați Tempomat în funcție de trafic la orice viteză, chiar și atunci când staționați, cu condiția ca vehiculul Model X să se afle la cel puțin 1,5 m în spatele vehiculului detectat și să fie îndeplinite anumite condiții legate de vehicul și de mediu.

NOTĂ: Viteza de croazieră maximă este de 150 km/h. Este responsabilitatea șoferului să navigheze cu o viteză sigură, în funcție de condițiile drumului și de limitele de viteză.



Când funcția Pilot automat adaptiv este disponibilă dar nu este activă, pe computerul de bord este afișată o pictogramă gri pentru viteză. Numărul afișat cu gri reprezintă viteza de croazieră care va fi setată când cuplați Tempomat în funcție de trafic.

NOTĂ: Pe drumurile pe care datele de hărți stabilesc că există o limită de viteză condițională (de exemplu, o limită de viteză în funcție de momentul zilei sau de condițiile meteo), o a doua pictogramă pentru limita de viteză este afișată sub prima. Este responsabilitatea șoferului să stabilească dacă limita de viteză condițională este în vigoare în prezent și să regleze viteza de deplasare în consecință (consultați [Schimbarea vitezei de croazieră pe pagină 125](#)).



Atunci când vă deplasați cu funcția Pilot automat adaptiv activă la o viteză de croazieră setată, pictograma devine albastră și afișează viteza de croazieră setată.

1. Când este disponibilă, puteți să cuplați funcția Pilot automat adaptiv pentru a coincide cu limita de viteză sau cu viteza curentă. Alegeți:
 - Pentru a cupla Pilot automat adaptiv la viteza de deplasare curentă, deplasați o dată maneta Autopilot în sus sau în jos și eliberați pedala de accelerație pentru a permite menținerea vitezei de croazieră prin Pilot automat adaptiv.

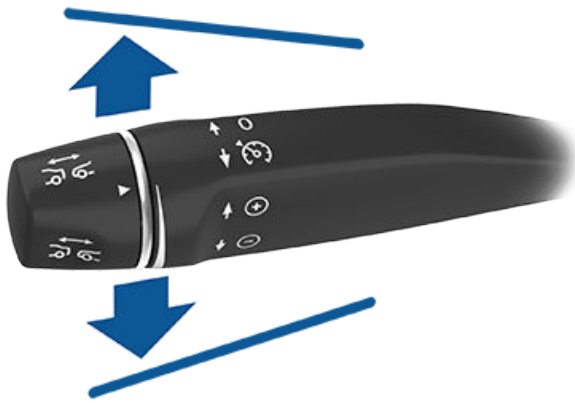

- Pentru a cupla Pilot automat adaptiv la limita de viteză detectată curent, trageți o dată maneta Autopilot spre dvs. și eliberați pedala de accelerație pentru a permite menținerea vitezei de croazieră prin Pilot automat adaptiv.

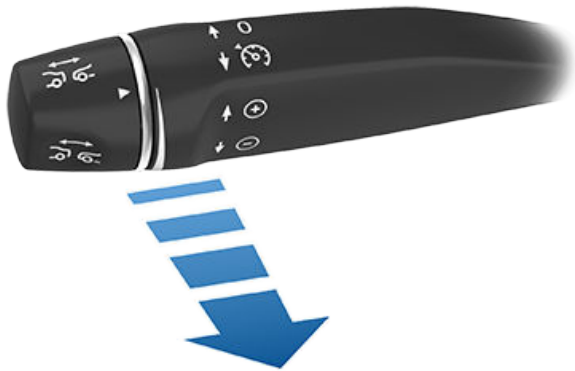

NOTĂ: Dacă **Activare Autopilot** este setată la **O trager**, dacă trageți maneta Autopilot o dată spre dvs., se va activa funcția Asistență direcție (consultați **Asistență direcție pe pagină 130**). Atingeți **Comenzi > Autopilot > Activare Autopilot** și alegeți **Două trageri** pentru a folosi funcția Pilot automat adaptiv independent de funcția Asistență direcție atunci când deplasați maneta Asistență direcție spre dvs.

NOTĂ: Dacă alegeți să cuplați Pilot automat adaptiv la limita de viteză detectată în prezent, puteți să specificați un decalaj. Atingeți **Comenzi > Autopilot** și apoi atingeți **Marjă viteză setată**. Puteți specifica un decalaj **Fix**, prin care viteza de croazieră este reglată cu un număr anume de km/h pe toate drumurile sau un decalaj **Procentual**, prin care viteza de croazieră este reglată ca procentaj din limita de viteză detectată a drumului. Dacă trageți maneta Autopilot spre dvs. atunci când deja vă deplasați mai rapid decât limita de viteză, viteza setată se reglează la viteza de deplasare curentă, în loc de limita de viteză. Dacă deplasați maneta Autopilot în sus sau în jos atunci când vă deplasați cu limita de viteză, viteza setată se modifică la viteza de deplasare curentă.

Se aude un sunet pentru a indica faptul că funcția Pilot automat adaptiv este acum activă.

⚠️ AVERTISMENT: Când reglați viteza de croazieră în funcție de limita de viteză, este posibil ca viteza de croazieră setată să nu se modifice atunci când se modifică limita de viteză.

⚠️ AVERTISMENT: Nu vă bazați pe Pilot automat adaptiv sau pe Asistența pentru menținerea vitezei pentru a stabili o viteză de croazieră exactă sau adecvată. Este responsabilitatea șoferului să se deplaseze la o viteză de croazieră sigură, în funcție de condițiile de drum și de limitele de viteză aplicabile.

2. Pentru a modifica viteza în timp ce folosiți Pilot automat adaptiv, puteți utiliza butonul de derulare dreapta sau maneta Autopilot. Pentru detalii, consultați **Schimbarea vitezei de croazieră pe pagină 125**.
3. Pentru a anula Tempomatul în funcție de trafic, împingeți o dată maneta în direcție opusă dvs. sau apăsați pedala de frână. Consultați **Anularea și reluarea pe pagină 128** pentru mai multe informații.

Schimbarea vitezei de croazieră

Pentru a modifica viteza de croazieră setată în timp ce folosiți Pilot automat adaptiv, deplasați maneta Autopilot în sus (pentru a crește) sau în jos (pentru a reduce) până când pictograma de pe computerul de bord afișează viteza de croazieră dorită de dvs.

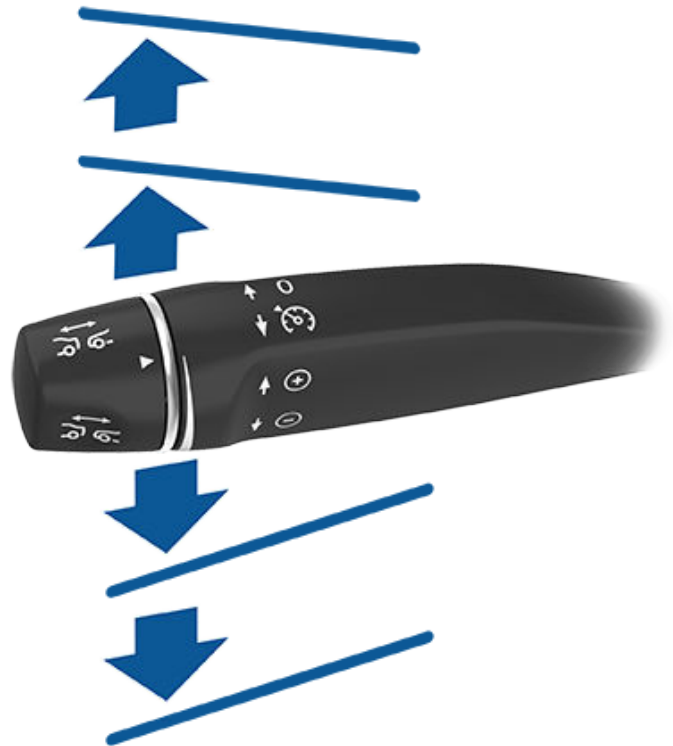

Pentru a crește/reduce viteza cu 1 km/h, deplasați maneta în sus sau în jos la prima poziție și eliberați-o. Pentru a crește/reduce viteza până la cea mai apropiată treaptă de 5 km/h, deplasați maneta în sus sau în jos la a doua poziție și eliberați-o. De exemplu, dacă vă deplasați cu o viteză de



Pilot automat adaptiv

83 km/h și deplasați maneta în sus la a doua poziție și o eliberați, viteza crește la 85 km/h. De asemenea, puteți crește/reduce viteza menținând maneta în poziția complet în sus/jos și eliberând-o când pictograma de pe computerul de bord afișează viteza de croazieră dorită de dvs.

De asemenea, puteți să trageți și mențineți trasă spre dvs. maneta Autopilot timp de aproximativ jumătate de secundă pentru a vă deplasa în regim de croazieră la limita de viteză detectată.

NOTĂ: Ar putea dura câteva secunde până când Model X atinge noua viteză de croazieră, presupunând că Model X nu se deplasează în spatele unui vehicul care se deplasează mai lent decât viteza setată de dvs.

Deplasarea în modul de croazieră la viteza setată

Pilot automat adaptiv menține viteza de croazieră setată de fiecare dată când nu se detectează niciun vehicul în fața Model X. Când vă deplasați în modul de croazieră în spatele unui vehicul detectat, Pilot automat adaptiv accelerează și decelerează vehiculul Model X în funcție de necesități, pentru a menține o distanță de urmărire aleasă (consultați [Reglarea distanței de urmărire pe pagină 127](#)), până la viteza setată.

Pilot automat adaptiv De asemenea, ajustează viteza de croazieră la intrarea și ieșirea din curbe.

Puteți să accelerați manual în orice moment în care vă deplasați în modul de croazieră la o viteză setată, dar, când eliberați pedala de accelerație, Pilot automat adaptiv reia modul de croazieră la viteza setată.

NOTĂ: Când Pilot automat adaptiv încetinește în mod activ vehiculul Model X pentru a menține distanța selectată între dvs. și vehiculul din față, se aprind lămpile de frână pentru a-i avertiza pe ceilalți participanți la trafic că reduceți viteza. S-ar putea să observați o ușoară mișcare a pedalei de frână. Cu toate acestea, când Pilot automat adaptiv accelerează vehiculul Model X, pedala de accelerație nu se mișcă.

AVERTISMENT: Ocazional, Tempomat în funcție de trafic poate determina frânarea vehiculului Model X când nu este necesar sau când nu vă așteptați. Aceasta poate fi cauzată de urmărirea îndeaproape a vehiculului din față, detectarea vehiculelor sau a obiectelor pe benzile alăturate (în special în curbe) etc.

AVERTISMENT: Din cauza limitărilor inerente GPS-ului (sistemul de poziționare globală) de la bord, este posibil să existe situații în care Model X încetinește, în special în apropierea ieșirilor sau a rampelor de ieșire în care este detectată o curbă și/sau în cazul în care navigați către o destinație și nu urmăriți ruta.



AVERTISMENT: Este posibil ca tempomatul în funcție de trafic să nu detecteze toate obiectele și, în special, atunci când vă deplasați în modul de croazieră cu o viteză mai mare de 80 km/h, este posibil să nu frâneze/decelereze când un vehicul sau un obiect se află doar parțial pe banda auto sau când un vehicul pe care îl urmăriți se mută de pe traseul pe care vă deplasați și un vehicul sau un obiect staționar sau care se mișcă lent se află în fața dvs. Fiți întotdeauna atenți la drumul din față și fiți pregătiți să luați măsuri corective imediate. Dacă vă bazați pe funcția Pilot automat adaptiv pentru a evita o coliziune, pot apărea vătămări corporale grave sau decesul. În plus, este posibil ca tempomatul în funcție de trafic să reacționeze la vehicule sau obiecte care fie nu există, fie nu se află pe banda dvs. de deplasare, determinând vehiculul Model X să încetinească în mod inutil sau inadecvat.



AVERTISMENT: Este posibil să nu fie disponibil Tempomat în funcție de trafic pentru a asigura controlul adecvat al vitezei din cauza capacității limitate de frânare și a pantelor. De asemenea, poate să aprecieze greșit distanța până la vehiculul din față. Dacă vă deplasați la vale, poate să crească viteza de deplasare, determinând vehiculul Model X să depășească viteza setată de dvs. (și, eventual, limita de viteză de pe drum). Nu vă bazați niciodată pe Pilot automat adaptiv pentru a încetini Model X suficient pentru a preveni o coliziune. Fiți întotdeauna atenți la drum în timp ce conduceți și fiți pregătiți să luați măsuri corective în funcție de necesități. Dacă vă bazați pe funcția Pilot automat adaptiv pentru a reduce viteza de deplasare suficient pentru a preveni o coliziune, acest lucru poate avea drept rezultat vătămări corporale grave sau decesul.

Depășirea vehiculelor pe benzile care nu permit depășirea

Când vă deplasați în modul de croazieră cu 80 km/h sau cu o viteză mai mare, Model X trebuie să se afle pe o bandă care permite depășirea pentru a depăși un vehicul. Dacă vă aflați pe o bandă care nu permite depășirea (în dreapta vehiculului în cazul traficului pe partea dreaptă, sau în stânga vehiculului în cazul traficului pe partea stângă), tempomatul în funcție de trafic vă împiedică să depășiți alte vehicule. În schimb, vehiculul Model X încetinește pentru a ajunge la viteza vehiculului ca și când s-ar afla pe aceeași bandă. Dacă apăsați pedala de accelerație pentru a depăși un vehicul, Pilot automat adaptiv vă permite să depășiți în continuare vehiculele când vă deplasați în modul de croazieră pe banda care nu permite depășirea, până când schimbați benzile sau anulați sau reluați modul de croazieră (apoi, acesta vă va împiedica din nou să depășiți vehiculele de pe o bandă care nu permite depășirea).

NOTĂ: Vă revine responsabilitatea de a respecta legile locale cu privire la depășirea altor participanți la trafic și utilizarea benzilor care nu permit depășirea.



Starea de REȚINERE

Când vă aflați în spatele unui vehicul, funcția Pilot automat adaptiv rămâne activă la viteze mici, chiar și atunci când vehiculul Model X este complet oprit. Când vehiculul se deplasează din nou, Pilot automat adaptiv reia funcționarea la viteza setată. Totuși, în următoarele condiții, Pilot automat adaptiv intră într-o stare de **REȚINERE**, caz în care trebuie să apăsați scurt pedala de accelerație sau să trageți spre dvs. maneta Autopilot (consultați [Anularea și reluarea pe pagină 128](#)) pentru a relua croaziera. Când este activă starea **REȚINERE**, computerul de bord afișează pictograma **REȚINERE** și un mesaj care indică faptul că trebuie să reluați controlul vitezei de croazieră. Următoarele situații pot determina Pilot automat adaptiv să treacă în starea **REȚINERE**:

- Model X a fost staționat timp de 5 minute.
- Model X detectează un pieton (starea **REȚINERE** poate fi anulată când pietonul nu mai este detectat).
- Model X pierde brusc vizibilitatea vehiculului din fața dvs.
- Este detectat un obstacol în fața vehiculului Model X.

Navigarea în modul croazieră în la ieșiri sau în apropierea acestora

Când vă deplasați la viteză de croazieră în apropiere de o ieșire pe o autostradă cu acces controlat și semnalizați ieșirea, funcția Pilot automat adaptiv presupune că ieșiți de pe drum și începe să încetinească Model X. Dacă nu vă deplasați spre ieșire, funcția Pilot automat adaptiv reia modul de croazieră la viteza setată. Într-o regiune în care se conduce pe partea dreaptă, această situație apare numai atunci când activați semnalizatorul dreapta când vă deplasați pe prima bandă din dreapta la 50 metri de o ieșire. În mod similar, în regiunile în care se conduce pe partea stângă, atunci când activați semnalizatorul stânga când vă deplasați pe prima bandă din stânga la 50 metri de o ieșire.

Când vă deplasați pe o rampă de acces către o autostradă cu acces controlat, tempomatul în funcție de trafic ajustează automat viteza de croazieră setată la limita de viteză a autostrăzii, plus orice marjă ați specificat.

NOTĂ: Sistemul de poziționare globală (GPS) de la bord determină dacă vă deplasați într-o regiune în care se conduce pe partea dreaptă sau stângă. În situațiile în care nu sunt disponibile datele GPS (de exemplu, dacă semnalul este slab), semnalizarea virajului în apropierea unei ieșiri nu determină Tempomat în funcție de trafic să încetinească vehiculul Model X.

Când este activată în timp ce vă aflați pe o bandă de tranzit sau o bandă de ieșire în anumite regiuni, Pilot automat adaptiv poate reduce viteza setată în trepte de 5 km/h – până la viteze reduse de până la 40 km/h – pentru a corela mai bine vitezele raportate ale altor vehicule Tesla care s-au deplasat în locația respectivă. Pentru a înlocui această valoare și pentru a continua deplasarea în modul de croazieră la viteza setată, atingeți pedala de accelerație sau deplasați

maneta Autopilot. Noua viteză setată este menținută cât timp vă aflați pe banda de tranzit sau pe banda de ieșire (dacă nu o înlocuiți sau anulați Pilot automat adaptiv). După ieșirea de pe banda de tranzit sau banda de ieșire, viteza setată poate reveni sau se poate schimba după caz, în funcție de noua locație. De exemplu, dacă ați trecut pe o altă autostradă, viteza de croazieră setată revine la viteza de dinainte de pătrunderea pe banda de tranzit.

⚠️ AVERTISMENT: În unele cazuri (ca atunci când există date insuficiente), Pilot automat adaptiv poate să nu reducă viteza setată pe banda de tranzit spre autostradă sau banda de ieșire. Nu vă bazați pe funcția Pilot automat adaptiv pentru a stabili o viteză de deplasare adecvată. Tesla recomandă deplasarea la o viteză care este sigură pentru condițiile de drum și se încadrează în limitele de viteză înregistrate.

Reglarea distanței de urmărire

Pentru a regla distanța de urmărire pe care doriți să o mențineți între Model X și un vehicul care se deplasează în fața dvs., rotiți maneta Autopilot. Fiecare setare corespunde unei distanțe bazate pe timp care reprezintă durata necesară pentru ca vehiculul Model X, din locația sa curentă, să ajungă la locul barei de protecție din spate a vehiculului din fața dvs. Setarea este reținută până când o modificați manual.

Cea mai mică distanță de urmărire este 2.



Pe măsură ce rotiți maneta Autopilot, pe computerul de bord este afișată setarea curentă. Eliberați maneta când este afișată setarea dorită.



⚠️ AVERTISMENT: Șoferului îi revine responsabilitatea de a determina și de a menține în permanență o distanță sigură de urmărire. Nu vă bazați pe Pilot automat adaptiv pentru a menține o distanță de urmărire exactă sau corespunzătoare.

⚠️ AVERTISMENT: Nu vă bazați niciodată pe Pilot automat adaptiv pentru a reduce în mod adecvat viteza vehiculului Model X pentru a evita o coliziune. Fiți întotdeauna atenți la drumul din față și fiți pregătiți să luați măsuri corective imediate.



Accelerația la depășire

Când urmăriți un vehicul cu funcția Pilot automat adaptiv activă, dacă activați semnalizatorul (pentru a indica o mutare pe banda de depășire), vehiculul Model X este accelerat spre vehiculul din față. Dacă mențineți temporar apăsată maneta semnalizatorului în sus sau în jos, puteți să accelerați rapid până la viteza setată, fără să fie nevoie să apăsați pedala de accelerație. Semnalizatorul determină accelerarea numai atunci când sunt îndeplinite toate dintre condițiile următoare:

- Pilot automat adaptiv funcționează și detectează un vehicul din fața dvs.
- Pe banda țintă nu sunt obstacole detectate sau vehicule.
- Model X se deplasează la o viteză mai mică decât viteza setată, dar la o viteză mai mare de 72 km/h.

Accelerația la depășire este concepută ca ajutor în momentul depășirii unui vehicul aflat în fața dvs. Când este cuplat semnalizatorul, Pilot automat adaptiv menține în continuare distanța până la vehiculul din față, dar vă permite să conduceți puțin mai aproape decât distanța selectată de dvs.

Accelerația este anulată când apare una dintre următoarele condiții:

- Atingeți viteza de croazieră setată.
- Durează prea mult să schimbați benzile.
- Model X se apropie prea mult de vehiculul din față.

SAU

- Dezactivați semnalizatorul.

NOTĂ: Accelerație la depășire are loc atunci când activați complet semnalizarea sau Când eliberați semnalizatorul, vehiculul Model X nu mai accelerează (în același mod ca atunci când eliberați pedala de accelerație) și reia deplasarea la viteza setată.

⚠️ AVERTISMENT: Accelerația la depășire poate fi anulată din numeroase motive neprevăzute, în plus față de cele enumerate mai sus (de exemplu, lipsa datelor GPS). Rămâneți vigilenți și nu depindeți niciodată de funcția accelerație la depășire pentru a mări viteza de deplasare.

⚠️ AVERTISMENT: Accelerația la depășire mărește viteza de deplasare de fiecare dată când este activat semnalizatorul corespunzător și accelerează vehiculul Model X mai aproape de vehiculul din față. Deși Pilot automat adaptiv menține în continuare distanța până la vehiculul din față, este important să fiți conștienți de faptul că distanța de urmărire selectată de dvs. este redusă când este activă Accelerația la depășire, în special în cazurile în care poate nu aveți intenția de a depăși vehiculul pe care îl urmăriți.

Anularea și reluarea

Pentru a anula manual Pilot automat adaptiv, apăsați pedala de frână sau împingeți scurt maneta Autopilot în direcția opusă dvs. Pictograma cu viteza de croazieră de pe computerul de bord devine gri, indicând faptul că funcția Pilot automat adaptiv nu mai este activă.



Pentru a relua croaziera la viteza setată anterior, trageți scurt spre dvs. maneta Autopilot.

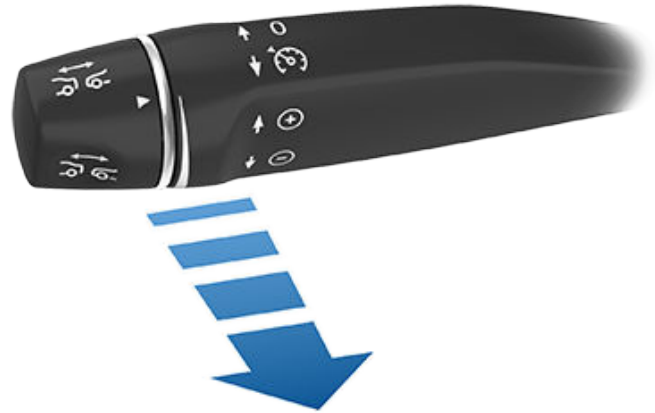

Pentru a relua croaziera la viteza de deplasare curentă, deplasați maneta Autopilot în sus sau în jos, apoi eliberați-o.

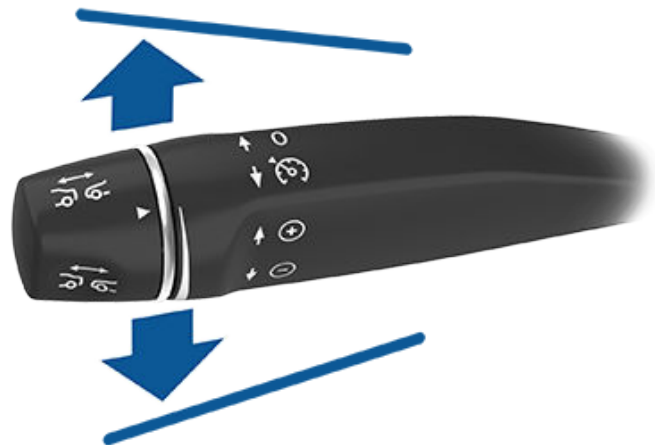

NOTĂ: Când este anulat Tempomat în funcție de trafic, vehiculul Model X nu se deplasează din inerție, la ralanti. În schimb, frânarea regenerativă încetinește vehiculul Model X în același mod ca atunci când mutați piciorul de pe pedala de accelerație când conduceți fără Pilot automat adaptiv (consultați [Frânarea regenerativă pe pagină 95](#)).



⚠️ AVERTISMENT: Tempomat în funcție de trafic este anulat sau poate să nu fie disponibil, în următoarele situații:

- Apăsați pedala de frână.
- Viteza de deplasare depășește viteza maximă de croazieră de 150 km/h.
- Schimbați în Model X.
- Este deschisă o portieră.
- O cameră sau un senzor (dacă există în dotare) este obstrucționat(ă). Aceasta ar putea fi cauzată de murdărie, noroi, gheață, zăpadă, ceață etc.
- Setarea pentru controlul tracțiunii este dezactivată manual sau se cuplează în mod repetat pentru a preveni alunecarea roților.
- Roțile se rotesc în timp ce vehiculul este oprit.
- Sistemul Pilot automat adaptiv este defect sau necesită service.

Când funcția Pilot automat adaptiv este indisponibilă sau se anulează, vehiculul Model X nu se mai deplasează în mod consecvent la o viteză setată și nu mai menține o distanță specificată până la vehiculul din față.

⚠️ AVERTISMENT: Tempomat în funcție de trafic poate fi anulat pe neașteptate în orice moment, din motive neprevăzute. Fiți întotdeauna atenți la drumul din față și fiți pregătiți să luați măsuri corespunzătoare. Șoferului îi revine responsabilitatea de a ține sub control vehiculul Model X în orice moment.

- Vizibilitatea este scăzută (din cauza precipitațiilor abundente, a zăpezii, a ceții etc.).
- Lumină strălucitoare (precum cea provenită de la farurile din față sau de la lumina directă a soarelui) interferează cu vizualizarea camerei/camerelor.
- O cameră sau un senzor (dacă există în dotare) este obstrucționat(ă) (aburit(ă), murdar(ă), acoperit(ă) de un autocolant etc.).

⚠️ AVERTISMENT: Lista de mai sus nu reprezintă o listă cuprinzătoare de situații care pot să interfereze cu funcționarea corespunzătoare a Pilot automat adaptiv.

Rezumatul martorilor de croazieră



Pilot automat adaptiv este disponibil, dar nu controlează viteza în mod activ până când nu îl activați. Numărul afișat cu gri este viteza de croazieră care va fi setată când cuplați Pilot automat adaptiv.



Pilot automat adaptiv navighează în mod activ în modul de croazieră și fie menține viteza setată (niciun vehicul în față), fie menține o distanță de urmărire aleasă până la un vehicul din față (până la viteza setată).



Model X s-a oprit complet, dar se află în starea **REȚINERE**. Dacă acțiunea se poate realiza în condiții de siguranță, apăsați accelerația pt. reactivare tempomat la viteza setată.

Limitări

Pilot automat adaptiv este puțin probabil să funcționeze conform destinației de utilizare în următoarele tipuri de situații:

- Drumul are curbe strânse.



Asistență direcție

NOTĂ: În funcție de regiunea de piață, configurația vehiculului, opțiunile achiziționate și versiunea software, este posibil ca vehiculul dvs. să nu fie echipat cu Asistență direcție sau ca funcțiile să nu funcționeze exact conform descrierii.

NOTĂ: Asistență direcție este o funcție BETA.

Asistență direcție reprezintă o evoluție a Pilot automat adaptiv (consultați [Pilot automat adaptiv pe pagină 124](#)), menținând în mod inteligent vehiculul Model X pe banda de deplasare în timpul deplasării în modul tempomat la o viteză setată. Asistență direcție vă permite și să utilizați semnalizatoarele pentru a muta vehiculul Model X pe o bandă alăturată (consultați [Schimbare automată a benzii pe pagină 132](#)). Asistență direcție detectează marcajele de bandă și prezența vehiculelor și obiectelor pentru a vă asista la virarea Model X.

ATENȚIE: Asigurați-vă că toate camerele și senzorii (dacă există în dotare) sunt curate/curați. Camerele murdare și senzorii murdari, precum și condițiile de mediu, cum ar fi ploaia și marcajele de bandă șterse, afectează performanțele.

AVERTISMENT: Asistență direcție este o funcție care necesită prezența mâinilor. Trebuie să țineți în permanență mâinile pe Volan.

AVERTISMENT: Asistență direcție este destinată utilizării pe autostrăzi cu acces controlat, când șoferul este complet atent. Când utilizați Asistență direcție, țineți mâinile pe Volan și fiți atenți la condițiile de drum și la traficul din jur. Nu utilizați Asistență direcție în zonele de construcții sau în zonele în care pot fi prezenți pietonii și bicicliștii. Nu vă bazați niciodată pe Asistență direcție pentru a stabili o traiectorie de deplasare adecvată. Fiți întotdeauna pregătiți să luați măsuri imediate. Nerespectarea acestor instrucțiuni poate provoca pagube, deteriorări corporale grave sau decesul.

Utilizare Asistență direcție

Înainte de a putea utiliza Asistență direcție, trebuie să activați această funcție atingând **Comenzi > Autopilot > Asistență direcție (Beta)**.



Pentru a indica faptul că funcția Asistență direcție este disponibilă (dar că nu virează în mod activ vehiculul Model X), computerul de bord afișează o pictogramă gri Asistență direcție.

Pentru a iniția funcția Asistență direcție, trageți spre dvs. maneta Autopilot de două ori în succesiune rapidă.

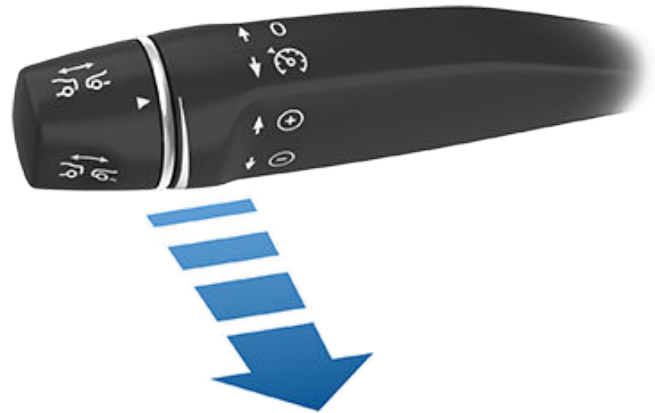

NOTĂ: Dacă setarea pentru **Activare Autopilot** este **O tragere** (atingeți **Comenzi > Autopilot > Activare Autopilot**), funcția Asistență direcție se cuplează atunci când trageți spre dvs. o dată maneta Autopilot. În cazul setării la **Două trageri**, trebuie să trageți maneta Autopilot spre dvs. de două ori în succesiune rapidă, pentru a cupla Asistență direcție.



Pentru a indica faptul că funcția Asistență direcție vă asistă când virează activ Model X, computerul de bord afișează pictograma Asistență direcție cu albastru. Când Asistență direcție poate să detecteze marcajele benzilor, aceasta afișează și banda de circulație cu albastru.

Asistență direcție afișează scurt un mesaj pe computerul de bord, amintindu-vă să fiți atenți la drum și să țineți mâinile pe Volan.

Viteza la care puteți iniția Asistență direcție poate să varieze în funcție de diverse condiții și dacă este detectat sau nu un vehicul în fața dvs. Atunci când nu este detectat niciun vehicul în fața dvs., trebuie să vă deplasați cu cel puțin 30 km/h, exceptând cazul în care sunt îndeplinite anumite condiții legate de vehicul și de mediu, când este posibil să puteți inițializa funcția la viteze mai reduse. Atunci când este detectat un vehicul în fața dvs., puteți iniția Asistență direcție la orice viteză, chiar și atunci când staționați, cu condiția ca vehiculul Model X să se afle la cel puțin 150 cm în spatele vehiculului detectat.

NOTĂ: Când funcția Asistență direcție este cuplată, **Faza lungă automată** este activată automat, iar viteza de croazieră maximă este 140 km/h.

AVERTISMENT: Nu vă bazați niciodată pe funcțiile Autopilot pentru a stabili prezența vehiculelor de urgență. Model X este posibil să nu detecteze luminile de la vehiculele de urgență. Țineți-vă ochii la drum și fiți întotdeauna pregătiți să luați măsuri imediate.

În situațiile în care funcția Asistență direcție este temporar indisponibilă, pictograma Asistență direcție dispăre. De exemplu, viteza dvs. de deplasare nu se încadrează în viteza necesară pentru ca funcția Asistență direcție să funcționeze. Asistență direcție ar putea să fie indisponibilă și dacă nu primește date adecvate de la cameră(e).



NOTĂ: În condiții de lumină scăzută (amurg sau întuneric), Asistență direcție abandonează sau nu este disponibilă dacă farurile sunt setate la **Oprit**. Pentru rezultate optime, setați farurile în modul **Auto**.

Dacă nu poate detecta marcajele benzilor de circulație, funcția Asistență direcție poate stabili banda de circulație pe baza unui vehicul aflat în fața dvs.

În majoritatea cazurilor, funcția Asistență direcție încearcă să centreze vehiculul Model X pe banda de deplasare. Cu toate acestea, pot exista situații în care Asistență direcție poate să vireze Model X pe o cale de deplasare care se abate de la centrul benzii de circulație (de exemplu, detectarea parapetelor de protecție).

AVERTISMENT: Asistență direcție nu este concepută pentru a vira și nu va vira Model X pentru a ocoli obiecte aflate parțial pe o bandă de circulație și, în unele cazuri, este posibil să nu oprească la obiecte care blochează complet banda de circulație. Fiți întotdeauna atenți la drumul din față și fiți pregătiți să luați măsuri imediate. Șoferului îi revine responsabilitatea de a ține sub control vehiculul Model X în orice moment.

Viteza restricționată

Pe o autostradă cu acces controlat, viteza de croazieră reflectă limita de viteză, luând în considerare orice decalaj pe care l-ați specificat utilizând Asistența la viteză. Cu toate acestea, dacă alegeți să utilizați Asistență direcție pe drumurile din zone rezidențiale, un drum fără un separator central sau un drum unde accesul nu este limitat, Asistență direcție poate să limiteze viteza de croazieră maximă admisă și computerul de bord afișează un mesaj care indică faptul că viteza este restricționată. Viteza restricționată va fi limita de viteză a drumului plus 10 km/h.

În situațiile în care limita de viteză nu poate fi detectată când este cuplată funcția Asistență direcție, Asistență direcție reduce viteza de deplasare și limitează viteza de croazieră setată la 70 km/h. Deși puteți să accelerați manual pentru a depăși viteza limitată, este posibil ca vehiculul Model X să nu poată aplica frânele în cazul obstacolelor detectate. Asistență direcție reduce viteza până la viteza limitată când eliberați pedala de accelerație. Când părăsiți drumul sau decuplați funcția Asistență direcție utilizând Volan, dacă doriți, puteți să măriți din nou viteza setată.

Reținere Volan

Asistență direcție stabilește cel mai bun mod de a asista la virarea Model X. Când funcția Asistență direcție este activă, este necesar să țineți mâinile pe Volan. Dacă nu detectează mâinile pe Volan pentru o perioadă de timp, apare o lumină albastră intermitentă în partea de sus a computerului de bord și se afișează următorul mesaj:



Rotiți ușor volanul

Asistență direcție vă detectează mâinile recunoscând o rezistență ușoară la întoarcerea Volan sau când dvs. întoarceți manual Volan foarte ușor (fără o forță suficientă pentru preluarea direcției).

NOTĂ: Când sunt detectate mâinile dvs., mesajul dispare și Asistență direcție reia funcționarea normală.

Asistență direcție necesită atenție la împrejurimi și să rămâneți pregătiți să preluați controlul în orice moment. Dacă Asistență direcție continuă să nu vă detecteze mâinile pe Volan, lumina intermitentă de pe computerul de bord crește în frecvență și se aude un semnal sonor.

Dacă ignorați în mod repetat solicitările de la funcția Asistență direcție de a aplica o ușoară forță asupra Volan, funcția Asistență direcție este dezactivată pentru restul deplasării și afișează următorul mesaj care vă solicită să conduceți manual. Dacă nu reluați virajul manual, Asistență direcție emite un semnal sonor continuu, aprinde luminile de avarie și reduce viteza vehiculului până când îl oprește complet.



Autopilot indisponibil pentru deplasarea curentă. Autopilot Eliminare – Avertizări de atenție ignorate.

Pentru restul deplasării, trebuie să efectuați virajele manual. Asistență direcție este din nou disponibilă pentru următoarea deplasare (după ce opriți și treceți vehiculul Model X în treapta Parcare).

Suspendare Autopilot

Utilizarea funcțiilor Autopilot va fi suspendată dacă este detectată o utilizare necorespunzătoare.

Utilizarea Asistență direcție sunt suspendate timp de o săptămână atunci când dvs. sau alt șofer al vehiculului dvs. primiți trei „eliminări” ale Autopilot. O eliminare se produce când sistemul Autopilot se decuplează pentru restul călătoriei după ce șoferul a primit mai multe avertizări auditive și vizuale privind neatenția sa.

Puteți vedea câte eliminări au mai rămas înainte ca accesul la Autopilot să fie suspendat atingând **Comenzi > Autopilot**.

O eliminare este suspendată după jumătate de săptămână (3,5 zile) dacă nu primiți altă eliminare în acest interval.

NOTĂ: Dacă accesul dvs. la Asistență direcție este suspendat, puteți utiliza în continuare Pilot automat adaptiv și toate funcțiile de siguranță activă sunt în continuare activate.



Asistență direcție

Pot exista momente în care intervenția șoferului este necesară și trebuie să preluați controlul imediat pentru a menține siguranța în timp ce conduceți. Decuplările inițiate de șofer nu se iau în calcul ca utilizare inadecvată, ele fiind de așteptat de la șofer.

Asistență direcție este abandonată

În situațiile în care Asistență direcție nu poate să vireze vehiculul Model X, Asistență direcție abandonează, emite un semnal sonor de avertizare și afișează următorul mesaj pe computerul de bord:



Asistență direcție este abandonată

Anularea Asistență direcție

Asistență direcție se anulează când:

- Apăsați pedala de frână.
 - Aplicați o forță de rotație la nivelul Volan (chiar și într-o mică măsură).
- NOTĂ:** Dacă **Activare Autopilot** este setată la **Două trageri** și funcția Asistență direcție se anulează deoarece ați aplicat o forță de rotație asupra vehiculului Volan, funcția Pilot automat adaptiv rămâne activă. Dacă opțiunea **Activare Autopilot** este setată la **O tragere** și funcția Asistență direcție se anulează deoarece ați început să virați manual, se va anula și funcția Pilot automat adaptiv.
- Împingeți maneta Autopilot în direcție opusă dvs.
 - Depășiți viteza maximă la care funcționează Asistență direcție – 150 km/h.
 - Comutați.
 - Este deschisă o portieră.
 - Apare un eveniment Frânare automată de urgență (consultați [Asistență la evitarea coliziunii pe pagină 161](#)).

Când funcția Asistență direcție se dezactivează, emite un semnal sonor și pictograma Asistență direcție fie se colorează în gri, pentru a indica faptul că funcția Asistență direcție nu mai este activă, fie dispare pentru a indica faptul că aceasta nu este disponibilă în prezent.

NOTĂ: Dacă Asistență direcție se anulează din cauză că ați aplicat o forță de rotație la nivelul volanului, Tempomat în funcție de trafic rămâne activ. Decuplați Pilot automat adaptiv așa cum ați proceda în mod normal, apăsând pedala de frână sau împingând scurt maneta Autopilot în direcția opusă dvs.

Pentru a dezactiva Asistență direcție astfel încât această funcție să nu mai fie disponibilă, atingeți **Comenzi > Autopilot > Asistență direcție (Beta)**.

Schimbare automată a benzii

NOTĂ: În funcție de regiunea de piață, configurația vehiculului, opțiunile achiziționate și versiunea software, este posibil ca vehiculul dvs. să nu fie echipat cu Schimbare automată a benzii sau ca funcțiile să nu funcționeze exact conform descrierii.

Când funcția Asistență direcție este activă, cuplați un semnalizator de virare pentru a deplasa Model X pe o bandă adiacentă (deplasarea Volan ar anula Asistență direcție).



AVERTISMENT: Șoferului îi revine responsabilitatea de a determina dacă schimbarea unei benzi este adecvată și poate fi efectuată în siguranță. Prin urmare, înainte de a iniția o schimbare de bandă, verificați întotdeauna unghiurile moarte, marcajele benzilor și artera de circulație din jur pentru a conforma că mutarea pe banda țintă este adecvată și poate fi efectuată în siguranță.



AVERTISMENT: Nu depindeți niciodată de schimbarea automată a benzii pentru a determina o traiectorie de deplasare corespunzătoare. Conduceți cu atenție fiind atenți la drumul și la traficul din fața dvs., verificând zona din jur și monitorizând computerul de bord pentru a vedea dacă există avertizări. Fiți întotdeauna pregătiți să luați măsuri imediate.



AVERTISMENT: Nu utilizați funcția Schimbare automată a benzii pe drumurile pe care condițiile de trafic se schimbă în mod constant și pe care sunt prezenți bicicliști și pietoni.



AVERTISMENT: Performanța funcției de schimbare automată a benzii depinde de capacitatea camerei/camerelor de a recunoaște marcajele benzilor.



AVERTISMENT: Nu utilizați schimbarea automată a benzii pe drumuri sinuoase cu viraje strânse, pe drumurile cu gheață sau alunecoase sau când condițiile meteo (precum precipitații abundente, zăpada, ceața etc.) pot să obstrucționeze vederea de la cameră(e) sau de la senzori (dacă există în dotare).



AVERTISMENT: Nerespectarea tuturor avertizărilor și instrucțiunilor poate avea drept rezultat pagube materiale, vătămări corporale grave sau decesul.

Utilizare Schimbare automată a benzii

Un indicator pe panoul de bord indică dacă Schimbarea automată a benzii este sau nu disponibilă.



Pentru a indica faptul că funcția Schimbare automată a benzii este disponibilă într-o anumită direcție (stânga, dreapta sau ambele), se afișează pe panoul de bord un indicator. Apare numai când funcția Asistență direcție este activă.



Indică faptul că funcția Schimbare automată a benzii nu este disponibilă în niciuna dintre direcții. Apare numai când funcția Asistență direcție este activă.

Pentru a schimba benzile utilizând Schimbare automată a benzii:

1. Efectuați verificări vizuale pentru a vă asigura că vă puteți muta pe banda țintă în condiții de siguranță și în mod corespunzător.
2. Cuplați semnalizatorul de virare corespunzător, în timp ce țineți mâinile pe Volan.
3. Dacă este necesar, anulați semnalizatorul de virare după ce ajungeți pe banda țintă.

NOTĂ: Schimbare automată a benzii se anulează dacă nu poate fi finalizată în cinci secunde.

NOTĂ: Viteza minimă la care operează funcția Schimbare automată a benzii poate varia în funcție de regiune, vitezele benzii adiacente și de alți factori. Fiți întotdeauna gata să virați manual și să schimbați benzile după cum este necesar.

Schimbare automată a benzii vă asistă la mutarea vehiculului Model X pe banda alăturată în direcția indicată de semnalizatorul de virare, cu condiția ca următoarele condiții să fie îndeplinite:

- Semnalizatorul de virare este cuplat.
- Schimbare automată a benzii a detectat mâinile dvs. pe Volan.
- Model X nu detectează un vehicul în unghiul mort sau un vehicul sau un obstacol până în centrul benzii țintă.
- Marcajele benzilor arată că este permisă o schimbare a benzii.
- La jumătatea acțiunii de schimbare a benzii, Model X trebuie să detecteze marcajul exterior al benzii țintă. Dacă acest marcaj al benzii nu poate fi detectat, schimbarea benzii este abandonată și Model X revine pe banda inițială de deplasare.
- Vederea camerei/camerelor nu este obstrucționată.

Când schimbarea benzii este în curs de desfășurare, este activată funcția accelerație la depășire, permițând vehiculului Model X să accelereze mai aproape de un vehicul aflat în față (consultați [Accelerația la depășire pe pagină 128](#)).

NOTĂ: Schimbare automată a benzii vă asistă la mutarea vehiculului Model X pe câte o bandă. Pentru mutarea pe o bandă suplimentară, este necesar să cuplați a doua oară semnalizatorul de virare după ce este finalizată prima schimbare de bandă.

Când utilizați Schimbare automată a benzii, este important să monitorizați performanța acesteia urmărind traiectoria de deplasare din fața dvs. și din zona înconjurătoare. Fiți pregătiți să preluați direcția vehiculului în orice moment. În timp ce treceți pe banda alăturată, computerul de bord afișează locul de pe banda pe care se mută vehiculul Model X.

În situațiile în care funcția Schimbare automată a benzii nu poate funcționa la parametri optimi sau nu poate să funcționeze din cauza datelor neadecvate, computerul de bord afișează o serie de avertizări. Prin urmare, când utilizați funcția Schimbare automată a benzii, fiți întotdeauna atenți la computerul de bord și fiți pregătiți să virați manual vehiculul Model X.

Viteză bandă alăturată

NOTĂ: În funcție de regiunea de piață, configurația vehiculului, opțiunile achiziționate și versiunea software, este posibil ca vehiculul dvs. să nu fie echipat cu funcția Viteză bandă alăturată sau funcția poate să nu funcționeze exact conform descrierii.

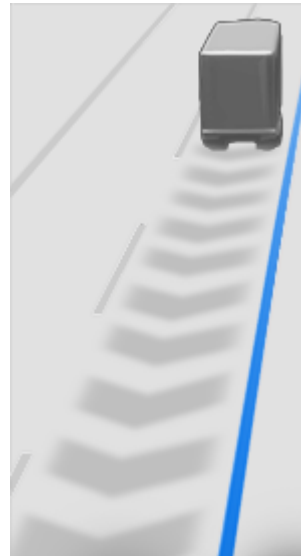

Când vă deplasați semnificativ mai repede decât vehiculele de pe benzile adiacente, Model X reduce automat viteza dvs. de deplasare. Acest lucru este util mai ales în situații de trafic aglomerat sau atunci când vehiculele schimbă des benzile. Atunci când Model X detectează alte vehicule care se deplasează considerabil mai lent, computerul de bord evidențiază benzile adiacente cu săgeți și vehiculele



Asistență direcție

detectate cu gri, iar vehiculul Model X reduce viteza de deplasare după cum este cazul. Pentru a înlocui temporar această funcție, apăsați pedala de accelerație.

AVERTISMENT: Nu vă bazați niciodată pe Autopilot pentru stabilirea unei viteze sigure de deplasare; dvs. sunteți răspunzător pentru condusul în siguranță și conform legilor rutiere din regiunea dvs. de piață.

Avertizare semafoare și indicatoare de oprire

NOTĂ: În funcție de regiunea de piață, configurația vehiculului, opțiunile achiziționate și versiunea software, este posibil ca vehiculul dvs. să nu fie echipat cu Avertizare semafoare și indicatoare de oprire sau funcția poate să nu funcționeze exact conform descrierii.

În timp ce funcția Asistență direcție este în uz, Model X afișează o avertizare pe computerul de bord și emite un semnal sonor dacă detectează că este posibil să treceți când este aprinsă culoarea roșie a semaforului sau pe lângă un indicator de stop. Dacă se întâmplă acest lucru, **LUAȚI MĂSURI CORECTIVE IMEDIATE!**

Avertizările vizuale și sonore sunt anulate după câteva secunde sau când apăsați pedala de frână, în funcție de momentul care apare primul.

Avertizare semafoare și indicatoare de oprire oferă doar avertismente. Nu încetinește și nu oprește Model X la culoarea roșie a semaforului, indicatoare de stop, marcaje rutiere, etc. Dacă vehiculul dvs. este echipat cu Control semafoare și indicatoare de oprire, puteți activa această funcție pentru oprirea automată Model X la control semafoare și indicatoare de stop (consultați [Control semafoare și indicatoare de oprire pe pagină 138](#)).

ATENȚIE: Pentru funcția Avertizare semafoare și indicatoare de oprire este necesar ca harta vehiculului să știe că un anumit semafor sau indicator de stop există într-un loc. În anumite cazuri, datele hărților sunt inexacte sau neactualizate și este posibil să nu includă toate semafoarele sau indicatoarele de stop. De aceea, funcția Avertizare semafoare și indicatoare de oprire poate să nu detecteze toate semafoarele și indicatoarele de stop.

AVERTISMENT: Funcția Avertizare semafoare și indicatoare de oprire nu acționează frânele și nu decelerează vehiculul Model X și pot să nu detecteze toate semafoarele și indicatoarele de stop. Funcția Avertizare semafoare și indicatoare de oprire este proiectată doar în scopuri orientative și nu înlocuiește conducerea atentă și un bun discernământ. Rămâneți atenți la drum atunci când conduceți și nu vă bazați niciodată pe Avertizare semafoare și indicatoare de oprire să vă avertizeze cu privire la un semafor sau indicator de stop.



AVERTISMENT: Avertizarea pentru semafoare și indicatoare de oprire este concepută pentru a vă avertiza doar când vă apropiați de un indicator de oprire vizibil de culoare roșie, de un semafor roșu vizibil sau de ultima porțiune a unui semafor galben. Este posibil să nu vă avertizeze cu privire la intersecțiile cu lumini intermitente și nu vă avertizează cu privire la indicatoarele de cedare a trecerii sau oprire temporară și indicatoarele de cedare a trecerii (precum cele utilizate în zonele de construcții). În plus, Avertizare semafoare și indicatoare de oprire nu vă avertizează cu privire la semafoarele sau indicatoarele de stop de care vă apropiați, dacă apăsați pedala de accelerație sau pedala de frână (ceea ce dezactivează Asistență direcție).

Limitări

Asistență direcție și funcțiile sale asociate este improbabil să funcționeze conform destinației de utilizare atunci când:

- Asistență direcție nu poate stabili cu precizie marcajele benzilor de circulație. De exemplu, marcajele benzilor de circulație sunt uzate excesiv, au marcajele precedente vizibile, au fost reglate din cauza construcției drumului, se schimbă rapid (benzile se ramifică, se intersectează sau se unesc), obiectele sau formele de relief aruncă umbre puternice pe marcajele benzii, sau suprafața drumului conține îmbinări de pavaj sau alte linii cu contrast ridicat.
- Vizibilitatea este scăzută (precipitații abundente, zăpadă, ceață etc.) sau condițiile meteo interferează cu funcționarea senzorului.
- Camerele sau senzorii prezintă obstacole, sunt acoperite sau prezintă deteriorări.
- Deplasarea pe pante.
- Aproximarea de un ghișeu pentru plata taxei de drum.
- Deplasarea pe un drum care are curbe strânse sau o suprafață excesiv de rigidă.
- Lumină strălucitoare (așa cum este lumina directă a soarelui) interferează cu vizualizarea camerei/camerelor.
- Senzorii (dacă există în dotare) sunt afectați de alte echipamente sau dispozitive electrice care generează unde ultrasonice.
- În unghiul mort este detectat un vehicul atunci când cuplați semnalizatorul de virare.
- Model X este condus foarte aproape de un vehicul din fața acestuia, care blochează vederea camerei/camerelor.



AVERTISMENT: Funcția Asistență direcție poate fi afectată de numeroase situații neprevăzute. Țineți întotdeauna cont de acest lucru și rețineți că, drept urmare, este posibil ca funcția Asistență direcție să nu vă asiste la virarea vehiculului Model X în mod corespunzător. Conduceți întotdeauna cu atenție și fiți pregătiți să luați măsuri imediate.



NOTĂ: În funcție de regiunea de piață, configurația vehiculului, opțiunile achiziționate și versiunea software, este posibil ca vehiculul dvs. să nu fie echipat cu Navigare cu Autopilot sau ca funcțiile să nu funcționeze exact conform descrierii.

NOTĂ: Navigare cu Autopilot este o funcție BETA.

Când utilizați Asistență direcție pe o autostradă cu acces controlat (o autostradă principală pe care utilizatorii drumului intră și ies folosind benzi de acces și de ieșire). Navigare cu Autopilot ghidează Model X către benzi de ieșire și schimburi în funcție de ruta dvs. de navigație. De-a lungul porțiunii de navigare a unei rute de navigare, Navigare cu Autopilot schimbă, de asemenea, benzile de încadrare pentru ieșiri (schimbări de bandă în funcție de rută) și pentru a minimiza durata de deplasare spre destinația dvs. (schimbări de bandă adaptate la viteză).

AVERTISMENT: Navigare cu Autopilot nu asigură conducere autonomă. Trebuie să fiți atent(ă) la drum, să țineți în permanență mâinile pe Volan și să fiți mereu conștient(ă) de ruta de navigare.

AVERTISMENT: La fel ca în cazul regimului normal de condus, fiți foarte atenți la virajele fără vizibilitate, benzile de tranzit de pe autostradă și benzile de intrare și de ieșire – obstacolele pot apărea rapid și în orice moment.

AVERTISMENT: Navigare cu Autopilot ar putea să nu recunoască sau să detecteze vehiculele din față, obiectele staționate și benzile cu utilizare specială precum cele utilizate exclusiv pentru biciclete, mașinile folosite în comun, vehiculele de urgență etc. Rămâneți în permanență vigilenți și fiți pregătiți să luați măsuri imediate. Nerespectarea acestei recomandări poate avea drept rezultat deteriorări, vătămări corporale sau decesul.

Activarea și personalizarea Navigare cu Autopilot

Pentru a activa Navigare cu Autopilot, atingeți **Comenzi > Autopilot > Navigare cu Autopilot (Beta)**. Apoi, pentru a personaliza felul în care doriți să funcționeze Navigare cu Autopilot, atingeți **Personalizare Navigare cu Autopilot**:

- **Activare la începutul fiecărei călătorii:** Alegeți dacă doriți sau nu să activați automat Navigare cu Autopilot pentru fiecare rută de navigare. Când este activată funcția Navigare cu Autopilot, butonul aferent acesteia de pe lista de indicații pas cu pas este deja activat la începutul fiecărei deplasări.
- **Schimbări de bandă adaptate la viteză:** Navigare cu Autopilot este proiectată să efectueze schimbările de bandă în funcție de rută și în funcție de viteză. Schimbările de bandă în funcție de rută sunt proiectate să vă mențină pe ruta de navigare (de exemplu, mutarea pe o bandă alăturată pentru a vă pregăti de o bandă de ieșire care urmează), în timp ce schimbările de bandă în funcție de viteză sunt proiectate să mențină o viteză de deplasare (să nu depășească viteza de croazieră) care vă permite să minimizeze durata necesară pentru a ajunge la destinație

(de exemplu, mutarea pe o bandă alăturată pentru a depăși un vehicul din fața dvs.). Schimbările de bandă în funcție de viteză sunt opționale. Puteți să utilizați această setare pentru a dezactiva schimbările de bandă în funcție de viteză sau pentru a specifica nivelul de agresivitate cu care vă doriți ca Navigare cu Autopilot să schimbe benzile pentru a realiza viteza de croazieră setată. Setarea **Moderat** este mai conservatoare cu privire la schimbările de bandă și poate avea drept rezultat o durată de deplasare puțin mai mare, în timp ce setarea **Mad Max** este proiectată să vă permită să ajungeți la destinație în cel mai scurt timp de deplasare, dar va schimba benzile doar când acest lucru se poate realiza în condiții de siguranță.

NOTĂ: Pe ecranul tactil sunt afișate schimbările de bandă în funcție de rută, în partea de sus a listei de indicații pas cu pas de pe hartă, pentru a vă anunța că va fi necesară o schimbare de bandă pentru a rămâne pe ruta de navigare.

Utilizare Navigare cu Autopilot

Odată activată, butonul aferent funcției Navigare cu Autopilot apare pe lista cu indicații pas cu pas de pe hartă, de fiecare dată când este activă o rută de navigare și ruta cuprinde cel puțin un drum cu acces controlat. Când este activată, butonul Navigare cu Autopilot este albastru și pe lista cu indicații pas cu pas este afișată pictograma Asistență direcție, în dreptul manevrelor (cum ar fi ieșirile de pe autostradă) pe care le va gestiona Navigare cu Autopilot.



Pictograma Navigare cu Autopilot afișează lista de instrucțiuni pas cu pas atunci când navigați către o destinație și funcția Navigare cu Autopilot este disponibilă, dar nu este activă.



Dacă funcția Navigare cu Autopilot este activă, pictograma este albastră. Dacă **Activare la începutul fiecărei călătorii** este activată, pictograma Navigare cu Autopilot este selectată atunci când porniți navigarea. Atingeți pictograma pentru a anula Navigare cu Autopilot și a reveni la Asistență direcție. Dacă opțiunea **Activare la începutul fiecărei călătorii** este oprită, trebuie să atingeți butonul Navigare cu Autopilot pentru a o activa pentru fiecare rută de navigare.

Navigare cu Autopilot se activează și de dezactivează după caz, în funcție de tipul de drum pe care vă deplasați. De exemplu, dacă Asistență direcție este activă și setarea pentru Navigare cu Autopilot este activată, Navigare cu Autopilot devine activă când ajungeți pe o autostradă cu acces controlat de pe ruta de navigare.

Oricând funcția Navigare cu Autopilot este activă, computerul de bord afișează banda de deplasare sub forma unei singure linii albastre în fața vehiculului Model X:



Navigare cu Autopilot

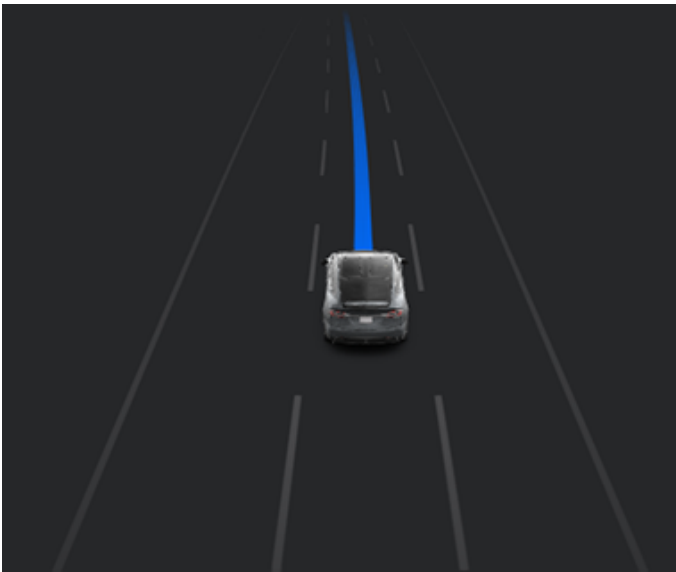

Când funcția Navigare cu Autopilot este activă și vă apropiați de o bandă de ieșire sau o bandă de tranzit de pe autostradă de pe ruta de navigare, semnalizatorul corespunzător este cuplat și Asistență direcție manevrează vehiculul Model X pe banda de ieșire sau pe banda de tranzit.

AVERTISMENT: Nu vă bazați niciodată pe Navigare cu Autopilot pentru a stabili o bandă corespunzătoare la o bandă de ieșire. Rămâneți vigilenți și efectuați verificări vizuale pentru a vă asigura că banda de deplasare este corespunzătoare și poate fi utilizată în siguranță.

Când părăsiți un drum cu acces controlat (de exemplu, ieșiți de pe o autostradă sau intrați pe o secțiune a rutei de navigare care nu mai este acceptată), Navigarea cu Autopilot revine la Asistență direcție; se emite un semnal sonor, iar computerul de bord afișează în albastru liniile benzii de deplasare (în locul unei singure linii albastre în fața vehiculului Model X).

AVERTISMENT: Când Navigarea cu Autopilot este dezactivată la benzile de ieșire, Asistență direcție rămâne activă. Fiți întotdeauna pregătit(ă) să luați măsuri adecvate.

AVERTISMENT: Navigare cu Autopilot ar putea să nu încerce întotdeauna să scoată vehiculul pe o bandă de ieșire sau să efectueze schimbarea benzilor, chiar dacă o ieșire sau o schimbare de bandă este determinată de ruta de navigare. Rămâneți întotdeauna vigilenți și fiți pregătiți să efectuați virajul manual pe o bandă de ieșire sau să efectuați o schimbare de bandă pentru a vă pregăti pentru sau pentru a ieși pe o bandă de ieșire sau o bandă de tranzit.

Puteți să anulați Navigare cu Autopilot în orice moment, atingând **Navigare cu Autopilot** pe lista de indicații pas cu pas de pe hartă (Model X revine la Asistență direcție) sau anulând complet Asistență direcție (consultați [Anularea Asistență direcție pe pagină 132](#)).

Schimbările de bandă

Navigare cu Autopilot efectuează schimbările de bandă pentru a pregăti Model X pentru o bandă de ieșire următoare, pentru a crește viteza de deplasare (nu depășește viteza de croazieră setată) sau pentru a scoate Model X de pe banda de depășire atunci când nu depășiți activ alți participanți la trafic. În partea de sus a listei cu indicații pas cu pas de pe hartă este afișat un mesaj care vă anunță când este necesar să schimbați banda în curând pentru a rămâne pe ruta de navigare. Computerul de bord afișează traseul de deplasare care urmează:



Când computerul de bord afișează un mesaj care vă solicită să confirmați schimbarea benzii, acționați semnalizatorul corespunzător sau trageți spre dvs. maneta pentru Autopilot. Dacă nu confirmați schimbarea benzii în decurs de trei secunde, este emis un semnal sonor pentru a vă reaminti că funcția Navigare cu Autopilot necesită confirmarea dvs. pentru schimbarea benzilor.

NOTĂ: Dacă ignorați o sugestie de schimbare a benzii în funcție de rută (de exemplu, vă deplasați pe banda din stânga în timp ce vă apropiați de o bandă de ieșire pe partea dreaptă a autostrăzii), Navigare cu Autopilot nu poate să manevreze vehiculul pe banda de ieșire și, așadar, sunteți redirectionat către destinația dvs.

AVERTISMENT: Este posibil ca Navigare cu Autopilot să nu încerce întotdeauna să scoată vehiculul pe o bandă de ieșire sau să efectueze schimbarea benzilor, chiar dacă o ieșire sau o schimbare de bandă este determinată de ruta de navigare. Rămâneți întotdeauna vigilenți și fiți pregătiți să efectuați virajul manual pe o bandă de ieșire sau să efectuați o schimbare de bandă pentru a vă pregăti pentru sau pentru a ieși pe o bandă de ieșire sau o bandă de tranzit.

Fiți pregătiți să asigurați asistență

Când încercați să schimbați benzile sau să manevrați vehiculul Model X sau când vă apropiați de zone cu lucrări, este posibil ca Navigare cu Autopilot să nu poată determina banda de deplasare corespunzătoare (de exemplu, intersecțiile complexe pe autostrăzi și benzile de ieșire cu benzi multiple) și computerul de bord afișează o alertă care indică faptul că Navigare cu Autopilot încearcă să manevreze vehiculul și poate avea nevoie de asistență. Atunci când



vedeți mesajul, fiți pregătiți să luați măsuri imediate pentru a vă asigura că schimbarea benzii sau manevra pe bandă poate fi realizată în condiții de siguranță și în mod corespunzător.



Control semafoare și indicatoare de oprire

NOTĂ: În funcție de regiunea de piață, configurația vehiculului, opțiunile achiziționate și versiunea software, este posibil ca vehiculul dvs. să nu fie echipat cu Control semafoare și indicatoare de oprire sau ca funcțiile să nu funcționeze exact conform descrierii.

NOTĂ: Control semafoare și indicatoare de oprire este o funcție BETA și funcționează cel mai bine pe drumuri pe care circulă frecvent vehicule Tesla. Control semafoare și indicatoare de oprire încearcă să oprească la toate semafoarele și este posibil să oprească și la culoarea verde a semaforului.

Control semafoare și indicatoare de oprire este o funcție concepută să recunoască și să reacționeze la semafoare și indicatoare de stop, încetinind Model X până la oprire, atunci când folosiți Pilot automat adaptiv sau Asistență direcție. Această funcție folosește camerele orientate în față ale vehiculului, pe lângă date GPS, și încetinește mașina la toate semafoarele detectate, inclusiv la culoarea verde a semaforului, la galben intermitent și la semafoare stinse, pe lângă indicatoarele de stop și unele marcaje rutiere. Pe măsură ce Model X se apropie de o intersecție, panoul de bord afișează o notificare ce indică intenția de încetinire. Trebuie să confirmați că doriți să continuați, altfel Model X se oprește la linia roșie afișată pe vizualizarea de deplasare a panoul de bord.



AVERTISMENT: Nu faceți **NICIODATĂ** presupuneri și nu preziceți când și unde Control semafoare și indicatoare de oprire va opri sau va continua prin intersecție sau marcaj rutier. Din perspectiva șoferului, comportamentul funcției Control semafoare și indicatoare de oprire poate părea inconsecvent. Fiți întotdeauna atenți la drum și fiți pregătiți să luați măsuri imediate. Este responsabilitatea șoferului să stabilească dacă să oprească sau să continue printr-o intersecție. Nu vă bazați niciodată pe Control semafoare și indicatoare de oprire pentru a stabili când este sigur și/sau adecvat să opriți sau să continuați circulația printr-o intersecție.

Înainte de utilizare

Înainte de utilizare Control semafoare și indicatoare de oprire, trebuie să procedați astfel:

- Asigurați-vă că camerele frontale sunt neobstrucționate (consultați [#unique_89 pe pagină](#)) și sunt calibrate (consultați [Conducerea pentru calibrarea camerelor pe pagină 19](#)). Control semafoare și indicatoare de oprire depinde de capacitatea camerelor de a detecta semafoarele, indicatoarele de oprire și marcajele rutiere.
- Asigurați-vă că a fost descărcată cea mai recentă versiune a hărților pe vehiculul Model X. Deși funcția Control semafoare și indicatoare de oprire folosește în principal datele vizuale primite de la camerele vehiculului, o exactitate mai mare este obținută când se utilizează cele mai recente date despre hărți. Pentru a verifica versiunea de hărți descărcată în prezent, atingeți **Comenzi** > **Software**. Trebuie să vă conectați la o rețea Wi-Fi pentru a primi hărți actualizate (consultați [Actualizările hărților pe pagină 189](#)).

- Activați funcția. Cu vehiculul în treapta Parcare, atingeți **Comenzi** > **Autopilot** și apoi atingeți **Control semafoare și indicatoare de oprire**. După activare, Control semafoare și indicatoare de oprire funcționează oricând funcția Pilot automat adaptiv sau Asistență direcție este activă.

Cum funcționează

Când funcția Control semafoare și indicatoare de oprire este activă și folosiți Asistență direcție sau Pilot automat adaptiv, panoul de bord afișează un mesaj pop-up pentru a vă informa că a fost detectat un semafor, un indicator de oprire sau un marcaj rutier care urmează. Pe măsură ce se apropie de punctul de oprire, **chiar și într-o intersecție în care culoarea semaforului este verde**, Model X încetinește și afișează o linie roșie care indică unde se va opri complet vehiculul Model X. Pentru a continua prin intersecție – chiar dacă semaforul este verde – trebuie trageți maneta Autopilot spre dvs. sau să apăsați scurt pedala de accelerație pentru a acorda vehiculului permisiunea de a continua. Când ați confirmat că doriți să continuați circulația, linia roșie de stop devine gri și Model X continuă circulația prin intersecție și reia viteza de croazieră setată.

NOTĂ: Dacă Model X se apropie de un semafor a cărui culoare este verde și detectează că un vehicul din fața dvs. își continuă deplasarea prin intersecție, Model X continuă prin intersecție fără a necesita confirmarea dvs., cu condiția să nu vă aflați pe o bandă de schimbare a direcției și ca vehiculul să detecteze că mâinile dvs. sunt pe Volan.

NOTĂ: Dacă, după ce trageți maneta Autopilot spre dvs. sau apăsați scurt pedala de accelerație pentru a confirma că doriți să continuați prin intersecție, culoarea semaforului se schimbă înainte de a pătrunde în intersecție (de exemplu, culoarea se schimbă din verde în galben sau din galben în roșu), Model X poate decide că nu este în regulă să continuați. Prin urmare, Model X se oprește și trebuie să apăsați pedala de accelerație pentru a continua. În orice moment, este responsabilitatea dvs. să vă asigurați că vehiculul se oprește sau accelerează în mod adecvat și sigur.



AVERTISMENT: Control semafoare și indicatoare de oprire NU virează Model X într-o intersecție. Atunci când vă aflați pe o bandă de schimbare a direcției, Model X se oprește la linia roșie. Pentru a continua, trageți maneta Autopilot spre dvs. sau apăsați scurt pedala de accelerație —Model X continuă *drept înainte* prin intersecție (chiar și atunci când vă aflați pe o bandă de virare), astfel încât TREBUIE să virați manual Model X prin intersecție (fapt care anulează funcția Asistență direcție).

Control semafoare și indicatoare de oprire este concepută să funcționeze conform descrierii numai atunci când sunt îndeplinite următoarele condiții:

- Asistență direcție sau Pilot automat adaptiv este activată.
- Camerele pot detecta un semafor, un indicator de stop sau un marcaj rutier care urmează (de exemplu, camerele nu sunt obstrucționate și au o linie de vedere clară a semaforului, a indicatorului de stop sau a marcajului rutier).



- panoul de bord de pe Model X afișează un semafor care urmează în format „bold”. Model X nu recunoaște semafoarele pe care panoul de bord le prezintă ca estompate. Dacă un semafor nu este direct în fața camerei (de exemplu, se află într-un unghi al vizualizării camerei sau se află pe o bandă adiacentă), panoul de bord îl afișează ca estompat și Model X nu încetinește și nu oprește.



AVERTISMENT: Funcția Control semafoare și indicatoare de oprire nu înlocuiește condusul atent și judecata sănătoasă.



AVERTISMENT: Dacă panoul de bord tactil nu afișează o linie roșie de oprire la o intersecție care urmează, Model X nu încetinește și nu oprește. Este responsabilitatea șoferului să fie atent la intersecțiile care urmează și să monitorizeze condițiile de trafic pentru a stabili când și dacă vehiculul trebuie să se oprească și apoi să ia măsurile adecvate după caz.



AVERTISMENT: Nu depindeți niciodată de funcția Control semafoare și indicatoare de oprire pentru a stabili când să opriți la o intersecție sau când să continuați circulația prin aceasta. Conduceți cu atenție urmărind drumul și având grijă la carosabil, intersecții, condiții de trafic, treceri de pietoni și alți participanți la trafic. Este întotdeauna responsabilitatea șoferului să stabilească dacă să oprească sau să continue. Fiți pregătiți să luați măsuri imediate. Nerespectarea acestei recomandări poate avea drept rezultat vătămări corporale sau decesul.



AVERTISMENT: În unele situații, funcția Control semafoare și indicatoare de oprire poate detecta imprecis un semafor sau un indicator de stop, făcând ca Model X să încetinească neașteptat. Fiți întotdeauna pregătiți să luați măsuri imediate.



AVERTISMENT: Trebuie trageți maneta Autopilot spre dvs. sau să apăsați scurt pedala de accelerație pentru a confirma că doriți să treceți printr-o intersecție, indiferent de starea semaforului. Dacă nu confirmați, Model X se oprește la linia roșie de oprire afișată pe panoul de bord, chiar oprirea ar putea fi inoportună. Oprirea la lumina verde a semaforului îi poate încurca pe ceilalți șoferi și poate avea ca rezultat o coliziune, vătămarea corporală sau decesul. Așadar, acordați atenție intersecțiilor și fiți pregătiți să frânați sau să accelerați manual, ca reacție la împrejurimi



AVERTISMENT: Nu presupuneți niciodată că, dacă dvs. puteți vedea un semafor, indicator de stop sau marcaj rutier (mai ales la o intersecție complexă sau la o intersecție la care un semafor sau un indicator este acoperit parțial etc.), înseamnă că și Model X îl poate vedea și poate reacționa corespunzător.









AVERTISMENT: Chiar și cele mai recente date de hărți nu includ toate semafoarele și indicatoarele de stop. Prin urmare, funcția Control semafoare și indicatoare de oprire se bazează foarte mult pe capacitatea camerelor de a detecta semafoarele, indicatoarele de stop, marcajele rutiere etc. În consecință, Model X poate ignora o intersecție care nu poate fi observată de cameră (de exemplu, este acoperită de un copac sau un vehicul sau obiect mare sau se află în apropiere unui deal abrupt sau o curbă strânsă).

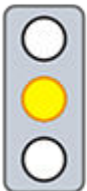

Control semafoare și indicatoare de oprire

Semafoare

Când conduceți cu funcția Asistență direcție sau Pilot automat adaptiv cuplată și funcția Control semafoare și indicatoare de oprire activată, Model X este proiectat să reacționeze după cum urmează la apropierea de intersecții dirijate prin semafor:

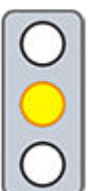
Tip de semafor	Reacția prevăzută a vehiculului
 	<p>La culoarea verde a semaforului sau la un semafor care este momentan stins (neiluminat), Model X încetinește.</p> <p>Dacă urmăriți o mașină aflată în fața dvs. care își continuă deplasarea prin intersecție, panoul de bord afișează o linie de oprire verde și, cu condiția ca mâinile dvs. să fie detectate pe Volan, Model X continuă de asemenea.</p> <p>Dacă în fața dvs. nu există nicio mașină, vehiculul panoul de bord afișează o linie roșie de oprire. Trebuie să confirmați că doriți să continuați prin intersecție trageți maneta Autopilot spre dvs. sau apăsând scurt pedala de accelerație. Dacă nu confirmați, Model X se oprește la linia roșie afișată pe panoul de bord.</p> <p>NOTĂ: Model X reia viteza de croazieră setată atunci când continuă prin intersecție, ținând cont de viteza unui vehicul aflat în fața dvs.</p>
 	<p>Model X încetinește și se oprește complet la linia de oprire roșie afișată pe panoul de bord. Când doriți să continuați prin intersecție (de exemplu, culoarea semaforului devine verde sau odată ce Model X s-a oprit complet), trebuie trageți maneta Autopilot spre dvs. sau să apăsați scurt pedala de accelerație.</p>
  	<p>Model X încetinește și se oprește complet la linia de oprire roșie afișată pe panoul de bord. Când doriți să treceți prin intersecție (de exemplu, culoarea semaforului devine verde), trebuie trageți maneta Autopilot spre dvs. sau să apăsați scurt pedala de accelerație.</p> <p>NOTĂ: Dacă semaforul se schimbă <i>după</i> ce ați confirmat că vreți să continuați (de exemplu, un semafor devine galben), Model X poate opri în loc să continue, în special dacă Model X stabilește că poate opri în mod sigur înainte de a intra într-o intersecție.</p> <p>NOTĂ: Model X nu este conceput să continue printr-o intersecție când semaforul este roșu sau când culoarea devine galbenă în situații în care există o distanță adecvată pentru a opri în mod sigur înainte de a pătrunde în intersecție.</p> <p>NOTĂ: Puteți prelua conducerea în orice moment prin frânarea manuală pentru a anula funcția Asistență direcție sau Pilot automat adaptiv.</p>





Tip de semafor	Reacția prevăzută a vehiculului
	<p>Model X încetinește. Pentru a continua, trebuie trageți maneta Autopilot spre dvs. sau să apăsați scurt pedala de accelerație. Dacă nu, Model X se oprește la linia roșie afișată pe panoul de bord.</p> <p>NOTĂ: Pentru a preveni oprirea vehiculului Model X și pentru a minimiza cât de mult încetinește acesta pe măsură ce se apropie, puteți confirma că doriți să continuați trageți maneta Autopilot spre dvs. sau apăsând scurt pedala de accelerație în orice moment după ce vehiculul panoul de bord afișează linia roșie de oprire. Model X reia viteza de croazieră setată de dvs. imediat după ce confirmați (luând în calcul viteza unui vehicul din fața dvs.).</p> <p>⚠️ AVERTISMENT: Aproiați-vă cu atenție și fiți pregătit să apăsați pedala de frână pentru a încetini sau pentru a opri vehiculul.</p>
	<p>Model X încetinește și se oprește complet la linia de oprire roșie afișată pe panoul de bord. Când doriți să treceți prin intersecție (de exemplu, legile și condițiile de circulație indică faptul că este sigur și legal să continuați), trebuie trageți maneta Autopilot spre dvs. sau să apăsați scurt pedala de accelerație.</p>



Control semafoare și indicatoare de oprire

Indicatoare de stop și marcaje rutiere

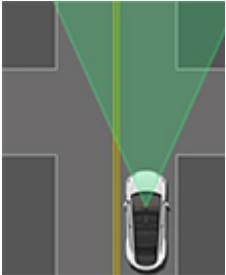
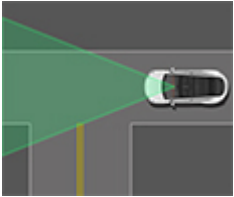
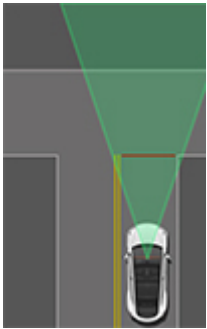
Când conduceți cu funcția Asistență direcție sau Pilot automat adaptiv cuplată și funcția Control semafoare și indicatoare de oprire activată, Model X este proiectat să reacționeze după cum urmează la apropierea de intersecții dirijate prin indicatoare de stop, linii de stop sau marcaje rutiere:

Tip de intersecție	Reacția prevăzută a vehiculului
 <p>Niciun control al traficului</p>  <p>Parte a intersecției în T</p>	<p>Model X își asumă dreptul de a trece și continuă înainte fără a încetini sau a opri.</p>
 <p>Sfârșitul intersecției în T</p>	<p>Dacă Model X detectează o intersecție în T pe baza datelor de la hărți, Model X încetinește și se oprește complet la linia de oprire roșie afișată pe panoul de bord. Când doriți să continuați, trebuie să preluați virajul și accelerația.</p> <p>⚠️ AVERTISMENT: Model X este posibil să nu oprească la o intersecție în T care nu are un indicator de stop sau o linie de oprire sau dacă intersecția în T nu este inclusă în datele de la hărți. Conduceți cu atenție și fiți pregătit(ă) să opriți (atunci când este necesar și/sau oportun)</p>
 <p>Indicator de stop</p>	<p>Model X încetinește și se oprește complet la linia de oprire roșie afișată pe panoul de bord. Când doriți să treceți prin intersecție, trebuie trageți maneta Autopilot spre dvs. sau să apăsați scurt pedala de accelerație.</p> <p>NOTĂ: În cazul în care confirmați că doriți să treceți printr-o intersecție controlată de un indicator de oprire trageți maneta Autopilot spre dvs. sau apăsând scurt pedala de accelerație înainte de oprirea vehiculului Model X, confirmarea dvs. este ignorată. Model X nu este conceput să continue după un indicator de stop fără a opri.</p> <p>NOTĂ: Chiar și atunci când utilizați funcția Asistență direcție și chiar și când ați activat un semnalizator de direcție, trebuie să virați dvs. Volan (ceea ce anulează funcția Asistență direcție) pentru a efectua un viraj într-o intersecție.</p>

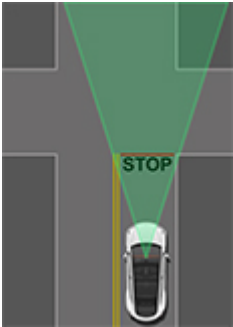

Tip de intersecție	Reacția prevăzută a vehiculului
 <p data-bbox="152 569 506 596">Indicator de stop și marcaj rutier</p>	
 <p data-bbox="261 978 401 1005">Marcaj rutier</p>	

⚠️ AVERTISMENT: La treceri de pieton, Model X poate încetini și se poate opri, dacă trecerea de pietoni este semaforizată și dacă camerele detectează pietoni, bicicliști etc. pe trecere. Aveți grijă deosebită la treceri de pietoni și fiți pregătiți să preluați controlul în orice moment. Nerespectarea acestei recomandări poate avea drept rezultat vătămări corporale sau decesul.

Limitări

În funcție de numeroase circumstanțe și condiții de mediu diferite, Control semafoare și indicatoare de oprire *ar putea sau nu* să oprească la:

- Treceri de cale ferată.
- Zone cu trecerea oprită.
- Cabine de taxare.
- Sensuri giratorii:
- Sisteme de treceri de pietoni.
- Indicatoare prin care se cedează trecerea sau semafoare și indicatoare de stop temporare (cum ar fi în zonele în construcție).
- Diverse semafoare de întoarcere de 360 grade, lumini de trecere pentru biciclete și pietoni, lumini de disponibilitate a benzilor etc.

În plus, este puțin probabil ca funcția Control semafoare și indicatoare de oprire să funcționeze corespunzător, se poate decupla sau poate să nu funcționeze când există una sau mai multe dintre următoarele condiții:

- Deplasarea prin intersecții semaforizate consecutive aflate foarte aproape una de cealaltă.
- Vizibilitatea este slabă (ploi abundente, zăpadă, ceață etc.) sau condițiile meteorologice interferează cu funcționarea camerei sau a senzorului.



Control semafoare și indicatoare de oprire

- Lumină strălucitoare (așa cum este lumina directă a soarelui) interferează cu vizualizarea camerei/camerelor.
- O cameră este obstrucționată, acoperită, deteriorată sau nu este calibrată corespunzător.
- Conducerea pe un deal sau pe un drum care are curbe strânse pe care camerele nu pot vedea semafoarele sau indicatoarele de stop care urmează.
- Un semafor, un indicator de stop sau un marcaj rutier este obstrucționat (de exemplu, un copac, un vehicul mare etc.).
- Model X este condus foarte aproape de un vehicul din față sa, care blochează vederea unei camere.

 **AVERTISMENT:** Limitările enumerate mai sus nu reprezintă o listă exhaustivă de motive pentru care este posibil ca Model X să nu funcționeze așa cum este de așteptat. Multe circumstanțe neprevăzute pot avea un impact negativ asupra funcționării precise a funcției Control semafoare și indicatoare de oprire. Utilizarea acestei funcții nu reduce sau elimină nevoia de a conduce atent și responsabil. Trebuie să fiți pregătit să acționați imediat și în mod adecvat în orice moment.



NOTĂ: În funcție de regiunea de piață, configurația vehiculului, opțiunile achiziționate și versiunea software, este posibil ca vehiculul dvs. să nu fie echipat cu Parcare automată.

Parcare automată utilizează date pentru a simplifica parcare pe drumurile publice manevrând Model X în locuri de parcare paralele și perpendiculare.

⚠ ATENȚIE: Asigurați-vă că toate camerele și senzorii (dacă există în dotare) sunt curate/curați. Camerele murdare și senzorii murdari, precum și condițiile de mediu, cum ar fi ploaia și marcajele de bandă șterse, pot afecta performanțele funcției Autopilot.

⚠ AVERTISMENT: Parcare automată – performanțele depind de capacitatea camerelor și a senzorilor (dacă există în dotare) de a stabili distanța vehiculului față de borduri, obiecte și alte vehicule.

⚠ AVERTISMENT: Nu utilizați funcția Parcare automată dacă este atașat orice element precum un cârlig cu bilă, un suport pentru biciclete sau o remorcă. Parcare automată este posibil să nu țină cont de cuple de remorcă când parchează între sau în fața altor vehicule.

Parametri

Parcare automată detectează spațiile potențiale pentru parcare în funcție de următorii parametri:

Parcare perpendiculară

- Viteza dvs. de deplasare trebuie să fie sub 13 km/h. Dacă conduceți prea repede, este posibil ca funcția Parcare automată să nu detecteze cu precizie spațiul de parcare dorit de dvs.
- Spațiul de parcare trebuie să aibă o lățime de cel puțin 2,2 metri.
- Spațiul de parcare trebuie să aibă cel puțin trei linii vizibile pentru ca vehiculul să poată parca, cum ar fi linii de parcare, marcaje rutiere sau borduri distincte. Parcare automată ar putea să nu funcționeze, de exemplu, într-un garaj, fără trei linii de parcare vizibile.
- Parcare automată ar putea să nu funcționeze pe suprafețe rutiere texturate, cum ar fi piatra cubică sau pavajul.

Parcarea laterală

- Viteza dvs. de deplasare trebuie să fie sub 21 km/h. Dacă conduceți prea repede, este posibil ca funcția Parcare automată să nu detecteze cu precizie spațiul de parcare dorit de dvs.
- Trebuie să existe un vehicul în fața spațiului în care doriți să parcați.
- Trebuie să fie vizibilă o bordură sau o margine distinctă. Parcare automată ar putea să nu identifice corect spațiul de parcare dacă bordura nu este distinctă, cum ar fi iarba sau pământul.

NOTĂ: Parcare automată nu funcționează în cazul spațiilor de parcare în unghi.

Pentru utilizare Parcare automată

În timp ce conduceți, urmați acești pași pentru a permite funcției Parcare automată să manevreze vehiculul Model X într-un loc de parcare:

1. Când conduceți cu viteză redusă pe un drum public, monitorizați computerul de bord pentru a stabili când funcția Parcare automată a detectat un loc de parcare. Computerul de bord va afișa o pictogramă de parcare dacă vehiculul detectează un loc potențial de parcare.



NOTĂ: Pictograma de parcare apare numai dacă poziția vehiculului și/sau condițiile zonei înconjurătoare permit funcției Parcare automată să stabilească un traseu corespunzător de condus. Dacă funcția Parcare automată nu poate determina un traseu corespunzător (de exemplu, în timpul deplasării pe o stradă îngustă unde deplasarea în parcare determină partea din față a vehiculului să intre pe banda alăturată), puteți să re poziționați vehiculul, să găsiți un alt loc de parcare sau să parcați manual.

2. Alegeți un loc, verificați pentru a stabili dacă este adecvat și sigur, apoi avansați în față și opriți la aproximativ o lungime de mașină în fața locului de parcare (așa cum ați proceda în mod normal când parcați în paralel sau când vă deplasați în marșarier într-un loc de parcare perpendicular).
3. Eliberați volanul, treceți vehiculul Model X în treapta Mers înapoi, apoi atingeți pe ecranul tactil.
4. Parcare automată afișează un mesaj când parcare este finalizată.

NOTĂ: Dacă apăsați frâna atunci când funcția Parcare automată parchează activ vehiculul Model X, procesul de parcare este întrerupt până când atingeți **Reluare** pe ecranul tactil.

⚠ AVERTISMENT: Nu vă bazați niciodată pe funcția Parcare automată pentru a găsi un loc de parcare care să fie legal, adecvat și sigur. Parcare automată ar putea să nu detecteze întotdeauna obiectele din spațiul de parcare. Efectuați întotdeauna verificări vizuale pentru a confirma că un spațiu de parcare este adecvat și sigur.



Parcare automată

⚠️ AVERTISMENT: Când funcția Parcare automată virează în mod activ Model X:

- Nu interveniți în mișcarea Volan. Acest lucru anulează Parcare automată.
- Verificați în permanență mediul din jur. Fiți pregătit(ă) să aplicați frânele pentru a evita vehiculele, pietonii sau obiectele.
- Monitorizați ecranul tactil și computerul de bord pentru a vă asigura că luați la cunoștință instrucțiunile furnizate de Parcare automată.

- Condițiile meteo (precipitații abundente, zăpadă, ceață sau temperaturi extrem de ridicate sau de scăzute) interferează cu funcționarea senzorului (dacă există în dotare).
- Senzorii (dacă există în dotare) sunt afectați de alte echipamente sau dispozitive electrice care generează unde ultrasonice.

⚠️ AVERTISMENT: Capacitatea funcției Parcare automată de a parca vehiculul Model X poate fi afectată de numeroase împrejurări neprevăzute. Țineți cont de acest lucru și rețineți că, drept urmare, este posibil ca funcția Parcare automată să nu vireze vehiculul Model X în mod corespunzător. Fiți atenți atunci când parcați vehiculul Model X și fiți pregătiți să preluați comanda imediat.

Pentru a întrerupe parcare

Pentru a întrerupe funcția Parcare automată, apăsați o dată pe pedala de frână. Model X se oprește și rămâne oprit până când atingeți **Reluare** pe ecranul tactil.

Pentru a anula parcare

Parcare automată anulează secvența de parcare când mișcați manual de Volan, comutați sau atingeți **Anulare** pe ecranul tactil. Parcare automată anulează parcare și atunci când:

- Secvența de parcare depășește șapte mișcări.
- Model X detectează faptul că șoferul părăsește vehiculul.
- Este deschisă o ușă.
- Apăsați pedala de accelerație.
- Apăsați pedala de frână în timp ce funcția Parcare automată este suspendată.
- Apare un eveniment de Frânare automată de urgență (consultați [Asistență la evitarea coliziunii pe pagină 161](#)).

Limitări

Parcare automată este improbabil să funcționeze conform destinației de utilizare în aceste situații:

- Drumul este în pantă. Parcare automată este concepută pentru a funcționa numai pe drumuri plane.
- Vizibilitatea este scăzută (din cauza precipitațiilor abundente, a zăpezii, a ceții etc.).
- Bordura este construită din alt material decât piatra sau bordura nu poate fi detectată.
- Spațiul de parcare țintă este se află în imediata vecinătate a unui perete sau a unui stâlp (de exemplu, ultimul loc de parcare dintr-un rând al unei structuri de parcare subterană).
- Unul sau mai mulți senzori (dacă există în dotare) sau camere sunt deteriorați/deteriorate, murdari/murdare sau obstrucționați/obstrucționate (de exemplu cu noroi, gheață sau zăpadă ori de masca unui vehicul, vopseaua în exces sau produsele adezive precum folii, autocolante, straturi de acoperire din cauciuc etc.).



NOTĂ: În funcție de regiunea de piață, configurația vehiculului, opțiunile achiziționate și versiunea software, este posibil ca vehiculul dvs. să nu fie echipat cu Summon sau funcțiile pot să nu funcționeze exact conform descrierii.

Summon vă permite să parcați și să recuperați automat Model X în timp ce vă aflați în afara vehiculului. Summon deplasează Model X înainte și în marșarier până la 12 metri în interiorul sau în afara unui loc de parcare.

Pentru a deplasa Model X pe o distanță mai mare, virând pe lângă obiecte, puteți utiliza Funcție Smart Summon (dacă există în dotare) și telefonul mobil. Funcție Smart Summon permite vehiculului să vă găsească (sau poate să trimită vehiculul către un loc selectat). Consultați [Funcție Smart Summon pe pagină 149](#).

Pentru a deplasa Model X, telefonul dvs. trebuie să fie asociat prin Bluetooth (consultați [Asocierea unui telefon sau a unui dispozitiv Bluetooth pe pagină 75](#)).

Summon necesită ca vehiculul Model X să poată detecta o cheie validă în apropiere.

ATENȚIE: Asigurați-vă că toate camerele și senzorii (dacă există în dotare) sunt curate/curați. Camerele murdare și senzorii murdari, precum și condițiile de mediu, cum ar fi ploaia și marcajele de bandă șterse, pot afecta performanțele funcției Autopilot.

AVERTISMENT: Summon este concepută și destinată pentru utilizare numai în parcurile și pe aleile de pe proprietățile private în care zona înconjurătoare este familiară și previzibilă.

AVERTISMENT: Summon este o funcție BETA. Trebuie să monitorizați continuu vehiculul și împrejurimile acestuia și să fiți pregătiți să acționați imediat în orice moment. Șoferului îi revine responsabilitatea de a utiliza Summon în condiții de siguranță, în mod responsabil și conform destinației de utilizare.

AVERTISMENT: Summon – performanțele depind de capacitatea camerelor și a senzorilor (dacă există în dotare) de a stabili distanța vehiculului de obiecte, persoane, animale și alte vehicule.

Înainte de utilizare Summon

Înainte de a utiliza Summon, utilizați ecranul tactil pentru a o activa și pentru a personaliza modul în care vă doriți să funcționeze. Atingeți **Comenzi > Autopilot > Personalizare Summon** și reglați următoarele setări conform preferințelor dvs.:

- **Distanță liberă la bară:** Setati distanța la care doriți ca funcția Summon să oprească față de un obiect detectat (de exemplu, dacă vă doriți ca funcția Summon să oprească vehiculul la doar câțiva inch de peretele unui garaj). Rețineți că această distanță se aplică numai obiectelor pe care Summon le detectează direct în fața vehiculului Model X în cazul deplasării înainte sau direct în spatele vehiculului Model X în cazul deplasării în marșarier.

- **Summon Distanță:** Setati o distanță maximă la care vehiculul Model X se poate deplasa când intră în sau iese dintr-un loc de parcare.
- **Distanță liberă laterală:** Alegeți o opțiune pentru a specifica distanța laterală pe care doriți să o permiteți. Funcția **Strâns** permite vehiculului Model X să intre în și să iasă din locuri de parcare foarte înguste.

AVERTISMENT: Parcarea într-un spațiu îngust limitează capacitatea camerelor și a senzorilor (dacă există în dotare) de a detecta cu precizie amplasarea obstacolelor, sporind riscul de deteriorare a Model X și/sau al obiectelor din jur.

NOTĂ: Setările de mai sus se aplică numai în cazul funcției Summon, nu și în cazul funcției Funcție Smart Summon (dacă este inclusă în dotare) (consultați [Înainte de utilizare Funcție Smart Summon pe pagină 149](#)). Nu puteți să personalizați garda la sol a barei de protecție, distanța și distanța laterală pentru funcția Funcție Smart Summon. Și, când utilizați funcția Funcție Smart Summon, trebuie să mențineți întotdeauna apăsat butonul din aplicația mobilă pentru ca vehiculul Model X să se miște în continuare. De asemenea, funcția Funcție Smart Summon funcționează numai cu aplicația mobilă – nu cu cheia cu telecomandă.

NOTĂ: Toate setările sunt păstrate până când le modificați manual.

Utilizarea funcției Summon pentru a parca și pentru a vă recupera vehiculul

Urmați acești pași pentru a utiliza funcția Summon pentru a parca vehiculul Model X:

- Aliniați vehiculul Model X la 12 metri de locul de parcare, astfel încât vehiculul Model X să poată urma o traiectorie dreaptă în și din spațiul de parcare, în treapta Drive sau Reverse.
- Asigurați-vă că în raza imediată de acoperire se află cheia cu telecomandă a vehiculului Model X.
- Asociați telefonul cu vehiculul Model X prin intermediul Bluetooth-ului (consultați [Asocierea unui telefon sau a unui dispozitiv Bluetooth pe pagină 75](#)). După ce îl asociați o dată, telefonul se conectează automat la vehiculul Model X de fiecare dată. Telefonul trebuie să se afle la aproximativ șase metri de vehicul pentru ca Summon să funcționeze.
- Din exteriorul vehiculului, inițiați manevra de parcare atingând **Summon** în aplicația de mobil, apoi menținând apăsat butonul **Înainte** sau **Mers înapoi**.

Summon trece vehiculul Model X în treapta Conducere sau Mers înapoi (pe baza direcției specificate de dvs.) și se deplasează în interiorul sau în afara locului de parcare. Când parcare este finalizată sau se detectează un obstacol, funcția Summon trece vehiculul Model X în treapta Parcare. Summon trece vehiculul Model X în treapta Parcare atunci când:



- Model X detectează un obstacol pe traseul de deplasare (între limitele setării **Distanță liberă la bară** pe care le-ați specificat).
- Summon a deplasat vehiculul Model X pe distanța maximă de 12 metri.
- Eliberați butonul **Înainte** sau **Înapoi**.
- Apăsați orice buton pentru a opri manual funcția Summon.

Dacă ați utilizat funcția Summon pentru a parca Model X, puteți apoi să utilizați funcția Summon pentru a readuce Model X înapoi în poziția sa inițială (cu condiția ca Model X să rămână în treapta Park) sau la distanța maximă din setarea **Distanță Summon** pe care ați specificat-o (în funcție de prima valoare atinsă). Pur și simplu specificați direcția opusă în aplicația mobilă, iar funcția Summon deplasează Model X pe traiectoria inițială, cu condiția să nu fi fost introdus niciun obstacol. Dacă se detectează un obstacol, Model X încearcă să-l evite urmând îndeaproape traiectoria inițială (funcția Summon nu virează în jurul obstacolelor).

NOTĂ: Pentru a utiliza Summon pentru a deplasa Model X de mai multe ori în aceeași direcție (fără să depășiți distanța maximă de 12 metri, anulați Summon și apoi reîncepeți procesul de parcare utilizând aceeași direcție.

NOTĂ: Deși Summon poate să deplaseze Model X pe o distanță scurtă în lateral pentru a evita un obstacol, aceasta nu încearcă să vireze în jurul unui obstacol pentru a readuce Model X pe traiectoria inițială de deplasare. Numai funcția Smart Summon (dacă există în dotare) poate să vireze Model X pentru a ocoli obiecte.

NOTĂ: Summon necesită ca vehiculul Model X să poată detecta o cheie validă în apropiere.

⚠️ AVERTISMENT: Model X nu poate să detecteze obstacolele care sunt situate la o înălțime mai mică decât bara de protecție, sunt foarte înguste sau sunt suspendate de un tavan (de exemplu, bicicletele). În plus, numeroase situații neprevăzute pot afecta capacitatea funcției Summon de a deplasa vehiculul într-un și dintr-un loc de parcare și, drept urmare, este posibil ca funcția Summon să nu poată deplasa vehiculul Model X în mod corespunzător. Prin urmare, trebuie să monitorizați continuu deplasarea vehiculului și împrejurimile acestuia și să rămâneți pregătiți să opriți vehiculul Model X în orice moment.

Oprirea sau anularea Summon

Opriti Model X în orice moment când funcția Summon este activă, utilizând aplicația mobilă sau apăsând pe orice buton de pe cheia cu telecomandă. Summon se anulează și atunci când:

- Este activat mânerul unei portiere sau este deschisă o ușă.
- Interacționați cu Volan, pedala de frână, pedala de accelerație sau schimbați treapta de viteză.
- Model X detectează un obstacol.

- Summon a deplasat vehiculul Model X pe distanța maximă de aproximativ 12 metri.
- Telefonul intră în modul de repaus sau pierde conectivitatea cu vehiculul Model X.

Limitări

Summon este puțin probabil să funcționeze conform destinației de utilizare în următoarele tipuri de situații:

- Traseul pe care conduceți este în pantă. Summon este proiectată să funcționeze numai pe drumurile plane (cu înclinare de până la 10%).
- A fost detectată o bordură de beton înălțată. Summon nu deplasează vehiculul Model X peste o margine cu o înălțime mai mare de aproximativ 2,5 cm.
- Unul sau mai mulți senzori (dacă există în dotare) sau camere sunt deteriorați/deteriorate, murdari(e) sau obstrucționați/obstrucționate (de exemplu cu noroi, gheață sau zăpadă ori de masca unui vehicul, vopsea în exces sau produsele adezive precum folii, autocolante, straturi de acoperire din cauciuc etc.).
- Condițiile meteo (precipitații abundente, zăpadă, ceață sau temperaturi extrem de ridicate sau de scăzute) interferează cu funcționarea senzorului.
- Senzorii (dacă există în dotare) sunt afectați de alte echipamente sau dispozitive electrice care generează unde ultrasonice.
- Model X este în Modul Remorcă sau este atașat un accesoriu.

NOTĂ: Summon este dezactivată dacă vehiculul Model X este în modul Valet (consultați [Modul Valet pe pagină 107](#)).

⚠️ AVERTISMENT: Lista de mai sus nu reprezintă o listă cuprinzătoare de situații care pot să interfereze cu funcționarea corespunzătoare a Summon. Șoferului îi revine responsabilitatea de a menține controlul vehiculului Model X în orice moment. Fiți foarte atenți de fiecare dată când funcția Summon deplasează vehiculul Model X în mod activ și fiți pregătiți pentru a lua măsuri imediate. Nerespectarea acestei recomandări poate avea drept rezultat pagube materiale, vătămări corporale grave sau decesul.



NOTĂ: În funcție de regiunea de piață, configurația vehiculului, opțiunile achiziționate și versiunea software, este posibil ca vehiculul dvs. să nu fie echipat cu Funcție Smart Summon sau ca funcțiile să nu funcționeze exact conform descrierii.

Funcția **Smart Summon** este proiectată pentru a vă permite să deplasați Model X până la poziția dvs. (utilizând GPS-ul de pe telefon ca destinație țintă) sau într-un loc ales de dvs., ocolind și oprind în fața obiectelor, după cum este necesar. Funcție Smart Summon funcționează cu aplicația de mobil Tesla când telefonul este situat la aproximativ 6 metri de vehiculul Model X.

Funcție Smart Summon manevrează vehiculul Model X la ieșirea din locurile de parcare și în viraje. Această funcție este utilă pentru deplasarea vehiculului Model X în afara unui loc de parcare îngust, prin băltoace sau pentru a vă ajuta să vă recuperați mașina când transportați pachete. Trebuie să mențineți o linie de vizibilitate între dvs. și vehiculul Model X și să monitorizați îndeaproape vehiculul și împrejurimile acestuia în permanență.



ATENȚIE: Asigurați-vă că toate camerele și senzorii (dacă există în dotare) sunt curate/curați. Camerele murdare și senzorii murdari, precum și condițiile de mediu, cum ar fi ploaia și marcajele de bandă șterse, pot afecta performanțele funcției Autopilot.



AVERTISMENT: Funcție Smart Summon este concepută și destinată pentru utilizarea numai în parcurile și pe aleile situate pe proprietățile private în care zona înconjurătoare este familiară și previzibilă. Nu utilizați Funcție Smart Summon pe drumurile publice.



AVERTISMENT: Funcție Smart Summon trebuie să fie utilizată numai pe suprafețele pavate.



AVERTISMENT: Funcție Smart Summon este o funcție BETA. Trebuie să monitorizați continuu vehiculul și împrejurimile acestuia și să fiți pregătiți să acționați imediat în orice moment. Șoferului îi revine responsabilitatea de a utiliza Funcție Smart Summon în condiții de siguranță, în mod responsabil și conform destinației de utilizare.



AVERTISMENT: Funcție Smart Summon ar putea să nu asigure oprirea în cazul tuturor obiectelor (în special în cazul obiectelor foarte mici precum anumite borduri sau al obiectelor foarte mari precum o poliță) și este posibil să nu reacționeze la întregul trafic. Funcție Smart Summon nu recunoaște direcția traficului, nu navighează în jurul spațiilor de parcare goale și este posibil să nu anticipeze traficul venit din lateral.



AVERTISMENT: Funcție Smart Summon – performanțele depind de senzorii cu ultrasunete (dacă există în dotare), de vizibilitatea camerelor și de disponibilitatea unui semnal celular adecvat și a datelor GPS.



AVERTISMENT: Când utilizați Funcție Smart Summon, trebuie să mențineți o linie de vizibilitate clară între dvs. și vehiculul Model X și să fiți pregătiți pentru a opri vehiculul în orice moment eliberând butonul din aplicația mobilă.

Înainte de utilizare Funcție Smart Summon

- Descărcați cea mai recentă versiune a aplicației mobile Tesla în telefon și asigurați-vă că telefonul dispune de serviciu celular și GPS-ul este activat.
- Telefonul dvs. trebuie să fie asociat cu Model X prin Bluetooth (consultați [Asocierea unui telefon sau a unui dispozitiv Bluetooth pe pagină 75](#)) și aflat pe o rază de aproximativ 6 metri.
- Camerele vehiculului trebuie să fie calibrate complet (consultați [Conducerea pentru calibrarea camerelor pe pagină 19](#)).
- Trebuie să aveți o linie de vizibilitate clară către vehiculul Model X.
- Model X trebuie să fie în treapta Park (parcare), să nu fie în proces de încărcare și toate portierele și portbagajele trebuie să fie închise.

Utilizare Funcție Smart Summon

1. Deschideți aplicația de mobil Tesla și apăsați pe **Summon**.
2. Apăsați pe pictograma **Funcție Smart Summon** situată în centrul imaginii cu vehiculul Model X. Ar putea să dureze câteva secunde pentru ca Funcție Smart Summon să pornească.

NOTĂ: Puteți să utilizați modul Standby pentru a elimina întârzierea care apare când pornește funcția Funcție Smart Summon (consultați [Modul Standby pe pagină 150](#)).

Aplicația mobilă afișează o hartă cu un cerc albastru, care reprezintă proximitatea maximă de 6 metri pe care trebuie să o mențineți între telefon și Model X. Punctul albastru de pe hartă reprezintă poziția dvs. și săgeata roșie reprezintă vehiculul.

3. Poziționați-vă oriunde în cercul albastru unde aveți vizibilitate clară asupra vehiculului Model X.
4. Acum puteți să utilizați funcția Funcție Smart Summon utilizând oricare dintre aceste moduri:
 - Modul **Vino la mine:** Apăsați și mențineți apăsat butonul **Vino la mine**. Model X se deplasează spre poziția de pe GPS. Pe măsură ce vă mișcați, vehiculul Model X vă urmează. Când vehiculul Model X ajunge la dvs., se oprește și trece în treapta Park (parcare).
 - Modul **Mergi la țintă:** Atingeți pictograma reticulului, apoi trageți harta pentru a poziționa pinul pe o destinație aleasă. Apăsați și mențineți apăsat butonul **Mergi la țintă**. Model X se deplasează spre destinația dvs. Când ajungeți la destinație, vehiculul Model X se oprește și trece în treapta Parcare, iar în aplicația mobilă este afișat un mesaj care indică faptul că funcția Summon a finalizat operația.



Funcție Smart Summon

NOTĂ: Pentru a schimba locul ulterior, ridicați degetul, re poziționați harta și țineți apăsat **Mergi la țintă** din nou.

Pentru a opri Model X în orice moment, pur și simplu eliberați butonul **Vino la mine** sau **Mergi la țintă**.



Pictograma cu reticul de pe hartă comută între modurile **Mergi la țintă** și **Vino la mine**. Când este selectat modul **Vino la mine**, pictograma este albastră.

NOTĂ: De asemenea, harta dispune de o pictogramă care vă permite să afișați/ascundeți imaginile din satelit.

Imediat după ce inițiați funcția Funcție Smart Summon în orice mod, luminile de avarie luminează intermitent pentru puțin timp, oglinzile se pliază și vehiculul Model X trece în modul Conducere sau Mers înapoi. Model X apoi se deplasează lent până la 1 metru de dvs. (**Vino la mine**) sau destinația aleasă de dvs. (**Mergi la țintă**), navigând printre obstacole după cum este necesar. Pe măsură ce vehiculul Model X se mișcă, săgeata roșie corespunzătoare de pe hartă se mișcă de asemenea, pentru a afișa poziția vehiculului. Pe măsură ce vă mișcați, punctul albastru corespunzător se mișcă de asemenea pentru a afișa poziția dvs.

În orice mod, vehiculul Model X se oprește din mișcare și trece în treapta Park (parcare) atunci când:

- Eliberați butonul din aplicația mobilă.
- Proximitatea maximă dintre telefon și vehiculul Model X este depășită (dacă vehiculul este mișcat către o destinație departe de dvs., ar putea fi necesar să urmați mașina pentru a menține această distanță).
- Traectoria de deplasare este blocată.
- Model X s-a deplasat pe distanța maximă de 20 metri de la începutul sesiunii Funcție Smart Summon.

NOTĂ: Dacă funcția Funcție Smart Summon deplasează Model X înainte cu 3 metri, apoi înapoi cu 2 metri, se consideră o deplasare de 5 metri.

NOTĂ: Nu este nevoie să consultați aplicația mobilă—pur și simplu mențineți butonul apăsat în jos, privind în același timp vehiculul Model X și traectoria de deplasare a acestuia în permanență, fiind pregătiți să eliberați butonul pentru a opri vehiculul dacă este necesar.

Dacă există în dotare și dacă funcția Auto HomeLink este activată pentru Summon (atingeți **Comenzi > Autopilot > Personalizare Summon**), Funcție Smart Summon deschide automat un dispozitiv HomeLink dacă începeți manevra Funcție Smart Summon când Model X se află într-un garaj. Aplicația mobilă vă informează cu privire la faptul că a fost deschisă o ușă.



AVERTISMENT: Când eliberați butonul pentru a opri vehiculul Model X, apare o mică întârziere înainte ca vehiculul să se oprească. Prin urmare, este esențial să fiți foarte atenți la traiectoria de deplasare a vehiculului în orice moment și să anticipați în mod proactiv obstacolele pe care vehiculul nu le poate detecta.



AVERTISMENT: Acționați cu deosebită atenție când utilizați funcția Funcție Smart Summon în mediile în care nu poate fi anticipată mișcarea obstacolelor. De exemplu, locurile în care pot fi prezente persoane, copii sau animale.



AVERTISMENT: Funcție Smart Summon este posibil să nu asigure oprirea în cazul tuturor obiectelor (în special în cazul obiectelor foarte mici precum anumite borduri sau al obiectelor foarte mari precum o poliță) și este posibil să nu reacționeze la întregul trafic din față sau din lateral. Fiți atenți și fiți pregătiți să opriți Model X în orice moment, eliberând butonul din aplicația de mobil.

Modul Standby

Pentru a menține vehiculul Model X pregătit să reacționeze la funcția Summon și să reduceți timpul necesar pentru încălzirea acestuia, porniți modul Standby. Atingeți **Comenzi > Autopilot > Personalizare Summon** și apoi alegeți **Modul Standby**. Când modul Standby este activat, puteți să conservați energia bateriei dezactivând modul Standby în aceste locuri:

- **Excludere acasă** - dezactivează modul Standby în locul pe care îl setați ca fiind Acasă în lista de Favorite.
- **Excludere serviciu** - dezactivează modul Standby locul pe care îl setați ca fiind Serviciu în lista de Favorite.
- **Excludere favorite** - dezactivează modul Standby în orice loc din lista de Favorite.

NOTĂ: Pentru a economisi energie, funcția Funcție Smart Summon iese automat din modul Standby de la miezul nopții până la ora 6:00. În acest interval are loc o întârziere la pornirea funcției Funcție Smart Summon.

NOTĂ: Puterea suplimentară a bateriei poate fi consumată în timp ce modul Standby este activ.

NOTĂ: Pentru detalii privind modul de a desemna un loc ca fiind Acasă, Serviciu sau în Favorite, consultați [Destinații pentru Acasă, Serviciu și Favorite pe pagină 187](#).

Oprirea sau anularea funcției Smart Summon

Funcție Smart Summon oprește vehiculul Model X de fiecare dată când eliberați butonul din aplicația de mobil. Pentru a relua sesiunea Funcție Smart Summon, pur și simplu apăsați din nou pe butonul **Vino la mine** sau **Deplasare la țintă**.



AVERTISMENT: Anticipați întotdeauna când trebuie să opriți vehiculul Model X. În funcție de calitatea conectivității dintre telefon și vehiculul Model X, ar putea exista o ușoară întârziere între momentul când eliberați butonul și se oprește mașina.



Funcție Smart Summon este anulată și trebuie să o reporniți, atunci când:

- Apăsați pe orice buton de pe cheia cu telecomandă.
- Este activat mânerul unei portiere sau este deschisă o ușă.
- Interacționați cu Volan, pedala de frână, pedala de accelerație sau schimbați treapta de viteză.
- Model X este blocat de un obstacol.
- Funcție Smart Summon s-a deplasat Model X pe distanța maximă. Pentru o deplasare pe o distanță mai mare decât aceasta, trebuie să treceți vehiculul Model X în modul Conducător sau Marșarier și apoi să reinițiați o sesiune Funcție Smart Summon.
- Telefonul intră în modul de repaus sau pierde conectivitatea cu vehiculul Model X.

Limitări

Funcție Smart Summon este puțin probabil să funcționeze conform destinației de utilizare în următoarele tipuri de situații:

- Datele GPS nu sunt disponibile din cauza semnalului celular slab.
- Traseul pe care conduceți este în pantă. Funcția Smart Summon este proiectată să funcționeze numai pe drumurile plane (cu înclinare de până la 10%).
- A fost detectată o bordură de beton înălțată. În funcție de înălțimea marginii din beton, este posibil ca funcția Funcție Smart Summon să nu deplaseze vehiculul Model X peste aceasta.
- Unul sau mai mulți senzori (dacă există în dotare) sau camere sunt deteriorați/deteriorate, murdari(e) sau obstrucționați/obstrucționate (de exemplu cu noroi, gheață sau zăpadă ori de masca unui vehicul, vopsea în exces sau produsele adezive precum folii, autocolante, straturi de acoperire din cauciuc etc.).
- Condițiile meteo (precipitații abundente, zăpadă, ceață sau temperaturi extrem de ridicate sau de scăzute) interferează cu funcționarea senzorului (dacă există în dotare) sau a camerei.
- Senzorii (dacă există în dotare) sunt afectați de alte echipamente sau dispozitive electrice care generează unde ultrasonice.
- Model X este în Modul Remorcă sau este atașat un accesoriu.

NOTĂ: Funcție Smart Summon este dezactivată dacă vehiculul Model X este în modul Valet (consultați [Modul Valet pe pagină 107](#)).



AVERTISMENT: Lista de mai sus nu reprezintă o listă cuprinzătoare de situații care pot să interfereze cu funcționarea corespunzătoare a Funcție Smart Summon. Șoferului îi revine responsabilitatea de a menține controlul vehiculului Model X în orice moment. Fiți foarte atenți de fiecare dată când funcția Funcție Smart Summon deplasează vehiculul Model X în mod activ și fiți pregătiți pentru a lua măsuri imediate. Nerespectarea acestei recomandări poate avea drept rezultat pagube materiale, vătămări corporale grave sau decesul.



Limitări și avertismente

Această secțiune include avertismente, atenționări și limitări referitoare la următoarele funcții Autopilot.

- [Pilot automat adaptiv pe pagină 124](#)
- [Asistență direcție pe pagină 130](#)
- [Navigare cu Autopilot pe pagină 135](#)
- [Parcare automată pe pagină 145](#)
- [Summon pe pagină 147](#)
- [Funcție Smart Summon pe pagină 149](#)

NOTĂ: În funcție de regiunea de piață, configurația vehiculului, opțiunile achiziționate și versiunea software, este posibil ca vehiculul dvs. să nu fie echipat cu toate funcțiile enumerate mai sus sau este posibil ca anumite funcții să nu funcționeze conform descrierii.



AVERTISMENT: Citiți cu atenție următoarele avertismente și limitări înainte de a utiliza Autopilot. Nerespectarea tuturor avertizărilor și instrucțiunilor poate avea drept rezultat pagube materiale, vătămări corporale grave sau decesul.

NOTĂ: Asigurați-vă că toate camerele sunt curate și fără obstacole înainte de fiecare deplasare și înainte de a utiliza funcțiile Autopilot (consultați [#unique_89 pe pagină](#)). Camerele murdare și senzorii (dacă există în dotare) murdari, precum și condițiile de mediu, cum ar fi ploaia și marcajele de bandă șterse, pot afecta performanțele Autopilot. Dacă o cameră este obstrucționată sau orbită, Model X afișează un mesaj pe vehiculul panoul de bord și este posibil ca funcțiile Autopilot să nu fie disponibile.

Pilot automat adaptiv

În timpul folosirii Pilot automat adaptiv, **șoferului îi revine responsabilitatea de a fi vigilent, de a conduce în siguranță și de a deține în permanență controlul asupra vehiculului.** Fiți întotdeauna atenți la drum în timp ce conduceți și fiți pregătiți să luați măsuri corective în funcție de necesități.

În plus, este responsabilitatea șoferului să se deplaseze la o viteză de croazieră sigură, în funcție de condițiile de drum și de limitele de viteză aplicabile. Țineți cont de următoarele limite când funcția Pilot automat adaptiv este activă.

- Pot exista situații în care viteza de croazieră nu se modifică atunci când se modifică limita de viteză.
- Pilot automat adaptiv nu adaptează viteza de deplasare pe baza condițiilor de drum și de condus. Nu utilizați Pilot automat adaptiv pe drumuri sinuoase cu viraje strânse, pe suprafețele de drum cu gheață sau alunecoase, sau când condițiile meteo (precum precipitațiile abundente, zăpada, ceața etc.) nu permit deplasarea adecvată la o viteză constantă.
- Nu vă bazați pe controlul vitezei de croazieră în funcție de trafic pentru a menține o distanță de urmărire exactă sau corespunzătoare.

- Pilot automat adaptiv este posibil să nu poată asigura controlul adecvat al vitezei din cauza capacității limitate de frânare și a pantelor. De asemenea, poate să aprecieze greșit distanța până la vehiculul din față. Dacă vă deplasați la vale, poate să crească viteza de deplasare, determinând vehiculul Model X să depășească viteza setată de dvs. (și, eventual, limita de viteză de pe drum).
- Pilot automat adaptiv poate determina ocazional frânarea vehiculului Model X când nu este necesar sau când nu vă așteptați. Aceasta poate fi cauzată de urmărirea îndeaproape a vehiculului din față, detectarea vehiculelor sau a obiectelor pe benzile alăturate (în special în curbe) etc.
- Din cauza limitărilor inerente GPS-ului (sistemul de poziționare globală) de la bord, este posibil să existe situații în care Model X încetinește, în special în apropierea ieșirilor sau a rampelor de ieșire în care este detectată o curbă și/sau în cazul în care navigați către o destinație și nu urmăriți ruta.
- În unele cazuri (ca atunci când există date insuficiente), Pilot automat adaptiv poate să nu reducă viteza setată pe banda de tranzit spre autostradă sau banda de ieșire.
- Pilot automat adaptiv este posibil să nu detecteze toate obiectele și, în special, atunci când vă deplasați în modul de croazieră cu o viteză mai mare de 80 km/h, este posibil să nu frâneze/decelereze când un vehicul sau un obiect se află doar parțial pe banda auto sau când un vehicul pe care îl urmăriți se mută de pe traseul pe care vă deplasați și un vehicul sau un obiect staționar sau care se mișcă lent se află în fața dvs.
- Pilot automat adaptiv poate să reacționeze la vehicule sau obiecte care fie nu există, fie nu se află pe banda dvs. de deplasare, determinând vehiculul Model X să încetinească în mod inutil sau inadecvat.



AVERTISMENT: Este puțin probabil să funcționeze Tempomat în funcție de trafic, conform destinației de utilizare, în următoarele tipuri de situații:

- Drumul prezintă viraje strânse sau diferențe semnificative de nivel.
- Semnele și semnalizările rutiere sunt neclare, ambigue sau prost întreținute.
- Vizibilitatea este slabă (din cauza ploii abundente, zăpezii, grindinei etc. sau drumurile sunt slab luminate noaptea)
- Conduceți printr-un tunel sau pe lângă un separator de benzi pe autostradă, care interferează cu vederea camerei(lor)
- Există lumină strălucitoare (precum cea provenită de la farurile din față sau de la lumina directă a soarelui) care interferează cu vederea camerei/camerelor.



⚠️ AVERTISMENT: Lista de mai sus nu reprezintă o listă cuprinzătoare de situații care pot să interfereze cu funcționarea corespunzătoare a Pilot automat adaptiv. Pilot automat adaptiv se poate anula neașteptat în orice moment, din motive neprevăzute. Fiți întotdeauna atenți la drumul din față și fiți pregătiți să luați măsuri corespunzătoare. Șoferului îi revine responsabilitatea de a ține sub control vehiculul Model X în orice moment.

⚠️ AVERTISMENT: Tempomat în funcție de trafic este proiectat pentru confortul și facilitatea dvs. în timpul condusului și nu este un sistem de avertizare și de evitare a coliziunilor. Nu vă bazați niciodată pe Pilot automat adaptiv pentru a reduce în mod adecvat viteza vehiculului Model X. Fiți întotdeauna atenți la drumul din față și fiți pregătiți să luați măsuri corective în orice moment. Nerespectarea acestei recomandări poate avea drept rezultat vătămări corporale grave sau decesul.

⚠️ AVERTISMENT: Deși Pilot automat adaptiv poate detecta pietoni și bicicliști, nu vă bazați niciodată pe Pilot automat adaptiv pentru a reduce în mod adecvat viteza Model X pentru aceștia. Nerespectarea acestei recomandări poate avea drept rezultat vătămări corporale grave sau decesul.

Asistență direcție

⚠️ AVERTISMENT: Asistență direcție este o funcție care necesită prezența mâinilor. Țineți în permanență mâinile pe volan, fiți atenți la condițiile de drum și la traficul din jur și fiți întotdeauna pregătiți să luați măsuri imediate. Nerespectarea acestor instrucțiuni poate provoca pagube, deteriorări corporale grave sau decesul.

⚠️ AVERTISMENT: Asistență direcție este destinată utilizării pe autostrăzile cu acces controlat, când șoferul este complet atent. Nu utilizați Asistență direcție în zonele de construcții sau în zonele în care pot fi prezenți pietonii și bicicliștii.

⚠️ AVERTISMENT: Nu vă bazați niciodată pe Asistență direcție pentru a stabili o traiectorie de deplasare adecvată.

⚠️ ATENȚIE: Asistență direcție și funcțiile sale asociate este improbabil să funcționeze conform destinației de utilizare atunci când:

- Asistență direcție nu poate stabili cu precizie marcajele benzilor de circulație. De exemplu, marcajele benzilor de circulație sunt uzate excesiv, au marcajele precedente vizibile, au fost reglate din cauza construcției drumului, se schimbă rapid (benzile se ramifică, se intersectează sau se unesc), obiectele sau formele de relief aruncă umbre puternice pe marcajele benzii, sau suprafața drumului conține îmbinări de pavaj sau alte linii cu contrast ridicat.
- Vizibilitatea este scăzută (precipitații abundente, zăpadă, ceață etc.) sau condițiile meteo interferează cu funcționarea senzorului.
- Camerele sau senzorii prezintă obstacole, sunt acoperite sau prezintă deteriorări.
- Deplasarea pe pante.
- Apropierea de un ghișeu pentru plata taxei de drum.
- Deplasarea pe un drum care are curbe strânse sau o suprafață excesiv de rigidă.
- Lumină strălucitoare (așa cum este lumina directă a soarelui) interferează cu vizualizarea camerei/camerelor.
- Senzorii (dacă există în dotare) sunt afectați de alte echipamente sau dispozitive electrice care generează unde ultrasonice.
- În unghiul mort este detectat un vehicul atunci când cuplați semnalizatorul de virare.
- Model X este condus foarte aproape de un vehicul din față acestuia, care blochează vederea camerei/camerelor.

⚠️ AVERTISMENT: Funcția Asistență direcție poate fi afectată de numeroase situații neprevăzute. Țineți întotdeauna cont de acest lucru și rețineți că, drept urmare, este posibil ca funcția Asistență direcție să nu vireze vehiculul Model X în mod corespunzător. Conduceți întotdeauna cu atenție și fiți pregătiți să luați măsuri imediate.

⚠️ AVERTISMENT: Asistență direcție nu este concepută pentru a vira și nu va vira Model X pentru a ocoli obiecte aflate parțial pe o bandă de circulație și, în unele cazuri, este posibil să nu oprească la obiecte care blochează complet banda de circulație. Fiți întotdeauna atenți la drumul din față și fiți pregătiți să luați măsuri imediate. Șoferului îi revine responsabilitatea de a ține sub control vehiculul Model X în orice moment.



Limitări și avertismente

Schimbare automată a benzii

ATENȚIE: Atunci când schimbați benzile utilizând Schimbare automată a benzii, este responsabilitatea șoferului să decidă dacă schimbarea benzii este sigură și adecvată. Prin urmare, înainte de a iniția o schimbare de bandă, verificați întotdeauna unghiurile moarte, marcajele benzilor și artera de circulație din jur pentru a confirma că mutarea pe banda țintă este adecvată și poate fi efectuată în siguranță.

ATENȚIE: Țineți cont de următoarele limitări atunci când utilizați Schimbare automată a benzii.

- Nu vă bazați niciodată pe Schimbare automată a benzii pentru a stabili o traiectorie de deplasare adecvată. Conduceți cu atenție fiind atenți la drumul și la traficul din fața dvs., verificând zona din jur și monitorizând ecranul tactil pentru a vedea dacă există avertizări. Fiți întotdeauna pregătiți să luați măsuri imediate.
- Nu utilizați funcția Schimbare automată a benzii pe drumurile pe care condițiile de trafic se schimbă în mod constant și pe care sunt prezenți bicicliști și pietoni.
- Performanța funcției Schimbare automată a benzii depinde de capacitatea camerei/camelor de a recunoaște marcajele benzilor.
- Nu utilizați Schimbare automată a benzii pe drumuri sinuoase cu viraje strânse, pe drumurile cu gheață sau alunecoase sau când condițiile meteo (precum precipitații abundente, zăpada, ceața etc.) pot să obstrucționeze vederea de la cameră(e) sau de la senzori (dacă există în dotare).
- Accelerația la depășire poate fi anulată din numeroase motive neprevăzute, în plus față de cele enumerate mai sus (de exemplu, lipsa datelor GPS). Rămâneți vigilenți și nu depindeți niciodată de funcția accelerație la depășire pentru a mări viteza de deplasare.
- Accelerația la depășire mărește viteza de deplasare de fiecare dată când este activat semnalizatorul corespunzător și accelerează vehiculul Model X mai aproape de vehiculul din față. Deși Pilot automat adaptiv menține în continuare distanța până la vehiculul din față, este important să fiți conștienți de faptul că distanța de urmărire selectată de dvs. este redusă când este activă Accelerația la depășire, în special în cazurile în care poate nu aveți intenția de a depăși vehiculul pe care îl urmăriți.

Avertizare semafoare și indicatoare de oprire

AVERTISMENT: Pentru funcția Avertizare semafoare și indicatoare de oprire este necesar ca harta vehiculului să știe că un anumit semafor sau indicator de stop există într-un loc. În anumite cazuri, datele hărților sunt inexacte sau neactualizate și este posibil să nu includă toate semafoarele sau indicatoarele de stop. De aceea, funcția Avertizare semafoare și indicatoare de oprire poate să nu detecteze toate semafoarele și indicatoarele de stop.

AVERTISMENT: Funcția Avertizare semafoare și indicatoare de oprire nu acționează frânele și nu decelerează vehiculul Model X și pot să nu detecteze toate semafoarele și indicatoarele de stop. Funcția Avertizare semafoare și indicatoare de oprire este proiectată doar în scopuri orientative și nu înlocuiește conducerea atentă și un bun discernământ. Rămâneți atenți la drum atunci când conduceți și nu vă bazați niciodată pe Avertizare semafoare și indicatoare de oprire să vă avertizeze cu privire la un semafor sau indicator de stop.

AVERTISMENT: Avertizarea pentru semafoare și indicatoare de oprire este concepută pentru a vă avertiza doar când vă apropiați de un indicator de oprire vizibil de culoare roșie, de un semafor roșu vizibil sau de ultima porțiune a unui semafor galben. Este posibil să nu vă avertizeze cu privire la intersecțiile cu lumini intermitente și nu vă avertizează cu privire la indicatoarele de cedare a trecerii sau oprire temporară și indicatoarele de cedare a trecerii (precum cele utilizate în zonele de construcții). În plus, Avertizare semafoare și indicatoare de oprire nu vă avertizează cu privire la semafoarele sau indicatoarele de stop de care vă apropiați, dacă apăsați pedala de accelerație sau pedala de frână (ceea ce dezactivează Asistență direcție).

Navigare cu Autopilot

AVERTISMENT: Nu vă bazați niciodată pe Navigare cu Autopilot pentru a stabili o bandă corespunzătoare la o bandă de ieșire. Rămâneți vigilenți și efectuați verificări vizuale pentru a vă asigura că banda de deplasare este corespunzătoare și poate fi utilizată în siguranță.

AVERTISMENT: Navigare cu Autopilot nu asigură conducere autonomă. Trebuie să fiți atenți la drum, să țineți în permanență mâinile pe volan și să fiți mereu conștienți de ruta de navigare.

AVERTISMENT: La fel ca în cazul regimului normal de condus, fiți foarte atenți la virajele fără vizibilitate, benzile de tranzit de pe autostradă și benzile de intrare și de ieșire – obstacolele pot apărea rapid și în orice moment.



AVERTISMENT: Este posibil ca Navigare cu Autopilot să nu recunoască sau să detecteze vehiculele din față, obiectele staționate și benzile cu utilizare specială precum cele utilizate exclusiv pentru biciclete, mașinile folosite în comun, vehiculele de urgență etc. Rămâneți în permanență vigilenți și fiți pregătiți să luați măsuri imediate. Nerespectarea acestei recomandări poate avea drept rezultat deteriorări, vătămări corporale sau decesul.

Parcare automată

ATENȚIE: Parcare automată – performanțele depind de capacitatea camerelor și a senzorilor (dacă există în dotare) de a stabili distanța vehiculului față de borduri, obiecte și alte vehicule. Țineți cont de următoarele avertismente înainte și în timpul utilizării funcției Parcare automată:

- Nu utilizați funcția Parcare automată dacă este atașat orice element precum un cârlig cu bilă, un suport pentru biciclete sau o remorcă. Parcare automată este posibil să nu țină cont de cuple de remorcă când parchează între sau în fața altor vehicule.
- Nu vă bazați niciodată pe funcția Parcare automată pentru a găsi un loc de parcare care să fie legal, adecvat și sigur. Parcare automată ar putea să nu detecteze întotdeauna obiectele din spațiul de parcare. Efectuați întotdeauna verificări vizuale pentru a confirma că un spațiu de parcare este adecvat și sigur.
- Când funcția Parcare automată virează în mod activ vehiculul Model X, volanul se mișcă în funcție de reglajele funcției Parcare automată. Nu interveniți în mișcarea volanului. Acest lucru anulează Parcare automată.
- În timpul secvenței de parcare, verificați încontinuu împrejurimile. Fiți pregătit(ă) să aplicați frânele pentru a evita vehiculele, pietonii sau obiectele.
- Când funcția Parcare automată este activă, monitorizați ecranul tactil pentru a vă asigura că sunteți la curent cu instrucțiunile furnizate de funcția Parcare automată.

ATENȚIE:

Parcare automată este improbabil să funcționeze conform destinației de utilizare în aceste situații:

- Drumul este în pantă. Parcare automată este concepută pentru a funcționa numai pe drumuri plane.
- Vizibilitatea este scăzută (din cauza precipitațiilor abundente, a zăpezii, a ceții etc.).
- Bordura este construită din alt material decât piatra sau bordura nu poate fi detectată.
- Spațiul de parcare țintă este se află în imediata vecinătate a unui perete sau a unui stâlp (de exemplu, ultimul loc de parcare dintr-un rând al unei structuri de parcare subterană).
- Unul sau mai mulți senzori (dacă există în dotare) sau camere sunt deteriorați/deteriorate, murdari/murdare sau obstrucționați/obstrucționate (de exemplu cu noroi, gheață sau zăpadă ori de masca unui vehicul, vopsea în exces sau produsele adezive precum folii, autocolante, straturi de acoperire din cauciuc etc.).
- Condițiile meteo (precipitații abundente, zăpadă, ceață sau temperaturi extrem de ridicate sau de scăzute) interferează cu funcționarea senzorului (dacă există în dotare).
- Sensorii (dacă există în dotare) sunt afectați de alte echipamente electrice sau de interferențe electrice.

AVERTISMENT: Capacitatea funcției Parcare automată de a parca vehiculul Model X poate fi afectată de numeroase împrejurări neprevăzute. Țineți cont de acest lucru și rețineți că, drept urmare, este posibil ca funcția Parcare automată să nu vireze vehiculul Model X în mod corespunzător. Fiți atenți atunci când parcați vehiculul Model X și fiți pregătiți să preluați comanda imediat.



Summon

ATENȚIE: Summon – performanțele depind de capacitatea camerelor și a senzorilor (dacă există în dotare) de a stabili distanța vehiculului de obiecte, persoane, animale și alte vehicule. Summon este puțin probabil să funcționeze conform destinației de utilizare în următoarele tipuri de situații:

- Traseul pe care conduceți este în pantă. Summon este proiectată să funcționeze numai pe drumurile plane (cu înclinare de până la 10%).
- A fost detectată o bordură de beton înălțată. Summon nu deplasează vehiculul Model X peste o margine cu o înălțime mai mare de aproximativ 1 in (2,5 cm).
- Unul sau mai mulți senzori (dacă există în dotare) sau camere sunt deteriorați/deteriorate, murdari/murdare sau obstrucționați/obstrucționate (de exemplu cu noroi, gheață sau zăpadă ori de masca unui vehicul, vopseala în exces sau produsele adezive precum folii, autocolante, straturi de acoperire din cauciuc etc.).
- Condițiile meteo (precipitații abundente, zăpadă, ceață sau temperaturi extrem de ridicate sau de scăzute) interferează cu funcționarea senzorului.
- Senzorii (dacă există în dotare) sunt afectați de alte echipamente sau dispozitive electrice care generează unde ultrasonice.
- Model X este în Modul Remorcă sau este atașat un accesoriu.

AVERTISMENT: Lista de mai sus nu reprezintă o listă cuprinzătoare de situații care pot să interfereze cu funcționarea corespunzătoare a Summon. Șoferului îi revine responsabilitatea de a menține controlul vehiculului Model X în orice moment. Fiți foarte atenți de fiecare dată când funcția Summon deplasează vehiculul Model X în mod activ și fiți pregătiți pentru a lua măsuri imediate. Nerespectarea acestei recomandări poate avea drept rezultat pagube materiale, vătămări corporale grave sau decesul.

AVERTISMENT: Model X nu poate să detecteze obstacolele care sunt situate la o înălțime mai mică decât bara de protecție, sunt foarte înguste sau sunt suspendate de un tavan (de exemplu, bicicletele). În plus, numeroase situații neprevăzute pot afecta capacitatea funcției Summon de a deplasa vehiculul într-un și dintr-un loc de parcare și, drept urmare, este posibil ca funcția Summon să nu poată deplasa vehiculul Model X în mod corespunzător. Prin urmare, trebuie să monitorizați continuu deplasarea vehiculului și împrejurimile acestuia și să rămâneți pregătiți să opriți vehiculul Model X în orice moment.

Funcție Smart Summon

ATENȚIE: Funcție Smart Summon este o funcție BETA. Trebuie să monitorizați continuu vehiculul și împrejurimile acestuia și să fiți pregătiți să acționați imediat în orice moment. Șoferului îi revine responsabilitatea de a utiliza Funcție Smart Summon în condiții de siguranță, în mod responsabil și conform destinației de utilizare.

ATENȚIE: Funcție Smart Summon este concepută și destinată pentru utilizarea numai în parcurile și pe aleile situate pe proprietățile private în care zona înconjurătoare este familiară și previzibilă. Nu utilizați funcția Smart Summon pe drumurile publice.







NOTĂ: Funcție Smart Summon este dezactivată dacă vehiculul Model X este în modul Valet (consultați [Modul Valet pe pagină 107](#)).

ATENȚIE:

Funcție Smart Summon este puțin probabil să funcționeze conform destinației de utilizare în următoarele tipuri de situații:

- Datele GPS nu sunt disponibile din cauza semnalului celular slab.
- Traseul pe care conduceți este în pantă. Funcție Smart Summon este proiectată să funcționeze numai pe drumurile plane (cu înclinare de până la 10%).
- A fost detectată o bordură de beton înălțată. În funcție de înălțimea marginii din beton, este posibil ca funcția Funcție Smart Summon să nu deplaseze vehiculul Model X peste aceasta.
- Unul sau mai mulți senzori (dacă există în dotare) sau camere sunt deteriorați/deteriorate, murdari/murdare sau obstrucționați/obstrucționate (de exemplu cu noroi, gheață sau zăpadă ori de masca unui vehicul, vopseala în exces sau produsele adezive precum folii, autocolante, straturi de acoperire din cauciuc etc.).
- Condițiile meteo (precipitații abundente, zăpadă, ceață sau temperaturi extrem de ridicate sau de scăzute) interferează cu funcționarea senzorului (dacă există în dotare) sau a camerei.
- Senzorii (dacă există în dotare) sunt afectați de alte echipamente sau dispozitive electrice care generează unde ultrasonice.
- Model X este în Modul Remorcă sau este atașat un accesoriu



-  **AVERTISMENT:** Lista de mai sus nu reprezintă o listă cuprinzătoare de situații care pot să interfereze cu funcționarea corespunzătoare a Funcție Smart Summon. Șoferului îi revine responsabilitatea de a menține controlul vehiculului Model X în orice moment. Fiți foarte atenți de fiecare dată când funcția Funcție Smart Summon deplasează vehiculul Model X în mod activ și fiți pregătiți pentru a lua măsuri imediate. Nerespectarea acestei recomandări poate avea drept rezultat pagube materiale, vătămări corporale grave sau decesul.
-  **AVERTISMENT:** Funcție Smart Summon trebuie să fie utilizată numai pe suprafețele pavate.
-  **AVERTISMENT:** Funcție Smart Summon ar putea să nu asigure oprirea în cazul tuturor obiectelor (în special în cazul obiectelor foarte mici precum anumite borduri sau al obiectelor foarte mari precum o poliță) și este posibil să nu reacționeze la întregul trafic. Funcție Smart Summon nu recunoaște direcția traficului, nu navighează în jurul spațiilor de parcare goale și este posibil să nu anticipeze traficul venit din lateral.
-  **AVERTISMENT:** Când utilizați Smart Summon, trebuie să mențineți o linie de vizibilitate clară între dvs. și vehiculul Model X și să fiți pregătiți pentru a opri vehiculul în orice moment eliberând butonul din aplicația mobilă.
-  **AVERTISMENT:** Când eliberați butonul pentru a opri vehiculul Model X, apare o mică întârziere înainte ca vehiculul să se oprească. Prin urmare, este esențial să fiți foarte atenți la traiectoria de deplasare a vehiculului în orice moment și să anticipați în mod proactiv obstacolele pe care vehiculul nu le poate detecta.
-  **AVERTISMENT:** Acționați cu deosebită atenție când utilizați funcția Funcție Smart Summon în mediile în care nu poate fi anticipată mișcarea obstacolelor. De exemplu, locurile în care pot fi prezente persoane, copii sau animale.
-  **AVERTISMENT:** Funcție Smart Summon este posibil să nu asigure oprirea în cazul tuturor obiectelor (în special în cazul obiectelor foarte mici precum anumite borduri sau al obiectelor foarte mari precum o poliță) și este posibil să nu reacționeze la întregul trafic din față sau din lateral. Fiți atenți și fiți pregătiți să opriți Model X în orice moment, eliberând butonul din aplicația de mobil.



Asistența la schimbarea benzii

Model X monitorizează marcajele de pe banda pe care vă deplasați, precum și zonele înconjurătoare pentru prezența vehiculelor sau a altor obiecte.



⚠️ AVERTISMENT: Asigurați-vă că toate camerele sunt curate și fără obstacole înainte de fiecare deplasare și înainte de a utiliza funcțiile Autopilot (consultați [#unique_89 pe pagină](#)). Camerele murdare și senzorii (dacă există în dotare) murdari, precum și condițiile de mediu, cum ar fi ploaia și marcajele de bandă șterse, pot afecta performanțele Autopilot. Dacă o cameră este obstrucționată sau orbită, Model X afișează un mesaj pe vehiculul panoul de bord și este posibil ca funcțiile Autopilot să nu fie disponibile.

⚠️ AVERTISMENT: Funcționalitățile asistenței la menținerea benzii sunt doar cu titlu orientativ și nu sunt destinate să înlocuiască verificările vizuale directe pe care le efectuați. Înainte de schimbarea benzilor, folosiți întotdeauna oglinzile laterale și efectuați verificările convenite privind peste umăr pentru a stabili vizual dacă puteți schimbarea benzilor este adecvată și se poate efectua în siguranță.

⚠️ AVERTISMENT: Nu vă bazați niciodată pe Asistența la menținerea benzii pentru a vă informa dacă vă deplasați neintenționat în afara benzii sau pentru a vă informa că există un vehicul lângă dvs. sau în unghiul mort. Mai mulți factori externi pot reduce performanțele funcției Asistență la menținerea benzii (consultați [Limitări și inexactități pe pagină 159](#)). Este responsabilitatea șoferului să fie vigilent și atent la banda de deplasare și la alți participanți la trafic. Nerespectarea acestor recomandări poate avea drept rezultat vătămări corporale grave sau decesul.

Intervențiile asupra virajelor

Asistența la schimbarea benzii asigură intervenții asupra virajelor dacă vehiculul Model X derapează pe (sau aproape de) o bandă alăturată în care este detectat un obiect, cum ar fi un vehicul. În aceste situații, Model X virează automat spre o poziție mai sigură pe banda de deplasare. Acest viraj se aplică numai când vehiculul Model X se deplasează la viteze între 48 și 140 km/h pe drumurile principale cu marcaje

vizibile în mod clar ale benzilor. Atunci când are loc o intervenție asupra direcției computerul de bord afișează pentru scurt timp un mesaj de avertizare.

Evitarea părăsirii benzii

Evitarea părăsirii benzii este conceput să vă avertizeze dacă Model X părăsește sau se apropie de marginea benzii de deplasare.

Evitarea părăsirii benzii funcționează doar când vă deplasați cu viteze între 64 și 145 km/h pe drumurile cu marcaje de bandă vizibile clar. Puteți alege dacă și cum doriți să funcționeze Avertizare la părăsirea benzii atingând **Comenzi > Autopilot** și apoi atingând **Evitarea părăsirii benzii** și selectând dintre aceste opțiuni:

- **Oprit:** Nu sunteți avertizat(ă) cu privire la părăsirea benzii sau la coliziunile potențiale cu un vehicul de pe o bandă alăturată.
- **Avertizare:** Dacă o roată din față depășește un marcaj de bandă, Volan vibrează
- **Asistare:** Se aplică o virare de corecție pentru a menține Model X într-o poziție sigură, dacă Model X se abate într-o bandă adiacentă sau spre marginea drumului.

Când Evitarea părăsirii benzii este activată și funcția Pilot automat adaptiv este activă, dacă Model X părăsește banda de deplasare când semnalizatorul asociat nu este acționat, Asistența la menținerea benzii verifică și dacă mâinile dvs. se află pe Volan. Dacă nu sunt detectate mâinile, ecranul tactil al afișează o serie de alerte, similare cu cele folosite când conduceți cu Asistență direcție. Dacă mâinile nu sunt detectate în mod repetat, vehiculul Model X încetinește treptat până la 25 km/h sub limita de viteză detectată sau sub viteza de croazieră setată, iar luminile de avarie încep să clipească intermitent.

NOTĂ: Evitarea părăsirii benzii nu vă avertizează cu privire la părăsirea benzii și nici nu intervine asupra direcției dacă semnalizatorul corespunzător este activ, ceea ce indică o schimbare de bandă intenționată.

⚠️ AVERTISMENT: Evitarea părăsirii benzii este destinată pentru a vă menține în siguranță, dar nu funcționează în fiecare situație și nu înlocuiește nevoia de a rămâne atenți și de a deține controlul.

⚠️ AVERTISMENT: Țineți mâinile pe Volan și conduceți cu atenție întotdeauna.

⚠️ AVERTISMENT: Intervențiile asupra virajelor sunt minimale și nu sunt proiectate pentru a deplasa vehiculul Model X în afara benzii sale de deplasare. Nu vă bazați pe intervențiile asupra virajelor pentru a evita coliziunile laterale.

Evitarea părăsirii benzii de urgență

Evitarea părăsirii benzii de urgență intervine automat asupra direcției pentru a evita o potențială coliziune în situații în care:



- Model X părăsește banda și ar putea intra în coliziune cu un vehicul care se deplasează în același sens pe banda adiacentă (indiferent de starea semnalizatorului).
- Model X părăsește banda către o bandă de sens opus, semnalizatorul este oprit și este detectat un vehicul din sens opus.
- Model X părăsește drumul și semnalizatorul este oprit (de exemplu, foarte aproape de marginea drumului și poate avea loc o coliziune).

Evitarea părăsirii benzii de urgență este activată automat la începerea fiecărei deplasări. O puteți dezactiva doar pentru deplasarea curentă atingând **Comenzi > Autopilot** și apoi atingând **Evitarea părăsirii benzii de urgență**.

Atunci când Evitarea părăsirii benzii de urgență intervine automat asupra direcției, se aude un semnal sonor, iar ecranul tactil al afișează o avertizare și evidențiază cu roșu marcajul de bandă.

Evitarea părăsirii benzii de urgență funcționează când Model X se deplasează cu viteze între 48 și 145 km/h pe un drum cu marcaje de bandă, borduri etc. clar vizibile.

⚠️ AVERTISMENT: Evitarea părăsirii benzii de urgență nu înlocuiește condusul cu atenție și buna judecată. Rămâneți atenți la drum atunci când conduceți și nu vă bazați niciodată pe Evitarea părăsirii benzii de urgență pentru prevenirea unei coliziuni. Mai mulți factori pot reduce sau afecta performanțele. Dacă vă bazați pe Evitarea părăsirii benzii de urgență pentru prevenirea unei potențiale coliziuni se poate ajunge la vătămări corporale grave sau deces.

Asistență unghi mort

Sunetul de avertizare privind coliziunea în unghiul mort

Dacă doriți să se audă un semnal sonor când un vehicul se află în unghiul mort și este detectată o posibilă coliziune, atingeți **Comenzi > Siguranță > Sunetul de avertizare privind coliziunea în unghiul mort**.

⚠️ AVERTISMENT: Camera unghi mort nu elimină necesitatea de a conduce cu atenție și de a verifica pe cont propriu privind înapoi în momentul schimbării benzilor.

⚠️ AVERTISMENT: Sunetul de avertizare privind coliziunea în unghiul mort nu poate detecta fiecare coliziune. Șoferului îi revine responsabilitatea de a rămâne alert și de a efectua verificările corespunzătoare peste umăr în momentul schimbării benzilor.

Limitări și inexactități

Funcția Asistență la menținerea benzii nu poate detecta întotdeauna marcajele de bandă și este posibil să aveți parte de avertizări inutile sau nevalide când:

- Vizibilitatea este scăzută și marcajele pentru benzi nu sunt vizibile în mod clar (din cauza precipitațiilor abundente, a zăpezii, a ceții etc.).
- Lumină strălucitoare (precum cea provenită de la farurile din față sau de la lumina directă a soarelui) interferează cu vizualizarea camerei/camerelor.
- Un vehicul aflat în fața vehiculului Model X blochează vederea camerei/camerelor.
- Parbrizul obstrucționează vizualizarea camerei/camerelor (zona de deasupra acestora este aburită, acoperită de un autocolant etc.).
- Marcajele benzilor sunt uzate excesiv, au marcaje anterioare vizibile, au fost modificate din cauza construcției drumului sau se schimbă rapid (de exemplu, ramificarea, intersectarea sau unirea benzilor).
- Drumul este îngust sau sinuos.
- Obiectele sau formele de relief aruncă umbre puternice pe marcajele benzii.

Este posibil ca Asistența la menținerea benzii să nu ofere avertizări sau să aplice avertizări necorespunzătoare când:

- Unul sau mai mulți senzori (dacă există în dotare) sau camere sunt deteriorați/deteriorate, murdari(e) sau obstrucționați/obstrucționate (de noroi, gheață sau zăpadă ori de masca unui vehicul, vopseaua în exces sau produsele adezive precum folii, autocolante, straturi de acoperire din cauciuc etc.).
- Condițiile meteo (precipitații abundente, zăpadă, ceață sau temperaturi extrem de ridicate sau de scăzute) interferează cu funcționarea senzorului.
- Sensorii (dacă există în dotare) sunt afectați de alte echipamente sau dispozitive electrice care generează unde ultrasonice.
- Un obiect care este montat pe vehiculul Model X interferează cu și/sau obstrucționează un senzor (cum ar fi un suport pentru biciclete sau un autocolant de pe bara de protecție).

În plus, Asistența la schimbarea benzii nu poate să vireze vehiculul Model X pentru a-l îndepărta de un vehicul alăturat sau poate aplica viraje inutile sau necorespunzătoare, în aceste situații:

- Conduceți vehiculul Model X spre serpentine sau spre o curbă la o viteză relativ mare.
- Lumină strălucitoare (precum cea provenită de la farurile din față sau de la lumina directă a soarelui) interferează cu vizualizarea camerei/camerelor.
- Derapați pe altă bandă, dar un obiect (cum ar fi un vehicul) nu este prezent.
- Un vehicul de pe altă bandă vă taie calea sau derapează pe banda dvs. de deplasare.
- Model X nu se deplasează în intervalul de viteză la care este proiectată să funcționeze funcția Asistență la menținerea benzii.



Asistența la schimbarea benzii

- Unul sau mai mulți senzori (dacă există în dotare) sunt deteriorați, murdari sau obstrucționați (de exemplu cu noroi, gheață sau zăpadă ori de masca unui vehicul, vopseaua în exces sau produsele adezive precum folii, autocolante, straturi de acoperire din cauciuc etc.).
- Condițiile meteo (precipitații abundente, zăpadă, ceață sau temperaturi extrem de ridicate sau de scăzute) interferează cu funcționarea senzorului.
- Senzorii (dacă există în dotare) sunt afectați de alte echipamente sau dispozitive electrice care generează unde ultrasonice.
- Un obiect montat pe vehiculul Model X (cum ar fi un suport pentru biciclete sau un autocolant de pe bara de protecție) interferează cu și/sau obstrucționează un senzor.
- Vizibilitatea este scăzută și marcajele pentru benzi nu sunt vizibile în mod clar (din cauza precipitațiilor abundente, a zăpezii, a ceții etc.).
- Marcajele benzilor sunt uzate excesiv, au marcaje anterioare vizibile, au fost modificate din cauza construcției drumului sau se schimbă rapid (de exemplu, ramificarea, intersectarea sau unirea benzilor).



ATENȚIE: Funcțiile de asistență a șoferului sunt dezactivate în mod automat atunci când este activat Modul Circuit. Șoferului îi revine responsabilitatea de a conduce în siguranță și de a menține în permanență controlul asupra vehiculului, inclusiv pe circuitul de curse. Funcțiile de asistență a șoferului se reactivează automat atunci când Modul Circuit este dezactivat.



AVERTISMENT: Listele de mai sus nu ilustrează fiecare situație posibilă care poate interfera cu funcțiile Asistență la menținerea benzii. Există numeroase motive pentru care Asistență la menținerea benzii nu ar putea funcționa cum este prevăzut. Pentru a evita o coliziune, rămâneți vigilenți și fiți mereu atenți la drum, pentru a putea anticipa necesitatea luării de măsuri corective cât mai din timp posibil.



Următoarele funcții de evitare a coliziunii sunt proiectate pentru a crește siguranța dvs. și a pasagerilor:

- **Avertizare de coliziune frontală** – oferă avertismente vizuale și sonore (și în unele regiuni feedback haptic) în situațiile în care vehiculul Model X detectează că există un risc ridicat de coliziune frontală (consultați [Avertizare de coliziune frontală pe pagină 161](#)).
- **Frânare automată de urgență** – aplică automat frânarea pentru a reduce impactul unei coliziuni (consultați [Frânare automată de urgență pe pagină 162](#)).
- **Obstacle-Aware Acceleration** – reduce accelerația dacă vehiculul Model X detectează un obiect în traseul imediat de deplasare (consultați [Accelerație în funcție de obstacole pe pagină 163](#)).

⚠ ATENȚIE: Asigurați-vă că toate camerele sunt curate și fără obstacole înainte de fiecare deplasare și înainte de a utiliza funcțiile Autopilot (consultați [#unique_89 pe pagină](#)). Camerele murdare și senzorii (dacă există în dotare) murdari, precum și condițiile de mediu, cum ar fi ploaia și marcajele de bandă șterse, pot afecta performanțele Autopilot. Dacă o cameră este obstrucționată sau orbită, Model X afișează un mesaj pe vehiculul panoul de bord și este posibil ca funcțiile Autopilot să nu fie disponibile.

⚠ AVERTISMENT: Avertismentul privind coliziunea frontală este doar cu titlu orientativ și nu înlocuiește un comportament atent în timpul condusului și o bună judecată. Rămâneți atenți la drum atunci când conduceți și nu depindeți niciodată de avertismentul privind coliziunea frontală pentru a vă avertiza cu privire la o eventuală coliziune. Mai mulți factori pot să reducă sau să afecteze performanțele, cauzând avertizări inutile, nevalide, inexacte sau ratate. Dacă depindeți de avertismentul privind coliziunea frontală ca să vă avertizeze cu privire la o eventuală coliziune, pot apărea vătămări corporale grave sau decesul.

⚠ AVERTISMENT: Frânarea automată de urgență nu este proiectată să prevină toate coliziunile. În anumite situații, poate minimiza impactul unei coliziuni, încercând să reducă viteza de deplasare. Dacă depindeți de funcția Frânare automată de urgență pentru a evita o coliziune, pot apărea vătămări corporale grave sau decesul.

⚠ AVERTISMENT: Accelerația în funcție de obstacole nu este proiectată să prevină o coliziune. În anumite situații, poate minimiza impactul unei coliziuni. Dacă depindeți de funcția Accelerație condiționată de obstacole (Accelerație în funcție de obstacole) pentru a evita o coliziune, pot apărea vătămări corporale grave sau decesul.

Avertizare de coliziune frontală

Model X monitorizează zona din fața sa pentru a detecta prezența unui obiect precum un vehicul, o motocicletă, o bicicletă sau un pieton. Dacă o coliziune este considerată probabilă dacă nu luați măsuri corective imediate, avertizarea privind coliziunea frontală este proiectată să emită un semnal

sonor și să evidențieze cu roșu vehiculul din fața dvs. pe computerul de bord. Dacă se întâmplă acest lucru, **LUAȚI MĂSURI CORECTIVE IMEDIATE!**



Avertizările vizuale și sonore (și în unele regiuni feedback haptic) sunt anulate automat când este redus riscul de coliziune (de exemplu, ați decelerat sau ați oprit vehiculul Model X, sau obiectul din fața vehiculului s-a mutat din calea deplasării dvs.).

Dacă nu sunt luate măsuri imediate când vehiculul Model X emite o avertizare privind coliziunea frontală, frânarea automată de urgență (dacă este activată) poate să aplice automat frânele dacă o coliziune este considerată iminentă (consultați [Frânare automată de urgență pe pagină 162](#)).

În mod implicit, avertizarea privind coliziunea frontală este activată. Pentru dezactivare sau reglarea sensibilității, atingeți **Comenzi > Autopilot** și apoi selectați **Avertizare de coliziune frontală**. În locul nivelului implicit de avertizare **Mediu**, puteți să dezactivați avertismentul prin opțiunea **Oprit** sau puteți alege să fiți avertizat(ă) la un moment **Târziu** sau **Devreme**.

NOTĂ: Avertizarea de coliziune frontală se resetează automat la **Mediu** la începutul fiecărei deplasări dacă activați manual această funcție **Oprită**.

⚠ AVERTISMENT: Camera(ele) și senzorii (dacă există în dotare) asociate/asociați, cu avertizarea de coliziune frontală sunt proiectate/proiectați pentru a monitoriza o zonă aproximativă de până la 160 metri pe traseul deplasării dvs. Zona monitorizată de avertizarea privind coliziunea frontală poate fi afectată în mod negativ de condițiile rutiere și meteo. Acționați cu atenție corespunzătoare în timpul condusului.

⚠ AVERTISMENT: Avertizarea privind coliziunea frontală este proiectată doar să ofere alerte vizuale și sonore. Acesta nu încearcă să aplice frânele sau să decelereze vehiculul Model X. Când observați și/sau auziți o avertizare, șoferului îi revine responsabilitatea de a lua măsuri corective imediate.

⚠ AVERTISMENT: Avertizarea privind coliziunea frontală poate să emită o avertizare în situațiile în care poate să nu existe probabilitatea unei coliziuni. Rămâneți vigilenți și fiți mereu atenți la zona din fața vehiculului Model X, astfel încât să puteți anticipa dacă este necesară o acțiune.



Asistență la evitarea coliziunii

Avertizarea privind coliziunea frontală funcționează numai atunci când vă deplasați cu o viteză cuprinsă între aproximativ 5 km/h și 200 km/h.

AVERTISMENT: Avertizarea privind coliziunea frontală nu furnizează o avertizare când șoferul aplică deja frâna.

Frânare automată de urgență

Model X este proiectată să stabilească distanța față de un obiect detectat. Când o coliziune este considerată inevitabilă, frânarea automată de urgență este proiectată să acționeze frânele pentru a reduce viteza vehiculului și, prin urmare, gravitatea impactului. Cât de mult este redusă viteza depinde de numeroși factori, inclusiv viteza de deplasare și mediul.

Când frânarea automată de urgență aplică frânele, pe computerul de bord este afișată o avertizare vizuală și este emis un semnal sonor. S-ar putea să observați și o mișcare bruscă în jos a pedalei de frână. Stopurile se aprind pentru a-i avertiza pe ceilalți participanți la trafic că reduceți viteza.



Frânare de urgență în curs

Frânarea automată de urgență funcționează numai atunci când vă deplasați cu o viteză cuprinsă între aproximativ 5 km/h și 200 km/h.

Frânarea automată de urgență nu aplică frânele sau întrerupe aplicarea frânelor atunci când:

- Virajul Volan brusc.
- Apăsați și eliberați pedala de frână în timp ce frânarea automată de urgență aplică frânele.
- Accelerați brusc în timp ce frânarea automată de urgență aplică frânele.
- Vehiculul, motocicleta, bicicleta sau pietonul nu mai este detectat în fața sau în spatele vehiculului.

Frânarea automată de urgență este întotdeauna activată atunci când porniți vehiculul Model X. Pentru a dezactiva funcția pentru deplasarea curentă, atingeți **Comenzi** > **Autopilot**, apoi atingeți **Frânare automată de urgență**.

NOTĂ: Frânarea automată de urgență este proiectată pentru a reduce impactul în cazul coliziunilor frontale și în cazul coliziunilor produse în timpul deplasării în marșarier cu o funcționalitate limitată în treapta Marșarier.

AVERTISMENT: Se recomandă insistent să nu dezactivați frânarea automată de urgență. Dacă dezactivați funcția, vehiculul Model X nu aplică automat frânele în situațiile în care coliziunea este considerată probabilă.

AVERTISMENT: Frânarea automată de urgență este proiectată să reducă gravitatea unui impact. Nu este proiectată să evite o coliziune.

AVERTISMENT: Mai mulți factori pot să afecteze performanța frânării automate de urgență, ducând la lipsa frânării sau la o frânare necorespunzătoare sau desincronizată, cum ar fi în cazul în care un vehicul se află parțial pe traiectoria de deplasare sau când pe carosabil există criblură. Șoferului îi revine responsabilitatea de a conduce în siguranță și de a menține în permanență controlul asupra vehiculului. Nu depindeți niciodată de frânarea automată de urgență pentru a evita sau reduce impactul unei coliziuni.

AVERTISMENT: Frânarea automată de urgență nu înlocuiește păstrarea unei distanțe sigure de deplasare între dvs. și vehiculul din fața dvs.

AVERTISMENT: Pedala de frână se mișcă brusc în timpul evenimentelor de frânare automată. Asigurați-vă întotdeauna că pedala de frână se poate mișca liber. Nu așezați materiale sub sau în partea de sus a covorașului pentru podea de la șofer (inclusiv un covoraș suplimentar) și asigurați-vă întotdeauna că este fixat corespunzător covorașul pentru podea. Nerespectarea acestei instrucțiuni poate afecta capacitatea pedalei de frână de a se mișca liber.

Alertă de trafic transversal în spate

Când Model X este în treapta Mers înapoi și ecranul tactil afișează imaginile camerei pentru vedere spate, apare o bară roșie verticală când Model X detectează că un obiect (cum ar fi un alt vehicul sau un pieton) este pe cale să treacă prin spatele Model X.

De exemplu, dacă ieșiți cu spatele dintr-un loc de parcare și un alt vehicul se apropie din stânga, se afișează o bară roșie în partea stângă a vizualizării camerei. Dacă există obiecte care se apropie din ambele părți ale Model X, apar bare roșii pe ambele laterale ale vizualizării camerei.

Dacă doriți să se audă un semnal sonor atunci când Alerta de trafic transversal din spate detectează un obiect care se apropie în timp ce Model X se deplasează în marșarier, atingeți **Comenzi** > **Siguranță** > **Semnal sonor trafic transversal în spate**.

Dacă este activat **semnalul sonor de trafic transversal în spate**, se aude un semnal sonor doar atunci când sunt îndeplinite toate condițiile următoare:

- Model X este în marșarier.
- Model X este în mișcare (la orice viteză).
- Model X detectează traficul transversal.

Nu se aude niciun semnal sonor atunci când Model X este în marșarier, dar în staționare, chiar dacă se detectează trafic transversal.



Când Model X se deplasează înapoi și se detectează trafic transversal, Frânarea automată de urgență sau Accelerația condiționată de obstacole ar putea acționa frânele pentru a încerca evitarea unei coliziuni. Nu vă bazați pe Frânarea automată de urgență sau Accelerația condiționată de obstacole pentru a preveni o coliziune. Pentru mai multe informații, consultați [Frânare automată de urgență pe pagină 162](#) și [Accelerație în funcție de obstacole pe pagină 163](#).

AVERTISMENT: Nu vă bazați niciodată pe Alerta de trafic transversal în spate pentru a vă informa că nu există obiecte și/sau oameni în zona din jurul vehiculului dvs. Camera s-ar putea să nu detecteze obiecte sau bariere care ar putea să provoace pagube sau vătămări corporale, în special obiecte foarte joase. În plus, există mai mulți factori externi care pot reduce performanța camerelor, inclusiv dacă obiectivul este murdar sau obstrucționat. Inspectați întotdeauna zona cu ochii. Când vă deplasați în marșarier, uitați-vă peste umăr și utilizați toate oglinzile. Folosiți camerele doar în scop orientativ. Alerta de trafic transversal în spate nu este menită să înlocuiască verificările vizuale directe proprii și nu înlocuiește un condus prudent.

Accelerație în funcție de obstacole

Accelerația în funcție de obstacole este concepută să reducă impactul unei coliziuni prin reducerea cuplului motor și, în unele cazuri, prin aplicarea frânelor, dacă Model X detectează un obiect pe traiectoria sa de deplasare. Computerul de bord afișează o avertizare vizuală și emite un semnal sonor atunci când sunt aplicate automat frânele. De exemplu, vehiculul Model X, în timp ce este parcat în fața unei uși de garaj închise cu modul Conducător cuplat, detectează faptul că ați apăsat brusc pedala de accelerație. Deși vehiculul Model X accelerează în continuare și lovește ușa garajului, reducerea cuplului motorului poate avea drept rezultat un nivel mai mic de deteriorare.

Accelerația în funcție de obstacole este proiectată să funcționeze numai atunci când toate aceste condiții sunt îndeplinite simultan:

- Este cuplat modul Conducător sau Marșarier.
- Model X este oprit sau se deplasează la o viteză mai mică de 16 km/h.
- Model X detectează un obiect în traseul imediat de deplasare.

Pentru a dezactiva Accelerația condiționată de obstacole, atingeți **Comenzi > Autopilot** și apoi atingeți **Accelerație condiționată de obstacole**.

AVERTISMENT: Accelerația în funcție de obstacole este proiectată să reducă gravitatea unui impact. Nu este proiectată să evite o coliziune.

AVERTISMENT: Accelerație condiționată de obstacole poate să nu limiteze cuplul în toate situațiile, cum ar fi efectuarea unui viraj strâns într-un spațiu de parcare. Mai mulți factori, printre care condițiile de mediu, distanța față de un obstacol și acțiunile unui șofer, pot să limiteze, să întârzie sau să preia accelerația în funcție de obstacole.

AVERTISMENT: Nu vă bazați pe accelerația în funcție de obstacole pentru a controla accelerația sau pentru a evita sau pentru a limita gravitatea unei coliziuni și nu încercați să testați accelerația în funcție de obstacole. Dacă se procedează astfel, consecințele pot fi deteriorări grave, vătămări corporale grave sau decesul.

AVERTISMENT: Mai mulți factori pot să afecteze performanța accelerației în funcție de obstacole, cauzând o reducere necorespunzătoare și desincronizată a cuplului motorului și/sau o frânare nedorită. Șoferului îi revine responsabilitatea de a conduce în siguranță și de a menține în permanență controlul asupra vehiculului Model X.

Limitări și inexactități

Funcționalitățile de evitare a coliziunii nu pot să detecteze întotdeauna toate obiectele, vehiculele, bicicletele, pietonii, iar dvs. puteți experimenta avertizări inutile, inexacte, nevalide sau ratate din numeroase motive, în special dacă:

- Drumul are curbe strânse.
- Vizibilitatea este scăzută (din cauza precipitațiilor abundente, a zăpezii, a ceții etc.).
- Lumină strălucitoare (precum cea provenită de la farurile din față sau de la lumina directă a soarelui) interferează cu vizualizarea camerei/camerelor.
- O cameră sau un senzor sunt obstrucționate (murdare, acoperite, aburite, acoperite de un autocolant etc.).
- Unul sau mai mulți senzori (dacă există în dotare) sunt deteriorați, murdari sau obstrucționați (de exemplu cu noroi, gheață sau zăpadă ori de masca unui vehicul, vopsea în exces sau produsele adezive precum folii, autocolante, straturi de acoperire din cauciuc etc.).
- Condițiile meteo (precipitații abundente, zăpadă, ceață sau temperaturi extrem de ridicate sau de scăzute) interferează cu funcționarea senzorului.
- Sensorii (dacă există în dotare) sunt afectați de alte echipamente sau dispozitive electrice care generează unde ultrasonice.

ATENȚIE: Dacă apare o eroare a unei funcționalități de asistență la evitarea coliziunii, vehiculul Model X afișează o alertă. Contactați un service Tesla.

ATENȚIE: Funcțiile de asistență a șoferului sunt dezactivate în mod automat atunci când este activat Modul Circuit. Șoferului îi revine responsabilitatea de a conduce în siguranță și de a menține în permanență controlul asupra vehiculului, inclusiv pe circuitul de curse. Funcțiile de asistență a șoferului se reactivează automat atunci când Modul Circuit este dezactivat.



Asistență la evitarea coliziunii

⚠️ AVERTISMENT: Limitările descrise anterior nu reprezintă o listă cuprinzătoare de situații care pot să interfereze cu funcționarea corespunzătoare a funcționalităților de asistență la evitarea coliziunii. Este posibil ca aceste funcționalități să funcționeze conform destinației de utilizare, din numeroase alte motive. Șoferului îi revine responsabilitatea de a evita coliziunile rămânând vigilent, acționând cu atenție și luând măsuri corective cât mai rapid posibil.



Cum funcționează asistența la viteză

Model X afișează o limită de viteză pe computerul de bord și puteți alege dacă și cum doriți să fiți avertizat(ă) atunci când depășiți limita de viteză. În plus, poate apărea un contur albastru în jurul pictogramei de limită de viteză, pentru a vă înștiința că ați depășit limita de viteză.

În loc să utilizați limita de viteză detectată, puteți să declanșați avertizările pe baza unei limite arbitrare de viteză pe care o introduceți manual.

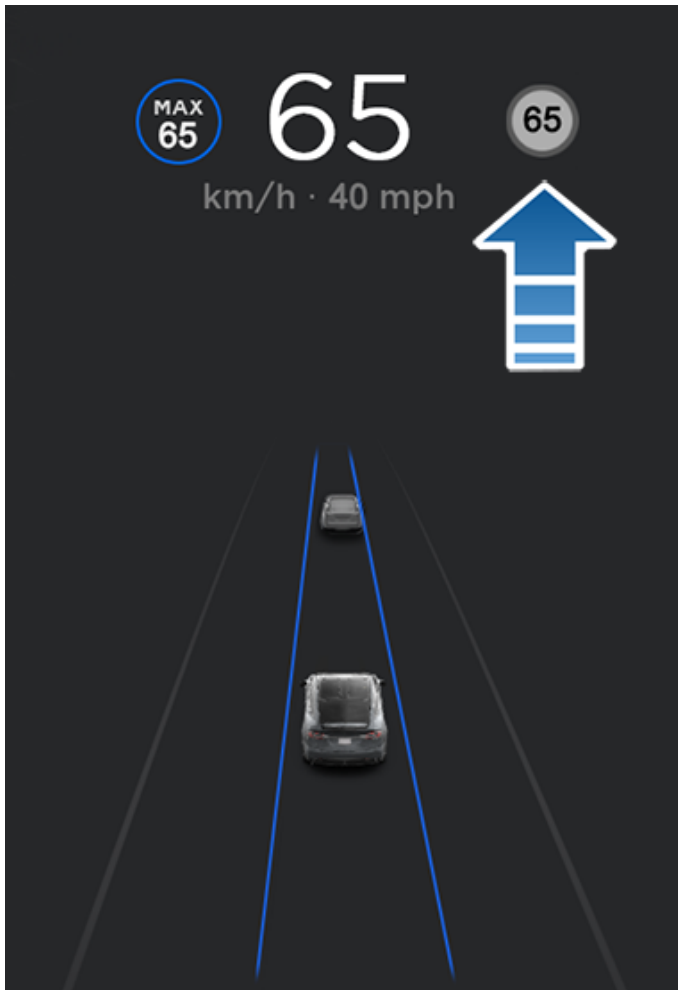

NOTĂ: Pe drumurile pe care datele despre hărți determină faptul că există o limită a vitezei condiționale (de exemplu, o limită de viteză în funcție de momentul zilei sau de condițiile meteo), o a doua limită de viteză este afișată sub prima limită de viteză. Șoferului îi revine responsabilitatea de a stabili dacă limita vitezei condiționale trebuie respectată în prezent și să regleze viteza de deplasare în consecință. Ar putea fi nevoie să actualizați hărțile de pe bord pentru a afișa limitele de viteză condiționale ([Actualizările hărților pe pagină 189](#)).

În situațiile în care vehiculul Model X nu poate să determine o limită de viteză sau dacă funcția de asistență la viteză nu determină sigur că o limită de viteză obținută este exactă, este posibil ca pe computerul de bord să nu fie afișat un semn cu limita de viteză și avertizările nu sunt aplicate.

NOTĂ: Avertizările privind limita de viteză se opresc după zece secunde sau când vehiculul Model X reduce viteza sub limita specificată.

⚠️ AVERTISMENT: Nu vă bazați pe Asistența la viteză pentru a determina limita de viteză sau viteza de deplasare corespunzătoare. Conduceți întotdeauna la o viteză sigură, în funcție de condițiile de trafic și de drum.

Controlul asistenței la viteză

Pentru a regla setarea avertismentului privind limita de viteză, atingeți **Comenzi > Autopilot**, atingeți **Avertizare privind limita de viteză**, apoi alegeți una dintre aceste opțiuni:

- **Oprit** - Avertizările privind limita de viteză nu sunt afișate și nu sunt emise semnalele sonore.
- **Afișaj** - Semnele pentru limita de viteză sunt afișate pe computerul de bord și crește dimensiunea semnului atunci când depășiți limita de viteză determinată.
- **Sunet** - În plus față de afișarea vizuală, este emis un semnal sonor de fiecare dată când depășiți limita de viteză determinată.

De asemenea, puteți să specificați modul în care este determinată limita de viteză:

- **Relativ** - Puteți să setați un decalaj al limitei de viteză (+ sau -), dacă doriți să primiți alerte numai atunci când depășiți limita vitezei decalate cu o valoare specificată. De exemplu, puteți să creșteți decalajul la +10 km/h dacă doriți doar să primiți avertismente atunci când depășiți limita de viteză cu 10 km/h.

NOTĂ: Decalajul de la limita de viteză afectează, de asemenea, numărul afișat în pictograma gri pentru viteză de pe computerul de bord.

- **Absolut** - Specificați manual orice limită de viteză cuprinsă între 30 și 240 km/h.

NOTĂ: Asistența la viteză nu este întotdeauna exactă. În unele situații, locația unui drum poate fi calculată greșit și, în schimb, Asistența pentru menținerea vitezei poate să afișeze o viteză pentru un drum imediat alăturat care poate să aibă o altă limită de viteză. De exemplu, asistența la viteză poate să presupună că vehiculul Model X se află pe o autostradă cu acces controlat când se află de fapt pe o stradă din apropiere și invers.

NOTĂ: Setarea aleasă de dvs. este reținută până când este modificată manual.

Viteză medie în timp real

Când traversați o zonă cu monitorizare a vitezei medii, Model X vă afișează viteza medie pe panoul de bord, sub limita de viteză detectată.

panoul de bord afișează, de asemenea, distanța rămasă din zona cu monitorizare a vitezei medii.



NOTĂ: Este necesară Conectivitate premium. Pentru a activa această funcționalitate, activați navigația ajustată online, atingând **Comenzi > Navigație > Navigație ajustată online** (consultați [Hărțile și navigarea pe pagină 184](#)).

Limitări și inexactități

Este posibil ca asistența la viteză să nu fie complet funcțională sau să ofere informații inexacte în aceste situații:

- Vizibilitatea este scăzută și semnele pentru limita de viteză nu sunt vizibile în mod clar (din cauza precipitațiilor abundente, a zăpezii, a ceții etc.).
- Lumină strălucitoare (precum cea provenită de la farurile din față sau de la lumina directă a soarelui) interferează cu vizualizarea camerei/camerelor.
- Model X este condus foarte aproape de un vehicul din fața acestuia, care blochează vederea camerei/camerelor.
- Parbrizul obstrucționează vizualizarea camerei/camerelor (zona de deasupra acestora este aburită, acoperită de un autocolant etc.).
- Semnele pentru limita de viteză sunt mascate de obiecte.
- Limitele de viteză stocate în baza de date a hărților sunt incorecte sau învechite.
- Model X este condus într-o zonă în care nu sunt disponibile date GPS sau date de hărți sau unde nu pot fi detectate indicatoare cu limite de viteză.
- Semnele de circulație care nu se conformează formatelor standard recognoscibile, precum semnele de viteză digitale sau temporare.
- Un drum sau o limită de viteză au fost recent modificate.



AVERTISMENT: Lista de mai sus nu reprezintă o listă cuprinzătoare de situații care pot să interfereze cu funcționarea corespunzătoare a componentelor Asistență pentru menținerea vitezei. Este posibil ca asistența la viteză să nu ofere avertizări din numeroase alte motive.



Despre sistemul de securitate

NOTĂ: În funcție de regiunea de piață, este posibil ca vehiculul dvs. să nu aibă o alarmă sonoră pentru funcțiile de securitate sau ca funcțiile să nu funcționeze exact conform descrierii.

Dacă vehiculul Model X nu detectează o cheie în apropiere și sunt deschise o portieră sau un portbagaj blocat, se emite o alarmă sonoră. Farurile și semnalizatoarele luminează, de asemenea. Pentru a dezactiva alarma, apăsați pe orice buton de pe telecomandă.

Pentru a activa sau a dezactiva manual sistemul de alarmă, atingeți **Comenzi > Siguranță > Alarmă de securitate**. Când este activată, vehiculul Model X își activează alarma la un minut după ce părăsiți vehiculul, portierele se încuie și nu se mai detectează cheia recunoscută.

În situațiile în care un portbagaj sau o portieră încuiată sunt deschise și Model X nu detectează o cheie în apropiere se declanșează o sirenă alimentată cu baterie (dacă există în dotare). Dacă de asemenea doriți ca această sirenă să fie declanșată în situații în care vehiculul detectează mișcare în interiorul cabinei, activați **Înclinare/intruziune** (consultați **Înclinare/intruziune (dacă există în dotare) pe pagină 167**).

NOTĂ: Dacă Model X este în modul Santinelă (consultați **Cum se utilizează modul Sentry (cu o unitate flash USB) pe pagină 171**), setarea **Alarmă securitate** nu este disponibilă.

Înclinare/intruziune (dacă există în dotare)

În funcție de configurație, de regiunea pieței și de data fabricației, este posibil ca vehiculul dvs. să nu fie echipat cu această funcționalitate.

Setarea **Alarmă securitate** trebuie să fie pornită pentru a activa setarea **Înclinare/intruziune**.

Înclinare/intruziune declanșează alarma în vehiculul dvs. dacă Model X detectează mișcare în interiorul cabinei sau este mișcat sau înclinat (de exemplu, cu un camion de tractare sau cu un cric). Pentru activare, atingeți **Comenzi > Siguranță > Înclinare/intruziune**.

Senzorul de intruziune se dezactivează automat în situațiile în care sistemul de climatizare funcționează atunci când părăsiți vehiculul. Pentru anulare, puteți să porniți manual senzorul de Înclinare/intruziune după ce selectați Modul Păstrare climatizare activată, Câine sau Camp.

Senzorul de înclinare/intruziune se reactivează automat la începutul fiecărui ciclu de condus.

NOTĂ: Alarma **Înclinare/intruziune** trebuie să fie dezactivată pentru a folosi **Protecția la supraîncălzirea cabinei** (consultați **Protecția la supraîncălzire a habitacului pe pagină 179**).

NOTĂ: Dacă intenționați să lăsați un obiect mobil în interiorul vehiculului blocat, nu uitați să dezactivați setarea **Înclinare/intruziune**. Dacă această setare este activată, orice mișcare detectată în interiorul Model X activează alarma antifracție.

NOTĂ: Dacă Model X este în modul Santinelă (consultați **Cum se utilizează modul Sentry (cu o unitate flash USB) pe pagină 171**), setarea **Înclinare/intruziune** nu este disponibilă.

Upgrade îmbunătățit antifurt (dacă există în dotare)

Dacă vehiculul dvs. este echipat cu upgrade-ul îmbunătățit antifurt, claxonul emite un sunet în situațiile în care o portieră sau un portbagaj blocat sunt deschise și vehiculul Model X nu detectează o cheie în apropiere. Dacă **Înclinare/intruziune** este pornită, claxonul emite de asemenea un sunet dacă vehiculul Model X detectează mișcare în interiorul cabinei sau dacă vehiculul este mișcat sau înclinat (de exemplu, cu un camion de tractare sau cu un cric). Pentru a activa sau dezactiva sistemul de detectare Înclinare/intruziune, atingeți **Comenzi > Siguranță > Înclinare/intruziune**.

Conducere cu PIN

Pentru securitate suplimentară, preveniți conducerea vehiculului Model X până când este introdus un PIN (număr personal de identificare) din 4 cifre. Pentru a activa această setare, atingeți **Comenzi > Siguranță > PIN pentru conducere** și urmați mesajele de pe ecran pentru a crea un PIN pentru conducere.

În momentul activării, pe lângă introducerea codului PIN de conducere din 4 cifre pentru a conduce, trebuie să îl utilizați și pentru a intra pentru prima dată în modul Valet și pentru a crea codul PIN pentru valet din 4 cifre pentru a intra și a ieși din modul Valet. Când este în modul Valet, vehiculul Model X poate fi condus fără a fi nevoie ca valetul să introducă un cod PIN pentru conducere. Setarea **PIN pentru conducere** este dezactivată ori de câte ori este activ modul Valet.

Dacă uitați PIN-ul pentru conducere, atingeți linkul pentru a introduce datele de conectare Tesla în fereastra pop-up Conducere cu PIN, apoi urmați instrucțiunile de pe ecranul tactil.

NOTĂ: În situația puțin probabilă în care ecranul tactil nu răspunde la comenzi, este posibil să nu puteți introduce codul PIN. În acest caz, încercați mai întâi să reporniți ecranul tactil (consultați **Repornirea ecranului tactil sau Computerul de bord pe pagină 8**). Dacă ecranul tactil în continuare nu răspunde, puteți ocoli Conducere cu PIN în aplicația de mobil Tesla atingând **Securitate și șoferi > Ștergere cod PIN**. Puteți șterge codul PIN numai dacă sunteți proprietarul vehiculului.



PIN torpedo

Protejați conținutul din torpedou cu un cod PIN din 4 cifre (nu are legătură cu funcția Conducere cu PIN). Pentru activare, atingeți **Comenzi > Siguranță > PIN torpedo** și urmați instrucțiunile de pe ecranul tactil. Atunci când este activată funcția, vi se cere introducerea codului PIN pentru deschiderea torpedoului. Selectați comutatorul pentru a dezactiva și apoi introduceți PIN-ul pentru a elimina această protecție suplimentară de securitate.

Dacă uitați codul PIN pentru torpedou, resetați-l prin introducerea datelor de conectare Tesla, apoi urmați indicațiile de pe ecranul tactil.

NOTĂ: Utilizarea unui **PIN torpedo** permite deschiderea torpedoului chiar și când Model X este în modul Valet.

Mod de limitare a vitezei

Modul Limitare Viteză vă permite să limitați accelerația și viteza maximă de deplasare la o valoare aleasă între 80 și 193 km/h. Prima dată când utilizați această funcție, trebuie să creați un cod PIN de 4 cifre pe care să-l utilizați pentru a activa și a dezactiva modul de limitare a vitezei. Când funcția este activată și viteza de deplasare se apropie până la aproximativ 5 km/h de viteza maximă, se aude un semnal sonor, computerul de bord afișează un mesaj și Model X trimite o notificare către aplicația mobilă. Mai puteți atinge și **Securitate > Mod limitare viteză** pentru a-l activa din aplicația mobilă Tesla. Pentru a activa modul de limitare a vitezei:

1. Asigurați-vă că Model X este în treapta Parcare.
2. Atingeți **Comenzi > Siguranță > Mod limitare viteză** pe ecranul tactil.
3. Selectați viteza maximă de deplasare.
4. Trageți glisorul în poziția **Pornit**.
5. Introduceți PIN-ul din 4 cifre pe care doriți să îl utilizați pentru a activa și a dezactiva modul de limitare a vitezei.

NOTĂ: Dacă ați uitat PIN-ul, puteți dezactiva modul de limitare a vitezei introducând datele de conectare pentru contul propriu Tesla.

NOTĂ: Când Modul de limitare a vitezei este activat, setarea accelerației se stabilește automat la **Relaxat**.



AVERTISMENT: Deplasarea pe pantă descendentă poate crește viteza de deplasare și determina Model X să depășească viteza maximă selectată.



AVERTISMENT: Modul de limitare a vitezei nu înlocuiește rațiunea, pregătirea șoferului și necesitatea de a monitoriza îndeaproape limitele de viteză și condițiile de condus. Accidentele se produc la orice viteză și este responsabilitatea dvs. să conduceți în siguranță.

Eliminare date browser

Puteți elimina datele browserului vehiculului (așa cum ați face pe un computer sau smartphone) accesând **Comenzi > Service > Eliminare date browser**. Acest lucru este util în multe situații, cum ar fi ștergerea setărilor sau a căutărilor altui șofer.

Bifați casetele de pe ecranul pop-up pentru a exclude marcajele și/sau istoricul pentru a vă fi convenabil.



NOTĂ: În funcție de regiunea de piață, configurația vehiculului, opțiunile achiziționate și versiunea software, este posibil ca vehiculul dvs. să nu fie echipat cu camera de bord sau funcțiile pot să nu funcționeze exact conform descrierii. **Este responsabilitatea dumneavoastră să consultați și să respectați toate reglementările locale și restricțiile de proprietate referitoare la utilizarea camerelor.**

Camera de bord înregistrează filmări cu împrejurimile vehiculului în timpul conducerii. Folosiți camera de bord pentru a înregistra incidentele rutiere sau alte evenimente notabile, cum ați proceda în cazul unei camere de bord externe de pe alte vehicule.

Pictograma camerei de bord se află în programul de lansare a aplicațiilor. Pentru acces facil, puteți să adăugați aplicația camerei de bord în bara de jos (consultați [Personalizarea meniului Aplicațiile mele pe pagină 7](#)). Când Model X se află în treapta Parcare, atingerea pictogramei camerei de bord afișează vizualizatorul (consultați [Vizualizarea înregistrărilor video pe pagină 173](#)).



Pentru a vă proteja intimitatea, înregistrările video sunt salvate local pe memoria de la bord a unei unități USB flash formate. Înregistrările nu sunt trimise către Tesla. Model X nu înregistrează videoclipuri când camera de bord este **Oprită**.

Modul de utilizare a camerei de bord

1. Formatarea unei unități flash USB. Camera de bord necesită o unitate USB formatată corespunzător și introdusă în portul USB al vehiculului pentru stocarea și recuperarea imaginilor. Vehiculele fabricate cu aproximație din anul 2020 sunt echipate cu o unitate USB flash preformată în torpedo. Există două moduri de formatare a unității flash dacă este necesar:
 - Formatați unitatea flash cu Model X. Introduceți unitatea flash în portul USB și navigați la **Comenzi > Siguranță > Formatare unitate USB**.
 - Formatarea unității flash pe un computer. Consultați [Cerințele privind unitatea USB pentru înregistrarea videoclipurilor pe pagină 173](#) pentru mai multe informații.
2. Introduceți unitatea flash USB în portul USB al vehiculului, preferabil în cel din torpedo (dacă există în dotare).
3. Activați camera de bord atingând **Comenzi > Siguranță > Cameră de bord**. Camera de bord vă permite să alegeți modul și momentul în care sunt salvate imaginile. Puteți să alegeți dintre:

- **Auto:** Camera de bord salvează automat o înregistrare pe unitatea USB când Model X detectează un eveniment critic pentru siguranță, cum ar fi o coliziune sau deschiderea unui airbag. Dacă este selectat **Auto**, detectarea poate varia și va depinde de starea vehiculului dvs., respectiv alimentat, inactiv și Autopilot.

NOTĂ: Există mai mulți factori care determină măsura în care camera de bord salvează automat o înregistrare a unui eveniment critic din punct de vedere al siguranței (de exemplu, valoarea forței, dacă airbagurile se declanșează sau nu etc.). Nu vă bazați pe camera de bord să înregistreze automat toate evenimentele critice din punct de vedere al siguranței.

- **Manual:** Trebuie să atingeți manual pictograma camerei de bord pentru a salva o înregistrare cu cele mai recente zece minute de filmare.
- **La apăsarea claxonului:** Când apăsați claxonul, camera de bord salvează o înregistrare cu cele mai recente zece minute de filmare. Puteți activa acest lucru simultan cu **Automat** sau **Manual**.

4. După activare, pictograma camerei de bord indică momentul când sunt salvate înregistrările.



Pictograma se schimbă pentru a afișa starea camerei de bord:



ÎNREGISTRARE: Camera de bord efectuează înregistrarea. Pentru a salva material video, atingeți pictograma. Pentru a întrerupe înregistrarea, țineți apăsată pictograma.



DISPONIBIL: Camera de bord este disponibilă, dar nu înregistrează în mod activ. Atingeți pictograma camerei de bord pentru a începe înregistrarea filmărilor.



PAUZĂ: Camera de bord este întreruptă. Pentru a relua înregistrarea, atingeți pictograma. Pentru a evita pierderea înregistrărilor video, setați camera de bord pe modul pauză înainte de a scoate unitatea flash.



OCUPAT: Camera de bord este în curs de încărcare, salvare sau suprascriere a înregistrărilor. În timp ce camera de bord este ocupată, nu sunt captate și înregistrate imagini.



SALVAT: Imaginile sunt salvate.



NOTĂ: Trebuie să salvați filmarea dorită pentru a o putea vizualiza ulterior. Model X nu salvează înregistrări, nici măcar temporar. Filmările nesalvate înregistrate de camera de bord sunt suprascrise în mod constant. Consultați [Vizualizarea înregistrărilor video pe pagină 173](#) pentru mai multe informații.

5. După ce sunt salvate imaginile dorite, vizualizați clipurile pe ecranul tactil sau un computer:
 - Ecranul tactil: Asigurați-vă că Model X este în treapta Parcare și atingeți pictograma camerei de bord din programul de lansare a aplicațiilor. Videoclipurile sunt organizate după marcajul temporal. Consultați [Vizualizarea înregistrărilor video pe pagină 173](#) pentru mai multe informații.
 - Computer: Introduceți unitatea flash USB într-un computer și navigați la folderul TeslaCam. Videoclipurile sunt organizate după marcajul temporal. Consultați [Vizualizarea înregistrărilor video pe pagină 173](#) pentru mai multe informații.
6. Pentru a opri camera de bord, navigați la **Comenzi > Siguranță > Cameră de bord > Oprit**. Dacă este setată la **Automat, Manual** sau **Când claxonez**, camera de bord se activează automat (dar este posibil să nu salveze în mod activ înregistrările, în funcție de preferințele dvs.) de fiecare dată când conduceți.



NOTĂ: În funcție de regiunea de piață, configurația vehiculului, opțiunile achiziționate și versiunea software, este posibil ca vehiculul dvs. să nu fie echipat cu modul Sentry sau ca funcțiile să nu meargă exact așa cum este descris. **Este responsabilitatea dumneavoastră să consultați și să respectați toate reglementările locale și restricțiile de proprietate referitoare la utilizarea camerelor.**

Când sunt activate/activați, camerele și senzorii (dacă există în dotare) vehiculului rămân pornite/porniți și gata să înregistreze activități suspecte în jurul vehiculului când Model X este blocat și în poziția Parcare. Imaginați-vă că modul Sentry este un sistem inteligent de securitate al vehiculului care vă alertează când detectează posibile amenințări în apropiere.

Dacă este detectată o amenințare sau dacă senzorii vehiculului determină că există multe mișcări bruște, cum ar fi atunci când este remorcat sau zdruncinat, Modul Sentry:

- aprinde intermitent farurile;
- declanșează alarma;
- afișează un mesaj pe ecranul tactil indicând camerele care pot înregistra pentru a informa persoanele din afara vehiculelor;
- vă anunță cu privire la alarmă în aplicația pentru mobil;
- salvează materialele înregistrate ale evenimentului pe o unitate USB (dacă este instalată).

În mod implicit, Modul Santinelă este dezactivat. Puteți să utilizați comenzi vocale sau aplicația mobilă Tesla pentru a activa sau a dezactiva cu ușurință Modul Santinelă. Pentru a activa modul Santinelă utilizând comenzile vocale, roștiți „Păstrează Tesla în siguranță”, „Păstrează-mi mașina în siguranță”, „Modul Santinelă pornit” sau „Activare Santinelă” (consultați [Comenzi vocale pe pagină 17](#)).

Modul Sentry nu este disponibil în modul de consum redus (consultați [#unique_406 pe pagină](#)). Dacă Model X intră în modul de consum redus, Modul Sentry este dezactivat și aplicația de mobil vă trimite o notificare. Consumul de energie ar putea să crească atunci când modul Santinelă este activ.

NOTĂ: Când modul Santinelă este activat, setările pentru alarma de securitate (**Comenzi > Siguranță > Alarmă securitate**) nu sunt disponibile.



ATENȚIE: Nu vă bazați pe modul Santinelă pentru a proteja vehiculul Model X împotriva tuturor amenințărilor de securitate posibile. Modul Sentry folosește numeroși factori pentru a stabili dacă să activeze alarma de securitate. Este posibil ca nu toate impacturile să fie detectate și ca alarma să nu se activeze în toate situațiile. Deși ar putea fi util în respingerea anumitor amenințări, niciun sistem de securitate nu poate preveni toate atacurile.

NOTĂ: Modul Sentry trimite notificări către aplicația de mobil doar atunci când alarma este declanșată, când cineva încearcă să deschidă o ușă sau un portbagaj sau când vehiculul detectează mișcări bruște și sacadate. Dacă Modul Sentry nu consideră că un eveniment reprezintă o amenințare clară, vehiculul înregistrează materiale video, dar nu declanșează alarma.

Cum se utilizează modul Sentry (cu o unitate flash USB)

1. Modul Sentry necesită o unitate USB formatată corespunzător și introdusă în portul USB al vehiculului. Vehiculele fabricate cu aproximație din anul 2020 sunt echipate cu o unitate USB flash preformatată în torpedo. Există două moduri de a formata unitatea USB:
 - Introduceți unitatea USB în portul USB și navigați la **Comenzi > Siguranță > Formatare unitate USB**. Vehiculul formatează automat unitatea USB pentru dvs.
 - Formatați unitatea USB pe un computer. Consultați [Cerințele privind unitatea USB pentru înregistrarea videoclipurilor pe pagină 173](#) pentru mai multe informații.
2. Introduceți unitatea USB în portul USB al vehiculului, de preferință cel din torpedo (dacă există în dotare).
3. Cu vehiculul în Parcare, activați camera de bord navigând la **Comenzi > Siguranță > Cameră de bord** (Camera de bord trebuie să fie activată pentru ca modul Sentry să funcționeze).
4. Atingeți **Comenzi > Siguranță > Modul Sentry > Pornit**. După activare, pictograma modului Sentry de pe bara de stare devine roșie.



NOTĂ: Înregistrările camerei din spate sunt disponibile numai pentru vehiculele fabricate aproximativ după februarie 2018.

Atunci când este activat, Modul Santinelă este în așteptare, pregătit să pornească alarma și să salveze o înregistrare a evenimentului de securitate, dacă este declanșat. Puteți personaliza lungimea filmării înregistrate (atingeți **Siguranță > Modul Santinelă > Lungime filmări în Modul Santinelă**). Consultați [Vizualizarea înregistrărilor video pe pagină 173](#) pentru informații despre vizualizarea înregistrărilor.

5. Pentru a activa/dezactiva manual modul Sentry până la următoarea deplasare, atingeți pictograma pentru modul Sentry. Modul Sentry este oprit când pictograma nu mai este roșie.



Dezactivați Modul Sentry în **Comenzi > Siguranță > Mod Sentry** pentru a dezactiva timp de mai mult de un ciclu de condus.

Cum se utilizează modul Sentry (fără unitate flash USB)

Când Modul Santinelă este activat și este detectat un eveniment de securitate, dar fără ca o unitate USB să fie conectată la un port USB, vehiculul vă alertează prin aplicația de mobil, fără înregistrări ale camerelor.

Setări pentru Modul Santinelă

• Excluderea unor anumite locații

În **Comenzi > Siguranță > Mod Santinelă**, puteți să determinați dacă doriți ca Modul Santinelă să *nu* se activeze în anumite locații (consultați [Destinații pentru Acasă, Serviciu și Favorite pe pagină 187](#) pentru mai multe informații):

- **Excludere acasă:** Modul Santinelă nu se activează automat în locația setată ca Acasă în lista de favorite.
- **Excludere serviciu:** Modul Santinelă nu se activează automat în locația setată ca Serviciu în lista de favorite.
- **Excludere favorite:** Modul Santinelă nu se activează automat în nicio locație din lista de favorite.

NOTĂ: Pentru a recunoaște un loc setat ca Acasă, Serviciu sau Favorit, Model X trebuie să fie parcat cu aproximație între 500 metri față de locul salvat.

Pentru a seta locația Domiciliu sau Loc de muncă, atingeți **Navigare > Setare Domiciliu/Setare loc de muncă**. Pentru a seta **Favorit**, atingeți steluța atunci când vizualizați o adresă pe hartă. Activarea sau dezactivarea manuală a modului Sentry utilizând ecranul tactil sau aplicația de mobil va suprascrie preferințele dvs. de excludere a locurilor Acasă, Serviciu sau Favorit până data viitoare când conduceți.

• Setarea lungimii filmărilor în Modul Santinelă

Dacă Modul Santinelă este configurat să capteze înregistrări ale evenimentelor de securitate de la camere folosind o unitate USB formatată corespunzător, puteți personaliza lungimea înregistrărilor pe ecranul tactil (atingeți **Comenzi > Siguranță > Modul Santinelă > Lungime filmări în Modul Santinelă**).

• Setări detecția pe bază de camere

Când **Detecție pe bază de camere** este activată, Modul Santinelă va folosi camerele externe ale vehiculului pe lângă senzorii săi pentru a detecta evenimente de securitate cât este parcat. Dacă este dezactivată, vehiculul salvează clipuri pe unitatea USB doar dacă depistează un pericol fizic. Pentru reglare, atingeți **Comenzi > Siguranță > Modul Santinelă > Detecție pe bază de camere**.

Consultați [Vizualizarea înregistrărilor video pe pagină 173](#) pentru mai multe informații despre vizualizarea imaginilor Modulului Santinelă.

NOTĂ: Când memoria internă atinge capacitatea maximă, înregistrările noi vor suprascrie înregistrările mai vechi.



NOTĂ: Funcția de formatare și de stocare a materialelor video pe unități USB poate să nu fie disponibilă pe vehiculul dvs., în funcție de data fabricării și configurația vehiculului.

Unele funcții necesită folosirea unei unități USB (de exemplu, camera de bord, modul Sentry) care îndeplinește aceste cerințe:

- capacitate de stocare de minimum 64 GB. Folosiți o unitate USB cu cât mai mult spațiu de stocare disponibil. Înregistrările video pot ocupa foarte mult spațiu.
- O viteză de scriere susținută de cel puțin 4 MB/s. Rețineți că viteza de scriere continuă diferă de viteza de scriere de vârf.
- Compatibil cu USB 2.0. Dacă folosiți o unitate USB 3.0, aceasta trebuie să accepte și USB 2.0.
- Formatat corespunzător (fie automat, fie [manual pe pagină 173](#)).

NOTĂ: În anumite regiuni de piață puteți achiziționa unitățile USB recomandate de pe <http://www.tesla.com>.

Formatarea automată a unei unități USB

Introduceți unitatea USB într-un port USB frontal care acceptă capacitatea de a fi formată, salva și vizualiza înregistrări video (consultați [Componente electronice interioare pe pagină 10](#)). Apoi, atingeți **Comenzi > Siguranță > Formatare unitate USB**. Această acțiune formatează automat unitatea USB ca exFAT și se creează automat foldere pentru TeslaCam. Unitatea USB este acum pregătită pentru înregistrarea și salvarea materialelor video.

Opțiunea **Formatare unitate USB** este disponibilă numai dacă s-a introdus o unitate USB (cu una sau mai puține partiții) într-un port USB frontal. Dacă selectați **Formatare unitate USB**, toate documentele existente pe unitatea USB sunt șterse. Înainte de a utiliza această funcție, mutați tot conținutul pe care doriți să-l păstrați pe un alt dispozitiv.

Formatarea manuală a unei unități USB

Dacă Model X nu poate formata unitatea USB, formatați-o utilizând un computer:

1. Formatați unitatea USB ca exFAT, MS-DOS FAT (pentru Mac), ext3 sau ext4 (NTFS nu este acceptat în prezent).
2. Creați un folder de nivel de bază denumit **TeslaCam**. Puteți folosi o unitate USB pentru camera de bord, modul Sentry, și fișiere audio, dar trebuie să creați partiții separate pentru folderele de pe unitatea USB exFAT.
3. După formatare, introduceți unitatea USB în portul USB din torpedo (dacă există în dotare), în caz contrar, utilizați un port USB față de pe consola centrală. Nu folosiți un port USB din spate, deoarece acestea pot doar încărca dispozitive. S-ar putea să dureze câteva secunde până când vehiculul Model X recunoaște unitatea USB.

4. După recunoaștere, asigurați-vă că pictogramele pentru camera de bord și modul Sentry vor fi afișate în partea de sus a ecranului tactil. Model X este acum pregătit pentru a înregistra videoclipuri.

NOTĂ: Este posibil ca mai întâi să trebuiască să activați modul Santinelă (dacă există în dotare) atingând **Comenzi > Siguranță > Modul Santinelă**.

Vizualizarea înregistrărilor video

Dacă înregistrările sunt salvate, puteți vizualiza clipurile pe ecranul tactil sau pe un computer.

Când unitatea USB rămâne fără spațiu de stocare, filmările nu mai pot fi salvate. Pentru a preveni umplerea unității USB, mutați în mod regulat videoclipurile salvate pe un alt dispozitiv și ștergeți-le de pe unitatea USB.

Atunci când sunt activate, camera de bord și Modul Sentry înregistrează filmări în cicluri. Dacă nu o salvați, filmarea este suprascrisă continuu. Trebuie să salvați filmarea dorită pentru a o vizualiza, altfel filmarea este ștersă și suprascrisă. Consultați [Modul Santinelă pe pagină 171](#) și [Cameră de bord pe pagină 169](#) pentru informații cu privire la salvarea filmărilor. Fiecare clip salvat conține patru videoclipuri, câte unul de la fiecare cameră (față, spate, stânga dreapta).

Pentru a respecta cerințele UE privind confidențialitatea, Modul Sentry înregistrează doar până la 10 minute de filmare la un moment dat. Filmarea este salvată doar atunci când un eveniment de securitate este detectat de mașină sau de cameră. În caz contrar, vehiculul șterge toate filmările înregistrate recent și nesalvate, în aceste condiții:

- când dezactivați Modul Sentry;
- când intrați din nou în vehicul.

NOTĂ: Înregistrările camerei din spate sunt disponibile numai pentru vehiculele fabricate aproximativ după februarie 2018.

Vizualizarea pe ecranul tactil

Puteți vizualiza înregistrările video pe ecranul tactil, atunci când Model X este în treapta Parcare. Atingeți aplicația Cameră de bord aflată în programul de lansare a aplicațiilor.

Filele afișează o listă a tuturor videoclipurilor, organizate în funcție de locație și marcaj temporal. Întrerupeți, derulați înainte sau înapoi și ștergeți clipurile după cum este necesar. Glisați spre dreapta sau mențineți apăsat pentru a șterge rapid anumite clipuri.

Navigați la **Comenzi > Siguranță > Ștergere clipuri cameră de bord** pentru a șterge toate filmările de la camera de bord și din Modul Sentry.

NOTĂ: Când lansați programul de vizualizare, înregistrarea camerei de bord este întreruptă.



Cerințele privind unitatea USB pentru înregistrarea videoclipurilor

Vizualizarea pe un computer

Introduceți unitatea USB într-un computer și navigați la folderul TeslaCam).

Folderul TeslaCam conține aceste sub-foldere:

- **RecentClips:** Conține până la 60 de minute de conținut înregistrat.
- **SavedClips:** Conține toate înregistrările care sunt salvate și redenumite din dosarul RecentClips.
- **SentryClips:** Conține înregistrări din toate evenimentele de securitate din modul Sentry. Dacă spațiul de stocare de pe unitatea USB devine limitat, cele mai vechi clipuri din Modul Santinelă vor fi șterse, pentru a asigura spațiu pentru unele noi. După ce sunt șterse, nu le veți putea recupera.



Prezentarea generală a controalelor pentru climatizare

Controalele pentru climatizare sunt disponibile în partea inferioară a ecranului tactil. În mod implicit, controlul climatizării este setat la valoarea **Auto**, care menține confortul optim în toate condițiile meteo, mai puțin în cele mai dificile. Când reglați temperatura cabinei cu setarea **Auto** activă, sistemul reglează automat încălzirea, aerul condiționat, distribuția aerului și turația ventilatorului pentru a menține cabina la temperatura selectată de dvs.

Atingeți temperatura afișată în partea de jos a ecranului tactil pentru a accesa ecranul principal al comenzilor de climatizare, unde puteți regla preferințele de climatizare. Puteți reveni la modul Automat în orice moment prin apăsarea butonului **Automat**. Atingeți butonul de pornire de pe ecranul principal al comenzilor de climatizare pentru a activa sau dezactiva. Pentru accesul rapid la comenzile uzuale, atingeți < sau > pentru a afișa fereastra pop-up pentru climatizare.

NOTĂ: Sistemul de control al climatizării este alimentat de bateria de înaltă tensiune. Prin urmare, utilizarea prelungită scade autonomia condusului.



AVERTISMENT: Pentru a evita arsurile provocate de utilizarea prelungită, persoanele care suferă de neuropatie periferică sau a căror capacitate de a simți durerea este limitată din cauza diabetului, a vârstei, a leziunilor neurologice sau a unei alte afecțiuni, trebuie să acționeze cu grijă când utilizează sistemul de control al climatizării și încălzirea în scaune.

Reglarea setărilor de control al climatizării

NOTĂ: Reglați cu ușurință preferințele climatice, cum ar fi pornirea încălzirii scaunelor sau schimbarea temperaturii din habitacul, fără mâini, folosind comenzi vocale (consultați [Comenzi vocale pe pagină 17](#)).



Folosirea comenzilor pentru climatizare

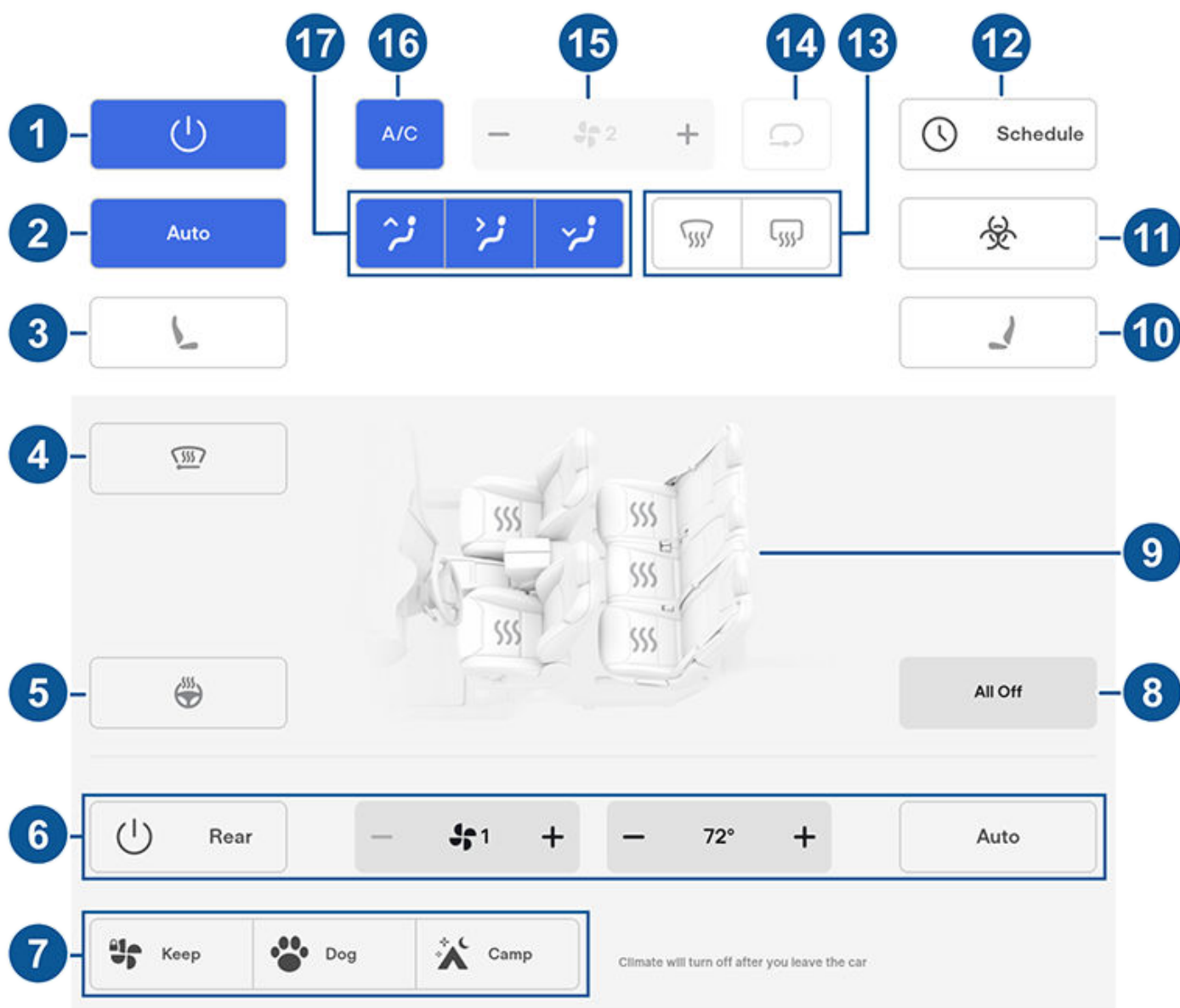

NOTĂ: Pentru acces cu o singură atingere la încălzitoarele de scaune și degivroare, puteți adăuga aceste comenzi în Aplicațiile mele. Consultați [Personalizarea meniului Aplicațiile mele pe pagină 7](#).

1. Atingeți pentru a porni sau a opri sistemul de control al climatizării.
2. Atingeți **Auto** pentru a porni sau a opri setarea Auto.
3. Atingeți pictograma scaunului de pe partea șoferului pentru a regla încălzitoarele scaunului pentru șofer. Scaunul funcționează la trei niveluri, de la 3 (cel mai înalt nivel) până la 1 (cel mai mic nivel). Pentru acces cu o singură atingere la încălzirea scaunelor, le puteți adăuga în bara de jos a ecranului tactil (consultați [Personalizarea meniului Aplicațiile mele pe pagină 7](#)).
4. Atingeți pentru a activa degivroarea ștergătoarelor (dacă există în dotare). Ștergătoarele degivrează timp de 15 minute, apoi se opresc automat.
5. Atingeți pentru a porni sau a închide încălzirea volanului (dacă este în dotare).
6. Atingeți pentru a regla setările climatizării pentru zona din spate a habitaculului. Dacă sunt setate la **Automat**, orificiile de ventilație din spate pornesc automat atunci când sistemul de climatizare din față este pornit și se detectează un pasager.
7. Când vehiculul este în treapta Park, sunt afișate aceste setări pentru a vă permite să mențineți în funcțiune sistemul de control al climatizării, chiar dacă părăsiți vehiculul Model X (consultați [Menținere climatizare pornită, modul Canin și modul Tabără pe pagină 178](#)).
8. Atingeți pentru a opri toate încălzirile în scaune.



9. Atingeți pentru a regla încălzirile în scaune pentru scaunele față și spate.
10. Atingeți pictograma scaunului de pe partea pasagerului pentru a regla încălzitoarele scaunului pentru pasagerul din față. Scaunul funcționează la trei niveluri, de la 3 (cel mai înalt nivel) până la 1 (cel mai mic nivel). Pentru acces cu o singură atingere la încălzirea scaunelor, le puteți adăuga în bara de jos a ecranului tactil (consultați [Personalizarea meniului](#) și [Aplicațiile mele pe pagină 7](#)).
11. Dacă vehiculul dvs. Model X este echipat cu filtru HEPA (High Efficiency Particulate Air) de nivel medical, acest filtru asigură cea mai bună calitate a aerului din habitacul, atunci când sistemul de control al climatizării este pornit și aerul exterior pătrunde în habitacul (este dezactivată recircularea). Filtrul HEPA este extrem de eficient în îndepărtarea particulelor, inclusiv poluare, alergeni, bacterii, polen spori de mucegai și virusuri. Atât filtrul HEPA, cât și sistemul secundar de filtrare conțin de asemenea cărbune activat pentru a îndepărta un spectru amplu de mirosuri și gaze. Atunci când activați Modul de apărare împotriva armelor biologice, presiunea pozitivă din habitacul minimizează cantitatea de aer exterior care poate pătrunde în vehicul.
NOTĂ: Unele gaze, precum monoxidul de carbon, nu sunt înlăturate eficient de cărbunele activat.
12. Când vehiculul Model X este în treapta Parcare, atingeți **Programare** pentru a seta un moment recurent din zi când doriți ca vehiculul Model X să fie pregătit pentru a fi condus, încărcându-se în afara orelor de vârf și preconditionând bateria și climatizarea din habitacul (consultați [Preconditionarea programată și încărcarea pe pagină 205](#)).
13. Degivrorul pentru parbriz distribuie fluxul de aer către parbriz. Atingeți o dată pentru a *dezaburi* parbrizul (pictograma devine chihlimbarie). Atingeți pentru a doua oară *dezaburi* parbrizul. Atingeți a treia oară pentru a opri și pentru a reseta distribuția aerului, încălzirea și ventilatorul la setările anterioare.
14. Atingeți pentru a controla fluxul de aer din interiorul habitaculului. Aerul poate fi tras în vehiculul Model X din exterior sau aerul poate fi recirculat în interiorul habitaculului.
15. Utilizați glisorul pentru a regla turația ventilatorului.
NOTĂ: Reglarea turației ventilatorului poate modifica setarea selectată pentru modul în care este tras volumul de aer în vehiculul Model X pentru a crește sau reduce fluxul de aer.
16. Atingeți pentru a porni sau opri sistemul de aer condiționat. Oprirea acesteia reduce gradul de răcire, dar economisește energie.
NOTĂ: Deoarece vehiculul Model X rulează mult mai silențios decât un vehicul pe benzină, s-ar putea să sesizați sunetul de la compresorul de aer condiționat în timpul funcționării acestuia. Pentru a minimiza zgomotul, reduceți turația ventilatorului.
17. Alegeți locul pe unde circulă aerul în cabină frontală (pe la parbriz, la nivelul feței sau la orificiile de la nivelul picioarelor). Puteți alege un orificiu de ventilație sau mai multe orificii de ventilație.



Folosirea comenzilor pentru climatizare

Fereastra pop-up pentru climatizare

Atingeți săgețile pentru temperatură din partea de jos a ecranului tactil pentru a afișa o fereastră pop-up pentru acces ușor la unele dintre cele mai comune comenzi pentru climatizare:

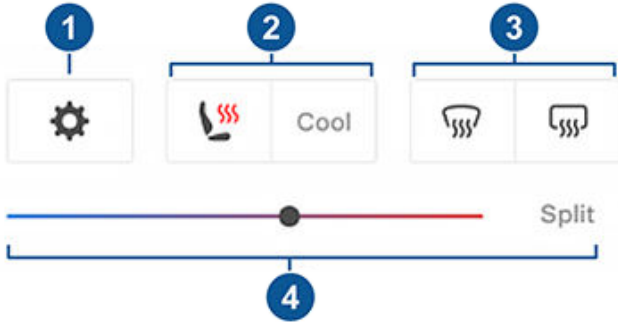

NOTĂ: Pentru acces cu o singură atingere la încălzitoarele de scaune și dejivroare, puteți adăuga aceste comenzi în Aplicațiile mele. Consultați [Personalizarea meniului Aplicațiile mele pe pagină 7](#).

1. Atingeți pentru a accesa ecranul principal cu comenzile de climatizare.
2. Activați sau dezactivați încălzirea sau răcirea în scaune (dacă există în dotare).
3. Activați sau dezactivați dejivrorul parbrizului sau al lunetei.
4. Modificați temperatura habitaculului trăgând de glisor. De asemenea, puteți activa separarea temperaturii, ceea ce îi permite șoferului și pasagerului din față pentru a personaliza propriile preferințe pentru climatizare. Pasagerul din față poate atinge pictograma pentru temperatură în partea de jos a ecranului sau ecranul principal cu comenzile de climatizare pentru reglare. Atingeți din nou **Separare** pentru a dezactiva climatizarea separată.

Menținere climatizare pornită, modul Canin și modul Tabără

Setările **Ține clima pornită**, **Canin** și **Tabără** vă permit să mențineți în funcțiune sistemul de control al climatizării atunci când vehiculul se află în Park, chiar și după ce ați părăsit Model X sau alegeți să rămâneți în vehicul. Aceste setări sunt utile atunci când este importantă menținerea temperaturii din habitacul, în situații de vreme caldă sau rece. De exemplu, când lăsați alimente în Model X în zilele călduroase, ați putea dori să utilizați **Ține clima pornită** pentru a evita deteriorarea alimentelor.

Modul Canin este conceput pentru a menține o temperatură confortabilă în habitacul pentru animalul dvs. de companie, dvs. având posibilitatea să monitorizați în mod activ și frecvent această temperatură cu ajutorul aplicației mobile (care necesită ca atât telefonul dvs., cât și vehiculul să aibă conectivitate celulară). Când vă aflați în modul Canin, ecranul tactil afișează temperatura curentă din habitacul pentru a-i

informa pe cei care trec pe lângă vehicul că animalul dvs. este în siguranță. Această setare nu este concepută pentru oameni și trebuie utilizată doar pentru intervale scurte de timp, cât timp vă aflați în apropiere, în cazul în care trebuie să vă întoarceți la vehicul în situații în care temperatura nu mai poate fi menținută.

Modul Tabără vă permite să alimentați dispozitive electronice prin intermediul porturilor USB și prizei de Joasă tensiune, pe lângă menținerea temperaturii în habitacul. Ecranul tactil rămâne aprins pentru a putea reda muzică, naviga pe internet, juca jocuri sau urmări emisiuni pe Tesla Theater. De asemenea, puteți controla setările media și de climatizare de pe un telefon asociat. Modul Tabără este ideal pentru situațiile în care rămâneți în vehicul, cum ar fi când faceți camping sau aveți grijă de un copil. Cât timp este activ, Modul Santinelă și sistemul de alarmă al vehiculului sunt dezactivate. Funcția Încuere prin distanțare este inactivă.

Pentru a utiliza modul Menținere climatizare pornită, Canin sau Tabără:

1. Asigurați-vă că Model X nu este în modul de consum redus (consultați [#unique_406 pe pagină](#)).
2. Cuplați în modul Parcare. Setările **Ține clima pornită**, **Canin** și **Tabără** sunt disponibile numai atunci când vehiculul Model X este în treapta Park.
3. Dacă este necesar, adaptați setările de climatizare.
4. De pe ecranul cu comenzile pentru climatizare, atingeți **Menținere climatizare pornită**, **Canin** sau **Tabără**.

NOTĂ: De asemenea, puteți controla opțiunile **Canin** și **Tabără** din aplicația de mobil, glisând în sus de la bara gri din ecranul Climatizare.

Sistemul de control al climatizării încearcă să mențină setările de climatizare până când scoateți vehiculul din modul Parcare sau îl opriți manual. Evitați utilizarea setărilor Menținere climatizare pornită, Canin sau Tabără când nivelul de încărcare al bateriei este scăzut.

Dacă **Ține clima pornită**, **Câine**, sau **Camping** sunt activate, aplicația mobilă Tesla încearcă să trimită notificări în mod repetat, pentru a vă aminti să verificați orice ați lăsat în Model X dacă nivelul de încărcare al bateriei scade sub 20%.

NOTĂ: Actualizările software nu se pot efectua atunci când este activ modul Menținere climatizare pornită, Canin sau Tabără.

AVERTISMENT: Nu lăsați niciodată un copil nesupravegheat în vehiculul dvs.

AVERTISMENT: Consultați legile locale referitoare la orice restricții privind lăsarea animalelor de companie nesupravegheate în vehiculul dvs.

AVERTISMENT: Sunteți responsabil pentru siguranța câinelui sau animalului dvs. Nu îi lăsați niciodată în Model X pentru perioade lungi de timp. Monitorizați constant temperatura în vehicul și dacă se simt bine. Asigurați-vă că aveți suficientă acoperire de telefonie mobilă și că aveți timp să vă întoarceți la vehicul, dacă este necesar.



⚠️ AVERTISMENT: În situația puțin probabilă în care sistemul de control al climatizării are nevoie de service sau nu funcționează conform așteptărilor, evitați să utilizați modurile Menținere climatizare pornită, Canin și Tabără. Nu vă bazați niciodată pe autovehiculul dvs. să protejeze ceva de neînlocuit.

⚠️ AVERTISMENT: Puteți să reglați și să monitorizați sistemul de control al climatizării de la distanță, utilizând aplicația mobilă. Totuși, dacă utilizați aplicația mobilă pentru a opri sistemul de control al climatizării, funcționarea modurilor Ține climatizarea pornită, Canin și Tabără este oprită.

Protecția la supraîncălzire a habitaculului

Protecția la supraîncălzire a habitaculului previne încălzirea excesivă a habitaculului în condiții ambiante de caniculă. Deși nu este necesară activarea de fiecare dată când părăsiți vehiculul Model X, sistemul de control al climatizării poate reduce și menține temperatura din habitacul vehiculului. Aceasta poate preveni încălzirea excesivă a habitaculului după parcare la soare, ceea ce face vehiculul să fie mai confortabil când vă întoarceți. Activarea protecției la supraîncălzire a habitaculului poate să dureze până la 15 minute după ce ați părăsit vehiculul. Această funcție este destinată confortului pasagerilor și nu are niciun impact asupra fiabilității componentelor vehiculului dvs.

Pentru activare, atingeți **Comenzi > Siguranță > Protecție supraîncălzire cabină** și alegeți:

- **Pornit:** Aerul condiționat funcționează când temperatura din habitacul depășește 40° C. Este posibil ca personalizarea temperaturilor să necesite cea mai recentă versiune a aplicației de mobil.
- **Oprit:** Dezactivează protecția la supraîncălzire a cabinei.

De asemenea, puteți să activați de la distanță Protecția la supraîncălzire a habitaculului prin intermediul aplicației mobile, atingând **Climatizare**. Glisați în sus în meniul de jos și selectați o setare la **Protecție supraîncălzire cabină** (consultați [Mobile App pe pagină 71](#)).

Protecția la supraîncălzirea habitaculului funcționează timp de până la 12 ore după ce ieșiți din Model X sau până când nivelul de energie a bateriei scade sub pragul setat pentru modul de consum redus (consultați [#unique_406 pe pagină](#)), în funcție de situația care survine prima. Utilizarea Protecției la supraîncălzire a habitaculului necesită energie de la baterie, ceea ce poate să reducă autonomia.

NOTĂ: Pentru a activa **Protecția la supraîncălzirea cabinei**, **Înclinare/intruziune** trebuie să fie dezactivată.

⚠️ AVERTISMENT: Din cauza opririi automate, a condițiilor exterioare extreme sau a altei imposibilități potențiale de a menține temperatura selectată, interiorul vehiculului se poate încălzi periculos de mult, chiar și atunci când este activată Protecția la supraîncălzire a cabinei. Dacă observați în mod repetat temperaturi care depășesc temperatura selectată, contactați service-ul Tesla.

⚠️ AVERTISMENT: Nu lăsați niciodată copiii sau animalele de companie nesupravegheați în vehicul. Din cauza opririi automate sau a condițiilor exterioare extreme, interiorul vehiculului se poate încălzi periculos de mult, chiar și atunci când este activată Protecția la supraîncălzire a cabinei.

Sfaturi pentru utilizarea controlului climatizării

- Când utilizați aplicația de mobil pentru a activa sistemul de control al climatizării, acesta se oprește automat după ce trec două ore. Pentru a răci sau a încălzi habitacul pentru o perioadă de timp mai îndelungată, încălcați vehiculul și reactivați preferința pentru controlul climatizării prin intermediul aplicației mobile.
- Pentru a conserva energie, activați Mod Autonomie (dacă există în dotare) pentru a limita puterea sistemului de control al climatizării (atingeți **Comenzi > Pedale și direcție > Mod autonomie**). Este posibil ca încălzirea și răcirea habitaculului să fie mai puțin eficiente, dar puteți utiliza sistemele de încălzire a scaunelor pentru a asigura căldură în medii mai reci.
- Dacă sistemul de control al climatizării este mai zgomotos decât preferați, reduceți manual turația ventilatorului.
- Pe lângă răcirea interiorului, compresorul de aer condiționat răcește de asemenea bateria. Prin urmare, pe vreme caldă, compresorul de aer condiționat se poate porni chiar dacă l-ați oprit. Acest lucru este normal deoarece prioritatea sistemului este să răcească bateria pentru a se asigura că rămâne într-un interval optim de temperatură pentru a susține longevitatea și performanța optimă.
- Chiar și când nu este în funcțiune, este posibil să auziți un scârțâit sau un zgomot de apă circulând emis de Model X. Aceste sunete sunt normale și au loc atunci când sistemele de răcire internă se activează pentru a susține diverse funcții ale vehiculului, cum ar fi întreținerea bateriei de Joasă tensiune și echilibrarea temperaturii bateriei de înaltă tensiune.
- Pentru a vă asigura că sistemul de control al climatizării funcționează eficient, închideți toate geamurile și asigurați-vă că grila exterioară din fața parbrizului nu prezintă gheață, zăpadă, frunze și alte reziduuri.
- În condiții de umiditate foarte mare, este normal ca parbrizul să se aburească ușor când porniți pentru prima dată aerul condiționat.
- Este normal să se formeze o mici baltă de apă sub vehiculul Model X atunci când este parcat. Apa suplimentară produsă de procesul de dezumidificare este scursă dedesubt.
- Pentru a reduce temperatura din cabină în condiții de temperatură ridicată, este posibil ca ventilatorul să pornească pentru a ventila cabina când vehiculul este parcat. Acest lucru se întâmplă numai dacă Model X nu este în modul de consum redus.



Guri de ventilație

Pentru a direcționa fluxul de aer în interiorul vehiculului Model X, mutați orificiile interioare în sus, în jos sau dintr-o parte în alta.

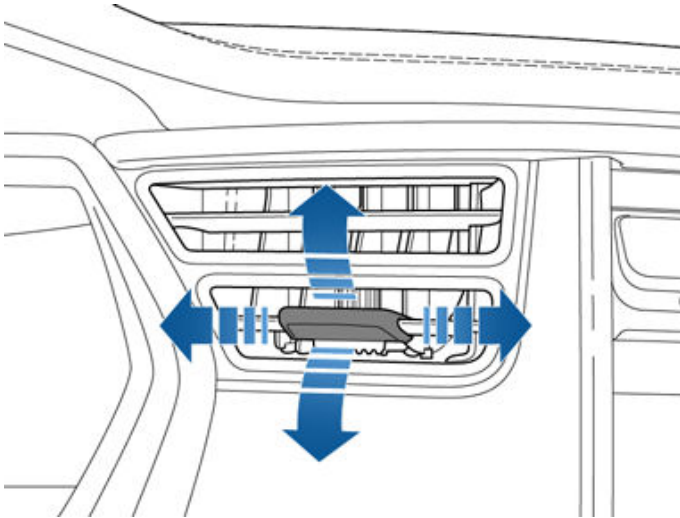

NOTĂ: Puteți să direcționați orificiile exterioare de la nivelul feței spre geamurile laterale pentru a ajuta la dezghețarea sau dezaburirea acestora.

Filtrul (filtrele) de aer din cabină

Model X are unul sau mai multe filtre de aer care previn pătrunderea prin gurile de ventilație a polenului, a pulberilor industriale, a prafului de pe carosabil și a altor particule.

NOTĂ: Filtrul (filtrele) de aer din cabină trebuie înlocuite periodic. Consultați [Intervalele de service pe pagină 211](#).



Pentru a garanta că Model X vă oferă cea mai bună experiență ca proprietar în condiții dificile de vreme rece, urmați aceste cele mai bune practici.

Înainte de a conduce

Atunci când se acumulează zăpadă și gheață pe vehicul, componentele mobile, precum mânerul ușilor, geamurile, oglinzile și ștergătoarele pot îngheța. Pentru a obține autonomia și performanțele maxime, este util să încălziți cabina și bateria înainte de a conduce. Există mai multe moduri în care puteți face acest lucru:

- Atingeți **Comenzi > Programare** (de asemenea disponibil atât pe ecranul de încărcare, cât și pe cel de control al climatizării) pentru a seta ora la care doriți ca vehiculul dvs. să fie pregătit pentru a fi condus (consultați [Precondiționarea programată și încărcarea pe pagină 205](#)).
- În aplicația mobilă, navigați la **Climatizare** pentru a personaliza temperatura la care doriți să încălziți habitacul. Aceasta încălzește, de asemenea, bateria de înaltă tensiune, dacă este necesar.
- În aplicația mobilă, navigați la **Climatizare > Dejivrare** pentru a topi zăpada, gheața și chiciura de pe parbriz, geamuri și oglinzi. Aceasta încălzește, de asemenea, bateria de înaltă tensiune, dacă este necesar.

NOTĂ: Tesla recomandă activarea setărilor de climatizare cu cel puțin 30-45 de minute înainte de plecare (consultați [Folosirea comenzilor pentru climatizare pe pagină 175](#)). Timpul de pregătire depinde de temperatura exterioară și de alți factori. Aplicația mobilă vă va notifica atunci când vehiculul dvs. a atins temperatura de pregătire dorită.

Port de încărcare

Dacă opritorul portului de încărcare îngheață și cablul de încărcare se blochează în port, atingeți **Comenzi > Service > Încălzitor admisie**. Dacă această măsură nu funcționează în câteva minute, încercați să eliberați manual cablul de încărcare. Consultați [Eliberarea manuală a cablului de încărcare pe pagină 203](#).

În condiții de vreme extrem de rece sau de gheață, este posibil ca opritorul portului de încărcare să înghețe. În cazul în care nu puteți scoate sau introduce cablul de încărcare sau dacă autovehiculul nu se supraîncarcă din cauză că închiderea este înghețată, utilizați **Dejivrare mașină** în aplicația mobilă. Aceasta poate ajuta la topirea gheții de pe opritorul portului de încărcare, astfel încât cablul de încărcare să poată fi scos sau introdus.

De asemenea, puteți preveni înghețarea opritorului portului de încărcare prin utilizarea setărilor de **Programare** (consultați [Precondiționarea programată și încărcarea pe pagină 205](#)).

NOTĂ: Dacă opritorul portului de încărcare este înghețat pe poziție, este posibil să nu blocheze cablul de încărcare atunci când este introdus, dar încărcarea poate avea loc la o rată c.a. lentă chiar dacă opritorul nu este cuplat.

Încărcare

Folosind Trip Planner (dacă este disponibil) pentru a naviga la o locație de încărcare Tesla, Model X preîncălzește bateria de înaltă tensiune pentru a asigura faptul că, atunci când ajungeți la încărcător, temperatura bateriei este optimă și pregătită pentru încărcare. Acest lucru reduce timpul necesar încărcării. Consultați (consultați [Planificator de traseu pe pagină 189](#)).

NOTĂ: Tesla recomandă să se utilizeze Trip Planner pentru a naviga la o locație de încărcare timp de cel puțin 30-45 de minute înainte de sosire pentru a asigura temperatura optimă a bateriei și condițiile de încărcare. Dacă deplasarea până la locația de încărcare durează mai puțin 30-45 de minute, luați în considerare preconditionarea bateriei înainte de a conduce (consultați [Înainte de a conduce pe pagină 181](#)).

Geamurile

În aplicația de mobil, navigați la **Climatizare**, glisați în sus din partea de jos și selectați **Dejivrare mașină**, care ajută la topirea zăpezii, gheții și chiciurii de pe parbriz, geamuri și oglinzi.

Folosiți aplicația de mobil pentru a efectua o programare în service pentru ca Tesla să aplice un strat hidrofug pe geamurile laterale și pe lunetă (nu pe parbriz), contra unei sume nominale.

Oglinzile

Dacă se preconizează acumulare de gheață pe durata parcurii, dezactivați **Pliere automată oglinzi**. Atingeți **Comenzi > Vehicul > Pliere automată**. Gheața poate împiedica oglinzile laterale exterioare să se plieze sau depieze.

NOTĂ: Oglinzile laterale se încălzesc automat după necesitate în timpul preconditionării sau când este activat degivrorul din spate.

Ștergătoarele

Dacă vă așteptați la depuneri de zăpadă sau gheață cât timp vehiculul este parcat, atingeți **Comenzi > Service > Mod service ștergătoare**. Acest lucru ridică ștergătoarele pe parbriz, pentru ca acestea să se poată dezgheța atunci când se dezgheată parbrizul (consultați [Ștergătoarele și spălătoarele pe pagină 93](#)). De asemenea, puteți porni degivroarele ștergătoarelor (dacă există în dotare). Consultați [Folosirea comenzilor pentru climatizare pe pagină 175](#).



Cele mai bune practici pentru vreme rece

Pneurile și lanțurile

Utilizați pneurile de iarnă pentru a crește tracțiunea în condiții de zăpadă sau de gheață. Puteți achiziționa pneuri de iarnă din Magazinul Tesla (consultați [Tipuri de pneuri sezoniere pe pagină 218](#)).

Lanțurile asigură tracțiune suplimentară atunci când conduceți în condiții de zăpadă sau polei. Consultați reglementările locale pentru a stabili dacă lanțurile pentru pneuri sunt recomandate sau obligatorii pe durata lunilor de iarnă. Consultați [Utilizarea lanțurilor pentru pneuri pe pagină 219](#) pentru mai multe informații.

Presiunea pneurilor vehiculului va scădea la temperaturi ambiante scăzute. Dacă indicatorul luminos TPMS se aprinde, umflați pneurile înainte de a conduce. Pneurile vor pierde un PSI cu fiecare scădere de 6° C a temperaturii din exterior (consultați [Îngrijirea și întreținerea pneurilor pe pagină 214](#)). Presiunea adecvată a pneurilor va ajuta la protejarea acestora în cazul trecerii peste gropi și va îmbunătăți autonomia atunci când sunt umflate corect.

În timpul condusului

Vremea rece poate crește consumul de energie, deoarece este necesară mai multă electricitate pentru a conduce și pentru a încălzi habitacul și bateria. Urmați aceste sugestii pentru a reduce consumul de energie:

- Folosiți încălzirea în scaune pentru a vă încălzi. Încălzirea în scaune consumă mai puțină energie decât încălzirea habitaculului. Reducerea temperaturii în habitacul și utilizarea încălzirii scaunelor reduce consumul de energie (consultați [Folosirea comenzilor pentru climatizare pe pagină 175](#)).
- Reduceți viteza cu care vă deplasați și evitați accelerarea frecventă și rapidă.
- Activați Modul autonomie (dacă există în dotare) pentru a limita automat energia pe care o consumă sistemul de control al climatizării pentru a menține temperatura bateriei și a habitaculului. De asemenea, Modul autonomie oprește luminile distinctive (dacă există în dotare) și reglează raportul cuplului motor din față-spate pentru a maximiza autonomia (consultați [Obținerea autonomiei maxime pe pagină 207](#)).

Frânarea regenerativă

Frânarea regenerativă poate fi limitată când bateria este prea rece. Pe măsură ce continuați să conduceți, bateria se încălzește și puterea regenerativă crește (consultați [Frânarea regenerativă pe pagină 95](#)).

NOTĂ: Frânarea regenerativă limitată poate fi evitată dacă acordați suficient timp pentru a vă climatiza în prealabil vehiculul sau dacă utilizați **Programare** pentru a climatiza în prealabil vehiculul Model X înainte de ora de plecare (consultați [Precondiționarea programată și încărcarea pe pagină 205](#)).

Baterie rece



O pictogramă cu fulg de zăpadă albastru apare pe computerul de bord atunci când o parte din energia stocată din baterie nu este disponibilă deoarece bateria este rece. Această cantitate de energie indisponibilă este indicată cu albastru pe contorul bateriei. Frânarea regenerativă, accelerația și viteza de încărcare ar putea fi limitate. Pictograma cu fulg de zăpadă nu mai este afișată atunci când bateria s-a încălzit suficient.

După condus

Lăsați Model X conectat la priză atunci când nu este utilizat. Astfel este folosit sistemul de încărcare, în loc de baterie în sine, pentru încălzirea bateriei (consultați [Informații despre bateria de înaltă tensiune pe pagină 197](#)).

Precondiționare programată

Atunci când este parcat, utilizați setările **Comenzi > Programare**, disponibile atât pe ecranul de încărcare, cât și pe cel de control al climatizării, pentru a seta ora la care doriți să precondiționați vehiculul Model X (consultați [Precondiționarea programată și încărcarea pe pagină 205](#)). De asemenea, puteți folosi **Programare** pentru a preveni înghețarea opritorului portului de încărcare. Vehiculul dvs. stabilește ora potrivită pentru a începe precondiționarea, astfel încât cabina și bateria să fie calde până la ora de plecare planificată de dvs.

Tesla recomandă să programați și o încărcare odată cu precondiționarea, pentru a vă asigura că vehiculul are suficientă energie pentru deplasare. Când Model X nu este conectat la priză, precondiționarea funcționează atât timp cât Model X nu este în modul de consum redus (consultați [#unique_406 pe pagină](#)).

Depozitarea

Dacă lăsați Model X parcat o perioadă prelungită, conectați-l la un încărcător, pentru a preveni reducerea autonomiei normale și pentru a menține bateria la o temperatură optimă. Vehiculul dvs. poate rămâne conectat la alimentare oricât de mult timp.

Atunci când nu este utilizat, Model X intră într-un mod de repaus, pentru conservarea energiei. Reduceți numărul de situații în care verificați starea vehiculului pe aplicația mobilă, deoarece acest lucru activează automat vehiculul și declanșează consumul normal de energie.



Pentru a garanta că Model X vă oferă cea mai bună experiență ca proprietar în condiții ambientale de vreme caldă, urmați aceste cele mai bune practici.

Înainte de a conduce

Există mai multe modalități de a pregăti vehiculul pentru o deplasare, fără să fie necesar să intrați într-un vehicul încins:

- Precondiționați habitacul deplasând direcția fluxului de aer din aerisiri și porniți sau opriți încălzirile în scaune. În aplicația de mobil, navigați la **Climatizare** pentru a personaliza temperatura la care doriți să răciți habitacul.
- Atingeți **Programare**, disponibil atât pe ecranul de Încărcare, cât și pe cel de Control al climatizării, pentru a seta ora la care doriți ca vehiculul dvs. să fie pregătit pentru a fi condus (consultați [Precondiționarea programată și încărcarea pe pagină 205](#)).
- Activați **Protecție la supraîncălzirea cabinei**, ceea ce previne încălzirea excesivă a cabinei în condiții ambiante de caniculă.
- În aplicația de mobil, navigați la **Comenzi** pentru a deschide geamurile.

NOTĂ: Tesla recomandă activarea setărilor de climatizare cu cel puțin 30-45 de minute înainte de plecare (consultați [Folosirea comenzilor pentru climatizare pe pagină 175](#)). Timpii de pregătire depind de temperatura exterioară și de alți factori. Aplicația mobilă vă va notifica atunci când vehiculul dvs. a atins temperatura de pregătire dorită.

După condus

Lăsați Model X conectat la priză atunci când nu este utilizat, în special dacă utilizați Precondiționare sau Protecția la supraîncălzire a cabinei. Astfel este folosit sistemul de încărcare, în loc de baterie în sine, pentru menținerea unei temperaturi confortabile (consultați [Informații despre bateria de înaltă tensiune pe pagină 197](#)). În plus, există mai multe modalități de a reduce temperatura unui habitacul încins:

- Înainte de a părăsi vehiculul (de exemplu, pentru a face diferite activități), utilizați Modul Canin pentru a menține habitacul rece pentru animalele de companie sau bunurile perisabile. Consultați [Menținere climatizare pornită, modul Canin și modul Tabără pe pagină 178](#) pentru mai multe informații.
- Tesla recomandă oprirea aerului condiționat timp de aproximativ 30 de secunde înainte de a apăsa treapta Parcare pentru a reduce bălțile produse sub vehicul.
- Parcați la umbră pentru a reduce consumul de energie și pentru a menține temperaturi mai scăzute în habitacul.
- Utilizați un parasolar (disponibil în Magazinul Tesla) dacă trebuie să parcați afară la soare.

- Când vehiculul Model X este parcat, conectați-l la priză și **Programați** încărcarea. Vehiculul determină momentul corespunzător pentru a începe încărcarea, astfel încât să fie finalizată în afara orelor de vârf. Habitacul și bateria sunt de asemenea pregătite până la ora setată de plecare. Pentru mai multe informații, consultați [Precondiționarea programată și încărcarea pe pagină 205](#).

Încărcare

Când utilizați Trip Planner sau când navigați către o stație Supercharger, vehiculul pregătește automat bateria pentru cea mai eficientă încărcare. În cazuri de căldură extremă, este posibil să nu vedeți mesajul conform căruia vehiculul preconționează bateria în timp ce navigați către o stație Supercharger, dar acesta pregătește în continuare bateria pentru încărcare.

NOTĂ: Tesla recomandă să se utilizeze Trip Planner pentru a naviga la o locație de încărcare timp de cel puțin 30-45 de minute înainte de sosire pentru a asigura temperatura optimă a bateriei și condițiile de încărcare. Dacă deplasarea până la locația de încărcare durează mai puțin 30-45 de minute, luați în considerare preconționează bateriei înainte de a conduce (consultați [Înainte de a conduce pe pagină 181](#)).

Dacă este posibil, lăsați vehiculul conectat la un încărcător de fiecare dată când acesta nu este utilizat, chiar și pe vreme caldă, în special dacă utilizați Preconționează sau Protecție la supraîncălzirea cabinei.

Depozitarea

Dacă lăsați Model X parcat o perioadă prelungită, conectați-l la un încărcător, pentru a preveni reducerea autonomiei normale și pentru a menține bateria la o temperatură optimă. Vehiculul dvs. poate rămâne conectat la alimentare oricât de mult timp.

Atunci când nu este utilizat, Model X intră într-un mod de repaus, pentru conservarea energiei. Reduceți numărul de situații în care verificați starea vehiculului pe aplicația mobilă, deoarece acest lucru activează automat vehiculul și declanșează consumul normal de energie.



Prezentarea generală a hărții

Pe ecranul tactil este afișată o hartă în orice moment (cu excepția cazului în care vehiculul Model X este comutat în treapta Reverse).

Utilizați degetul (degetele) pentru a interacționa cu harta:

- Pentru a deplasa harta în orice direcție, țineți apăsat și trageți cu degetul.
- Pentru a roti harta în orice direcție, țineți apăsat și rotiți cu două degete.
- Pentru a mări sau micșora harta, depărtați sau apropiați două degete, în funcție de situație.

NOTĂ: Când rotiți sau mutați harta, poziția dvs. curentă nu mai este monitorizată. Mesajul „Urmărire dezactivată” este afișat pentru scurt timp lângă pictograma pentru orientarea hărții, iar pictograma devine gri. Pentru a reactiva monitorizarea, atingeți pictograma pentru orientarea hărții și alegeți setarea North Up sau Heading Up.

NOTĂ: Harta este mărită și micșorată automat când o rută de navigare este activă.

Pentru a modifica orientarea hărții, comutați între aceste opțiuni:



Nordul în sus: nordul este întotdeauna în partea de sus a ecranului.



Direcția în sus: direcția de deplasare este întotdeauna în partea de sus a ecranului. Harta se rotește când schimbați direcția. Pictograma are o busolă integrată care indică direcția spre care vă deplasați.

NOTĂ: Dacă atingeți această pictogramă în timp ce navigați către o destinație, este afișată prezentarea generală a rutei.



Prezentarea generală a rutei este disponibilă când navigați către o destinație și se afișează când extindeți lista de indicații pas cu pas (glisând-o în jos). Când restrângeți lista de indicații pas cu pas glisând-o în sus, harta afișează orientarea pe care ați ales-o anterior.

NOTĂ: Locația vehiculului dvs. pe hartă este stabilită prin GPS. Precizia GPS poate fi afectată de o serie de factori externi, inclusiv factori de mediu (cum ar fi vremea sau densitatea clădirilor), precum și interferențele de la alte dispozitive (cum ar fi camere video de bord de la terți sau alte dispozitive GPS din vehicul).

Afișarea hărții

Când Model X este în treapta Park, următoarele pictograme vor fi afișate pe hartă pentru a vă permite să personalizați tipul de informație afișat de hartă. Pentru a accesa aceste pictograme în timpul deplasării, atingeți oriunde pe hartă (acestea vor dispărea după câteva secunde).



Imagini din satelit (în cazul echipării cu conectivitate premium).



Condiții de trafic (în cazul echipării cu conectivitate premium).



Detalii de hartă (cum ar fi punctele de interes).

Plasați un pin oriunde pe hartă apăsând și ținând degetul pe o poziție dorită. Când plasați un pin sau atingeți un pin existent, locația selectată este centrată pe hartă și un ecran pop-up oferă informații despre locație. Din această fereastră pop-up, puteți să navigați către acea locație și să adăugați sau să eliminați locația din lista de destinații favorite (consultați [Destinații pentru Acasă, Serviciu și Favorite pe pagină 187](#)).



Locații de încărcare. Afișează o listă pop-up care include orașul și proximitatea față de stațiile corespunzătoare de pe hartă. Stațiile de încărcare includ stații de supraîncărcare Tesla, stații de încărcare de destinație, stații de încărcare rapidă terțe și stații de încărcare publice pe care le-ați utilizat anterior. Consultați [Stațiile de încărcare pe pagină 187](#). Atingeți pictogramele cu fulger din lista pop-up pentru a filtra după tipurile de stații de încărcare pe baza puterii maxime.

NOTĂ: În unele regiuni de piață, stațiile de încărcare rapidă terțe sunt, de asemenea, incluse pe hartă ca marcaje de culoare gri închis atunci când se afișează stațiile de încărcare.

Setări navigație

NOTĂ: Setările de navigație disponibile pot varia în funcție de regiune și de configurația vehiculului.



Pictograma cu setările de navigare sunt afișate când atingeți ... după ce începeți navigarea către o destinație.

NOTĂ: De asemenea, puteți să accesați setările de navigare atingând **Comenzi > Navigație**.

Atingeți pictograma setărilor de navigare pentru a personaliza sistemul de navigație în funcție de preferințele dvs. (setările disponibile variază în funcție de regiunea dvs. de piață și de configurația vehiculului):

- **Ghidare navigație:** Atingeți **Voce** pentru a activa dictarea instrucțiunilor de navigare.
- Atingeți - sau + pentru a crește sau a reduce volumul instrucțiunilor de navigație rostite. Reducerea completă spre stânga sau atingerea pictogramei difuzorului dezactivează sunetul pentru instrucțiuni. De asemenea, puteți dezactiva/activa sunetul pentru instrucțiunile de navigare atingând pictograma difuzorului. Această setare pentru volum se aplică numai în cazul instrucțiunilor rostite ale sistemului de navigare. Volumul pentru media player și telefon nu se schimbă.

NOTĂ: Volumul poate fi reglat automat în funcție de viteza de deplasare și setările de climatizare.

NOTĂ: Instrucțiunile de navigare sunt în modul Silențios când pe telefonul asociat este în desfășurare un apel telefonic.

- Activați **Navigație automată** dacă doriți ca Model X să inițieze automat o destinație de navigare când intrați în vehicul. Destinațiile sunt prezise pe baza rutelor parcurse în mod obișnuit, a orei din zi și a intrărilor din calendar (consultați [Navigație automată pe pagină 186](#)).
- Activați **Trip Planner** (dacă este disponibil în regiunea dvs. de piață) pentru a adăuga opriri la Supercharger, după cum este necesar. Opririle de supraîncărcare sunt adăugate rutelor de navigație cu scopul de a minimiza timpul petrecut cu condusul și încărcarea (consultați [Planificator de traseu pe pagină 189](#)).
- Activați **Navigație ajustată online** pentru direcționare automată în vederea evitării traficului aglomerat (consultați [Trasee online pe pagină 189](#)).
- Atingeți **Evitare feriboturi** pentru a fi direcționat automat astfel încât să evitați feriboturile.
- Atingeți **Evitare taxe auto** pentru a fi direcționat automat astfel încât să evitați drumurile cu taxă, dacă este posibil.

Navigarea către o destinație

Pentru a naviga către o locație, atingeți bara de căutare din colțul hărții și introduceți o destinație, trimiteți destinația de pe telefon sau utilizați comenzile vocale (consultați [Comenzi vocale pe pagină 17](#)) pentru o adresă, un reper, o companie etc. Dacă destinația pe care o alegeți are alte destinații în cadrul său (cum ar fi terminalele la un aeroport), puteți alege și o sub-destinație.

Atingeți bara de căutare pentru diferite opțiuni:

- Reîmprospătați o căutare când măriți imaginea sau trageți într-o altă zonă a hărții atingând **Căutare în această zonă** când se afișează mesajul (dacă este disponibil în regiunea dvs.).
- Alegeți o locație **Acasă** sau **Serviciu** salvată (consultați [Destinații pentru Acasă, Serviciu și Favorite pe pagină 187](#)).
- Selectați o destinație pentru **Încărcare** (consultați [Stațiile de încărcare pe pagină 187](#)).
- Alegeți dintre destinațiile **Recente** (cea mai recentă destinație este listată în partea de sus).
- Alegeți o destinație pe care ați marcat-o ca **Favorită** (consultați [Destinații pentru Acasă, Serviciu și Favorite pe pagină 187](#)).
- Un restaurant popular atunci când simțiți **Foame** sau o destinație populară (cum ar fi muzee și parcuri de distracții), atunci când vă simțiți **Norocos** (consultați [Norocos și Înfometat pe pagină 187](#)).

De asemenea, puteți naviga către o destinație prin:

- Atingând **Comenzi > Căutare** pe ecranul tactil al autovehiculului și introducerea unei destinații.
- Utilizând funcționalitatea de „partajare” de pe dispozitivul iOS® sau Android după ce ați permis accesul la aplicația de mobil Tesla.

NOTĂ: Puteți începe navigarea la distanță de pe dispozitivul dvs. iOS® sau Android™, utilizați funcția de „partajare”, după ce ați permis accesul la aplicația mobilă Tesla.

Când specificați un loc, ecranul tactil micșorează imaginea pentru a oferi o imagine de ansamblu asupra traseului pe care trebuie să îl parcurgeți și afișează o listă de indicații pas cu pas. Ora estimată de sosire, timpul de conducere, și kilometrajul sunt afișate în partea de jos a listei de indicații. Rețineți următoarele cu privire la lista de indicații pas cu pas:

- După introducerea unei destinații, puteți alege între **Mai rapid** sau **Mai puține opriri**.
- Pictograma bateriei din listă oferă o reprezentare vizuală care afișează o estimare a energiei rămase în baterie când ajungeți la destinație și cât va rămâne dacă faceți o deplasare dus-întors până la poziția dvs. curentă. Consultați [Estimarea utilizării energiei pe pagină 188](#).
- Selectați **Setare procent sosire** (dacă este disponibilă) și folosiți glisorul pentru a stabili nivelul de energie dorit la sosire.
- Dacă este necesară încărcarea pentru a ajunge la destinație și funcția Planificator de călătorie este activată (și disponibil în regiunea dvs. de piață), ruta de navigare include automat opriri Supercharger (consultați [Planificator de traseu pe pagină 189](#)).



Hărțile și navigarea

- Dacă nu aveți suficientă energie pentru a ajunge la destinație și nu există nicio stație de suprîncărcare pe traseu, o alertă vă anunță că este necesară încărcarea pentru a ajunge la destinație.
- Fiecare viraj este precedat de distanța până la manevra respectivă.
- Pentru a vedea partea de jos a listei, ar putea fi necesar să trageți de listă în sus.
- Atingeți partea de sus a listei pentru a o minimiza.

După setarea unei destinații, bara de căutare vă oferă opțiunea de **Căutare pe traseu** pentru a adăuga stații (consultați [Adăugarea de opriri la o rută pe pagină 186](#)).

În timpul navigării, harta monitorizează poziția dvs. și afișează segmentul curent din deplasare. Puteți afișa întreaga rută în orice moment, glisând în jos pentru a extinde lista cu indicații pas cu pas sau atingând pictograma de prezentare generală a rutei.

Sub lista de indicații pas cu pas, o bară de progres arată cât de aproape sunteți de destinație sau de următoarea oprire. Dacă este activată navigația ajustată online, bara de progres afișează și condițiile de trafic în timp real de pe traseu (consultați [Trasee online pe pagină 189](#)).

Pentru a opri navigarea, atingeți **Anulare**, amplasat în colțul de jos al listei cu indicații pas cu pas. Glisați la dreapta pe locația sugerată sau mențineți apăsată locația pentru a șterge rapid anumite căutări recente ale navigației.

NOTĂ: Dacă nu este disponibilă o conexiune de date, hărțile de pe bord vă permit să navigați către orice destinație, dar trebuie să introduceți adresa exactă și completă.



Dacă este activată Navigare cu Autopilot (dacă este disponibilă în zona dvs. de piață), o puteți porni pentru ruta de navigare atingând **Navigare cu Autopilot** din lista de indicații pas cu pas (când funcția este activă, pictograma este albastră). **Navigare cu Autopilot** schimbă automat benzile și virează Model X pe drumurile cu acces controlat (cum ar fi autostrăzile și șoselele), pe parcursul unei rute de navigare. Pentru detalii, consultați [Navigare cu Autopilot pe pagină 135](#).

Selectarea unei rute alternative

În funcție de regiunea de piață și configurația vehiculului, această funcționalitate ar putea să nu fie disponibilă pe vehiculul dvs. Vehiculul dvs. trebuie să fie echipat cu conectivitate premium.

După ce introduceți o destinație cu o oprire, pe hartă sunt afișate până la trei rute alternative. Acest lucru vă permite să comparați cu ușurință timpul total de călătorie și informațiile pentru fiecare rută. Dacă nu selectați o rută preferată în perioada de valabilitate, se selectează automat cea mai rapidă rută.

Adăugarea de opriri la o rută

După introducerea unei destinații, editați traseul adăugând, ștergând sau reordonând opririle. Atingeți cele trei puncte din partea de jos a listei de indicații pas cu pas pentru a vedea opțiunile de editare a traseului.



Adăugare stație vă permite să adăugați o oprire căutând un loc sau adăugând o destinație Acasă, Recentă sau Favorită. Atunci când căutați, locațiile din apropierea traseului sunt afișate împreună cu durata ocularii pentru a ajunge la acestea. De asemenea, puteți adăuga o oprire atingând orice marcaj de pe hartă și selectând **Adăugare** din fereastra pop-up.



Editare oprire vă permite să configurați o călătorie complexă adăugând sau ștergând opriri de pe traseu. Trageți și fixați opririle atingând semnul egal pentru a reordona deplasarea.

De asemenea, puteți folosi aplicația de mobil Tesla pentru a vă edita traseul (dacă este disponibilă în regiunea dvs.). În aplicația de mobil Tesla, accesați **Locații > Navigare** și introduceți o destinație, atingeți **Editare călătorie > Adăugare stație** pentru a vă edita traseul, apoi atingeți **Trimitere către mașină** pentru a partaja călătoria cu vehiculul dvs.

NOTĂ: Necesită aplicația de mobil Tesla versiunea 4.27.5 sau mai recentă.

Navigație automată

NOTĂ: *Navigație automată este posibil să nu fie disponibile în toate regiunile de piață și pe toate configurațiile de vehicule.*

Navigație automată poate anticipa o destinație atunci când vă urcați în vehicul. Când calendarul telefonului dvs. este sincronizat cu Model X și include un eveniment care ca avea loc în decurs de două ore de la urcarea în vehicul, Navigație automată sugerează locul evenimentului (presupunând că evenimentul are asociată o adresă valabilă).

În plus, dacă sunteți acasă și conduceți în cursul săptămânii (de luni până vineri), între orele 5:00 și 11:00, Navigație automată poate să vă direcționeze automat către locul specificat pentru serviciu (consultați [Destinații pentru Acasă, Serviciu și Favorite pe pagină 187](#)). De asemenea, dacă sunteți la serviciu în cursul săptămânii, între orele 15:00 și 23:00, Navigație automată poate să vă direcționeze automat către locul specificat pentru acasă.

Pentru a activa Navigație automată, atingeți **Comenzi > Navigație** și apoi selectați **Navigație automată**. Trebuie să sincronizați calendarul telefonului cu Model X, iar evenimentul trebuie să includă o adresă validă și specificată în mod unic (consultați [Telefon, Calendar și Conferințe online pe pagină 78](#)).

NOTĂ: Instrucțiunile de navigație pe care le introduceți manual sau pe care le trimiteți către Model X anulează rutele sugerate de Navigație automată.



Norocos și Înfometat

NOTĂ: Este posibil ca funcțiile să nu fie disponibile în toate regiunile de piață și pe toate configurațiile de vehicule.

Pe lângă navigarea către destinația aleasă de dvs., Model X poate să sugereze și locuri din apropiere în funcție de cum vă simțiți: **Înfometat** sau **Norocos**. Pe bara de căutare a navigației, atingeți **Înfometat** sau **Norocos**. Opțiunea **Înfometat** sugerează restaurante populare, iar opțiunea **Norocos** sugerează destinații populare (cum ar fi muzee și parcuri de distracții). După ce descoperiți o destinație interesantă, atingeți **Navigare** pentru a continua către destinație.

Pentru această funcționalitate este necesară cea mai recentă versiune a hărților sistemului Navigație. Pentru descărcare, conectați vehiculul Model X la Wi-Fi și atingeți **Comenzi > Software** pentru a verifica dacă este disponibilă o actualizare (consultați [Actualizările hărților pe pagină 189](#)).

Destinații pentru Acasă, Serviciu și Favorite

În cazul în care conduceți frecvent către o destinație, adăugați-o ca favorită pentru a nu introduce de fiecare dată numele sau adresa locației. Când adăugați o destinație ca Favorită, puteți naviga cu ușurință la aceasta atingând bara de căutare de navigare, apoi atingând **Favorite** și alegând-o din lista de destinații preferate.



Pentru a adăuga o destinație în lista de favorite, atingeți pinul acesteia de pe hartă, apoi atingeți pictograma în formă de stea din ecranul pop-up care apare. Introduceți un nume (sau lăsați textul deja existent pentru a accepta numele implicit), apoi atingeți **Adăugarea la favorite**. Steaua devine solidă și destinația este inclusă în lista dvs. de Favorite.

Pentru a șterge o destinație recentă sau favorită, atingeți-o pe lista de destinații și țineți-o apăsată scurt până când apare **X**. Apoi atingeți **X** pentru ștergerea din listă.

Locațiile **Acasă** și **Serviciu** sunt afișate și sub bara de căutare a navigației. Atingeți pentru a seta o adresă în locul respectiv. După ce introduceți adresa, atingeți **Salvați ca Acasă** sau **Salvați ca Serviciu**. Apoi pur și simplu atingeți aceste comenzi rapide de fiecare dată când doriți să navigați către locul de acasă sau de serviciu.

Pentru a schimba sau șterge adresa corespunzătoare, țineți apăsat pictograma **Acasă** sau **Serviciu**. O fereastră pop-up vă permite să introduceți o nouă adresă și să **Salvați ca Acasă** sau **Salvați ca Serviciu**. Odată ce un loc este salvat ca fiind Acasă sau Serviciu, este posibil ca vehiculul Model X să vă ceară să navigați dimineața spre locul pentru Serviciu și seara spre Acasă și va furniza timpul estimat până la sosire pe baza condițiilor curente din trafic. Consultați [Navigație automată pe pagină 186](#). Atingeți **Ștergere Acasă** sau **Ștergere Serviciu** pentru a elimina complet adresele asociate. Pe baza tiparelor dvs. de utilizare, Model X ar putea să vă ceară să salvați un loc ca fiind Acasă sau Serviciu.

Din motive de securitate, dacă vindeți vehiculul, transferați dreptul de proprietate sau permiteți altor persoane să conducă Model X, este recomandat să ștergeți locurile pentru Acasă și pentru Serviciu. Le puteți șterge individual sau puteți să efectuați o resetare la valorile din fabrică pentru a șterge toate datele personale (atingeți **Comenzi > Service > Revenire la presetări**).

Stațiile de încărcare

Pentru a afișa stațiile de încărcare pe hartă, atingeți bara de căutare a hărții, apoi atingeți **Încărcătoare**. Stațiile de încărcare sunt afișate într-o listă (cu cea mai apropiată stație de încărcare în partea de sus a listei) și sunt ilustrate cu marcaje corespunzătoare pe hartă. Atingeți un marcaj pentru a afișa mai multe informații, pentru a naviga către acesta sau pentru a-l marca drept favorit.

Pentru a afișa stații de încărcare care nu sunt deținute și utilizate de Tesla pe lista stațiilor de încărcare și hartă, atingeți **Comenzi > Navigație > Stații de încărcare terțe**. Această opțiune este dezactivată în mod implicit. Trip Planner nu va naviga automat către stațiile de încărcare terțe, dar le puteți adăuga manual la ruta dvs.

Vehiculul dvs. își precondiționează bateria de înaltă tensiune atunci când navigați către Supercharger. Astfel este sigur că ajungeți cu o temperatură optimă a bateriei, reducând durata necesară pentru încărcare. Pentru a precondiționa bateria pentru un încărcător rapid terț, căutați încărcătorul rapid în sistemul de navigație al vehiculului și selectați-l pentru a-l introduce ca destinație. Vehiculul dvs. recunoaște automat destinația selectată ca încărcător rapid și își precondiționează bateria în consecință.

Atingeți pictogramele fulger pentru a specifica tipurile de stații de încărcare pe care doriți să le includă harta (în mod implicit, harta afișează numai stațiile Supercharger):



Atingeți pentru a include stațiile de încărcare cu un curent scăzut de până la 25 kW, precum locuri de încărcare la destinație.



Atingeți pentru a include încărcătoare cu un curent mediu între 25 kW și 75 kW.



Atingeți pentru a include încărcătoare cu un curent de mare putere, peste 75 kW.

NOTĂ: Harta afișează stațiile de supraîncărcare CCS doar dacă vehiculul dvs. este dotat cu capacitate de încărcare CCS. Când atingeți pinul stației de supraîncărcare, fereastra pop-up vă informează că este necesar un adaptor CCS pentru a încărca vehiculul dvs.



Hărțile și navigarea

NOTĂ: În unele regiuni de piață, stațiile de încărcare rapidă terțe sunt, de asemenea, incluse ca marcaje de culoare gri închis atunci când alegeți să afișați toate stațiile de încărcare.

Aspectul marcajului unei stații de încărcare oferă starea estimată despre locație. Atingeți elementul fixat pentru a afișa detalii.



Stația de supraîncărcare este funcțională, iar numărul afișat pe marcaj reprezintă numărul estimat de standuri Supercharger disponibile, la sosire.

NOTĂ: O stație de supraîncărcare amplasată pe ruta de navigare curentă este de culoare neagră (sau albă, dacă ecranul tactil este în modul de noapte).



Locația Supercharger prevede un volum ridicat de utilizatori. Este posibil să fie nevoie să așteptați înainte de încărcare.



Stația de supraîncărcare poate funcționa la capacitate redusă.



Stația de supraîncărcare poate fi închisă.



Stația de supraîncărcare nu are date disponibile, dar ar trebui să fie funcțională.



Stația este fie un loc de încărcare la destinație, o stație de încărcare rapidă terță sau orice stație de încărcare publică pe care ați utilizat-o anterior. Atingeți pentru a afișa mai multe informații precum restricțiile de utilizare și curentul de încărcare disponibil.

NOTĂ: Când harta este micșorată și într-o zonă sunt disponibile mai multe stații de încărcare la destinație, marcajul este rotund și afișează numărul de stații. Atingeți marcajul pentru a mări imaginea. Apoi puteți să atingeți un marcaj individual pentru detalii despre o anumită stație.

Atingeți marcajul unei stații de încărcare pentru a afișa o fereastră pop-up de unde puteți să:

- Determinați poziția exactă a acestuia și aproximați distanța față de poziția dvs. curentă.

- Determinați dacă o stație Supercharger este compatibilă cu remorcile. O stație Supercharger compatibilă cu remorcile include posturi Supercharger care vă permit să parcați și să încărcați având o remorcă atașată la vehicul.

NOTĂ: Dacă Model X este în modul Remorcă (dacă există în dotare), harta afișează stațiile Supercharger compatibile cu remorcile în partea de sus a listei.

- Vedeți lista cu facilitățile aflate la o distanță care poate fi acoperită mergând pe jos.
- În fereastra pop-up Supercharger, atingeți pictograma pentru facilități pentru a căuta manual în zona înconjurătoare, inclusiv toalete, restaurante, cazare, magazine și Wi-Fi.
- Atingeți pictograma săgeată pentru a naviga către stația de încărcare.

NOTĂ: Atunci când navigați către o stație de supraîncărcare (sau către un încărcător rapid de la terți în unele regiuni), Model X pregătește bateria pentru încărcare. În unele circumstanțe (cum ar fi vremea rece), este normal ca motorul (motoarele) și componentele să facă zgomot, deoarece generează căldură pentru a încălzi bateria (consultați [Încărcare pe pagină 181](#)).

- Vedeți cât de ocupată este în mod normal o locație Supercharger în diferite momente ale zilei, împreună cu taxele de încărcare și taxele de inactivitate asociate (consultați [Taxe Supercharger pe pagină 203](#)).

Estimarea utilizării energiei

Când navigați către o destinație, vehiculul Model X vă ajută să anticipați necesitățile de încărcare calculând cantitatea de energie care rămâne când veți ajunge la destinație. În timpul navigării, pe hartă este afișat acest calcul în dreptul pictogramei bateriei din lista de indicații pas cu pas (consultați [Navigarea către o destinație pe pagină 185](#)). Când lista cu indicații pas cu pas este restrânsă, atingeți partea de sus a listei pentru a o extinde.

Calculul care prezice cât de multă energie veți utiliza este o estimare pe baza stilului de condus (viteză anticipată etc.) și a factorilor de mediu (viteza și direcția vântului, temperaturi ambientale și prognozate, densitatea și umiditatea aerului etc.). Pe măsură ce conduceți, Model X învață încontinuu câtă energie utilizează, îmbunătățind precizia în timp. Model X anticipează utilizarea de energie pe baza stilului de condus al vehiculului respectiv. De exemplu, dacă conduceți agresiv o perioadă de timp, viitoarele predicții privind autonomia vor lua în calcul un consum mai ridicat. Unii factori care contribuie la energia anticipată (precum temperaturile prognozate și viteza vântului) sunt disponibili numai când Model X are conexiune la internet.

NOTĂ: În cazul în care cumpărați un vehicul Tesla la mâna a doua, se recomandă să efectuați o revenire la setările din fabrică (**Comenzi > Service > Revenire la presetări**) pentru a vă asigura că energia anticipată este cât mai precisă posibil.



Pe parcursul drumului, Model X monitorizează utilizarea energiei și actualizează estimarea energiei rămase la sfârșitul călătoriei. Pe lista de indicații pas cu pas apare o avertizare pop-up în aceste situații:

- O avertizare galbenă este afișată atunci când rămâne foarte puțină energie pentru a ajunge la destinație, impunându-vă să conduceți încet pentru a conserva energie. Pentru sfaturi privind conservarea energiei, consultați [Obținerea autonomiei maxime pe pagină 207](#).
- O avertizare roșie apare atunci când trebuie să efectuați încărcarea pentru a ajunge la destinație.

Pentru a determina dacă aveți suficientă energie pentru o deplasare dus-întors, atingeți pictograma bateriei din lista cu indicații pas cu pas pentru a afișa un calcul estimat al consumului de energie pentru drumul dus-întors. Alternativ, când navigați către o destinație, folosiți **Setare procent sosire** (dacă este disponibilă) pentru a stabili nivelul de energie pe care să îl aibă vehiculul la sosire.

Trasee online

Model X detectează condițiile de trafic în timp real și adaptează automat timpii estimați pentru condus și sosire. În situațiile în care condițiile de trafic pot duce la întârzierea timpului estimat pentru sosire și este disponibilă o rută alternativă, sistemul de navigare vă poate redirecționa pe altă rută spre destinația dvs. Pentru a refuza ruta alternativă, atingeți notificarea de redirecționare de pe ecranul tactil. De asemenea, puteți specifica numărul minim de minute care trebuie economisite înainte de a fi redirecționat. Activați sau dezactivați această funcție atingând **Comenzi > Navigație > Navigație ajustată online**.

Planificator de traseu

Trip Planner (dacă este disponibil în regiunea dvs.) vă ajută să faceți cu încredere călătorii mai lungi. Dacă trebuie să efectuați încărcarea pentru a ajunge la destinație, Planificator de traseu vă redirecționează prin stațiile de supraîncărcare adecvate. Planificator de traseu selectează o rută și furnizează timpii de încărcare pentru a minimiza durata pe care o petreceți cu condusul și cu încărcarea. Pentru a activa Planificator de traseu, atingeți pictograma cu setările hărții (consultați [Setări navigație pe pagină 184](#)), apoi atingeți **Planificator de traseu**.

Când este activat Planificator de traseu și încărcarea este necesară pentru a ajunge la destinație, lista de indicații pas cu pas include opririle la stațiile de supraîncărcare, timpii de încărcare recomandați la fiecare stație de supraîncărcare, precum și o estimare a cantității de energie care va fi disponibilă când veți sosi în stația de supraîncărcare.

Pentru a elimina opririle de la stațiile de supraîncărcare și pentru a afișa numai indicațiile, atingeți **Eliminare opriri pentru încărcare** din partea de jos a listei cu indicații pas cu pas. Dacă eliminați opririle destinate încărcării, lista cu indicații pas cu pas poate afișa o alertă care arată că încărcarea este

necesară pentru a ajunge la destinație. Pentru a adăuga opririle la stațiile de supraîncărcare pe lista cu indicații pas cu pas, atingeți **Adăugare opriri pentru încărcare**.

În timpul încărcării la Supercharger, ecranul de încărcare afișează timpul de încărcare rămas necesar pentru a conduce până la următoarea oprire la Supercharger sau până la destinație (dacă nu mai este necesară altă încărcare). Dacă efectuați încărcarea pentru o durată de timp mai scurtă sau îndelungată, este reglat în consecință timpul de încărcare la opririle ulterioare la stațiile de supraîncărcare. De asemenea, puteți să utilizați aplicația mobilă pentru a monitoriza timpul de încărcare rămas necesar.

NOTĂ: Când navigați către o stație de supraîncărcare sau, în unele regiuni, către o stație de încărcare rapidă terță utilizând Planificator de traseu, Model X poate alocă o anumită energie pentru a preîncălzi bateria să ajungă la stația de supraîncărcare sau la stația de încărcare rapidă terță cu o temperatură optimă a bateriei. Acest lucru reduce timpul de încărcare (consultați [Încărcare pe pagină 181](#)).

Dacă Planificatorul de traseu estimează că nu aveți suficientă energie pentru deplasarea dus-întors și că nu există stații de supraîncărcare disponibile pe ruta dvs., Planificatorul de traseu afișează o alertă în partea de sus a listei de indicații pas cu pas care vă anunță că este necesară încărcarea ca să ajungeți la destinație.

NOTĂ: Dacă are loc o pană de curent într-o stație de supraîncărcare de pe ruta dvs., de navigare, Planificator de traseu afișează o notificare și încearcă să vă redirecționeze către altă stație de supraîncărcare.

Actualizările hărților

Când devin disponibile actualizări pentru hărți, acestea sunt trimise automat la vehiculul Model X prin Wi-Fi. Pentru a vă asigura că le primiți, conectați periodic vehiculul Model X la o rețea Wi-Fi (consultați [Wi-Fi pe pagină 74](#)). Pe ecranul tactil este afișat un mesaj care vă informează atunci când sunt instalate hărți noi.



Prezentare generală

NOTĂ: Aplicațiile media variază în funcție de regiunea de piață, de configurația vehiculului, opțiunile achiziționate și versiunea software. Este posibil ca unele aplicații descrise să nu fie disponibile în regiunea dvs. de piață sau să fie înlocuite cu altele diferite.

Media Playerul este afișat pe ecranul tactil și este folosit pentru a reda diferite tipuri de suporturi media. Puteți trage Media Player în sus pentru a-l extinde (navigarea devine disponibilă) și în jos pentru a-l minimiza, astfel încât să fie afișat doar Miniplayer. Miniplayerul util, care ocupă cel mai puțin spațiu pe ecranul tactil, afișează conținutul redat curent și oferă numai funcțiile de bază asociate cu conținutul redat.

Când redați sunet prin browserul web și apoi minimizați browserul, Model X continuă redarea sunetului din browser în fundal. Puteți întrerupe sau reda sunetul din browser folosind miniplayerul media. Dacă înainte de redarea sunetului din browser se reda alt fișier media, redarea acestuia se va relua după ce întrerupeți sau opriți redarea sunetului din browser.

Serviciile de redare în flux sunt disponibile numai dacă este disponibilă o conexiune de date (spre exemplu, Wi-Fi sau conectivitate premium). Pentru unele servicii media, puteți utiliza un cont Tesla implicit..

NOTĂ: În loc să lansați o aplicație media diferită, puteți schimba sursa din ecranul Media Player, alegând o sursă din lista derulantă.



Radio: Alegeți dintr-o listă de posturi de radio disponibile sau atingeți tastatura numerică pentru a regla direct radioul la o anumită frecvență. Atingeți săgețile pentru Următor și Anterior pentru a trece de la o frecvență la următoarea (sau cea precedentă).

NOTĂ: Posturile radio sunt sortate alfabetic. Puteți stabili dvs. selecția de posturi, selectând favorite (consultați [Recente și favorite pe pagină 191](#)).



Bluetooth: Redarea conținutului audio de pe un telefon conectat la Bluetooth sau un dispozitiv USB (consultați [Redarea conținutului media de pe dispozitive pe pagină 191](#)).

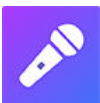

Caraoke (dacă este în dotare): Cântați diverse melodii (consultați [Caraoke pe pagină 191](#)).

NOTĂ: Puteți afișa sau ascunde orice aplicație/sursă media. Consultați [Setările conținutului media pe pagină 190](#).

Model X acceptă aceste aplicații media, dacă sunt disponibile în regiunea dvs.:

- Amazon Music
- Apple Music
- Apple Podcasts

- Audible
- LiveOne
- Spotify
- TuneIn
- YouTube Music

Când ascultați servicii de redare radio sau muzică în flux prin internet, opțiunile disponibile în ecranul Media Playerului pot varia în funcție de conținutul pe care îl ascultați. Atingeți săgețile pentru Următor (sau Anterior) pentru a reda postul, episodul următor (și, în unele cazuri, anterior) disponibil sau pista. De asemenea, puteți reda articolul următor/anterior utilizând butonul de derulare din stânga de pe Volan.

NOTĂ: Puteți utiliza comenzi vocale pentru a regla setările și preferințele media, cum ar fi controlul volumului, redarea anumitor melodii sau schimbarea sursei media (consultați [Comenzi vocale pe pagină 17](#)).

Controalele volumului

Volumul poate fi controlat astfel:

- Rotiți butonul de derulare din partea stângă a Volan în sus sau în jos pentru a crește sau, respectiv, reduce volumul. Acesta reglează volumul pentru suporturile media, comenzile vocale și apelurile telefonice.
- Volumul poate fi ajustat în funcție de viteza de deplasare și setările de climatizare.
- Atingeți săgețile <> asociate cu pictograma difuzorului din colțul de jos al ecranului tactil.
- Pentru a opri elementele media, apăsați pe butonul de derulare stânga. Apăsați din nou pentru a porni elementele media.
- Dacă apăsați pe butonul de derulare stânga în timpul unui apel telefonic, este dezactivat atât sunetul, cât și microfonul.

Setările conținutului media

NOTĂ: Setările disponibile variază în funcție de regiunea de piață. De asemenea, este posibil ca o setare să nu se aplice în cazul tuturor surselor audio.



Pentru a accesa setările audio, atingeți **Comenzi > Audio** sau atingeți pictograma Setări deasupra comenzilor volumului din partea de jos a ecranului tactil.

Puteți regla aceste setări:

- **Ton:** Trageți glisoarele pentru a regla oricare dintre cele cinci benzi de frecvență (joase, joase/medii, medii, medii/înalte și înalte). Sau atingeți lista derulantă pentru a selecta o presetare. Pentru a crea o presetare, ajustați setările pentru ton așa cum doriți, apoi atingeți **Adăugare**



la noua presetare. Pentru a șterge o presetare personalizată, selectați din meniul derulant și apoi atingeți **Ștergere presetare**.

- **Sunet imersiv:** Dacă există în dotare sunet premium, puteți ajusta nivelul de imersiune a sunetului pentru a face experiența muzicală mai captivantă, mișcând glisorul în funcție de preferințele dvs. Sau selectați **Auto** pentru ca nivelul de imersiune să se adapteze în mod automat în funcție de tipul de media redată în acel moment.
- **Balans:** Trageți cercul central în locul din vehiculul Model X în care doriți să concentrați sunetul.
- **Opțiuni:** Setați preferințele pentru funcțiile opționale. De exemplu, puteți activa sau dezactiva **Comentariu DJ**, **Conținut explicit** și **Permite controlul mobil**.
- **Surse:** Afișează toate sursele media disponibile și vă permite să alegeți dacă să afișați sau să ascundeți sursa. Este indicat să ascundeți sursele media pe care nu le folosiți niciodată. După ce sunt ascunse, când atingeți programul de lansare a aplicațiilor, sursele media nu vor fi afișate în lista derulantă din media player și nici în lansatorul de aplicații. Puteți afișa din nou oricând sursele media ascunse revenind la acest ecran de setări.

Căutarea conținutului audio



Atingeți pictograma cu lupa din Media Player pentru a căuta un anumit cântec, album, artist, podcast sau post. De asemenea, puteți să utilizați comenzile vocale pentru a căuta fără mâini (consultați [Comenzi vocale pe pagină 17](#)).

Caraoke

NOTĂ: În funcție de configurația vehiculului și de regiunea pieței, este posibil ca funcția **Caraoke** să nu fie disponibilă pentru vehiculul dvs. Pentru **Caraoke** este necesară conectivitate premium.

Navigați la Media Player și selectați meniul derulant pentru a schimba sursa media la **Caraoke**. Sau adăugați **Caraoke** ca aplicație în lansatorul de aplicații. Puteți să parcurgeți diverse cântece și să selectați cântecul pe care doriți să îl cântați. Atingeți pictograma pentru microfon pentru a activa sau dezactiva componenta vocală a cântecului. Dezactivând pictograma pentru microfon, rămân numai instrumentele și acompaniamentul vocal. Atingeți pictograma pentru versuri (aflată lângă pictograma pentru microfon) pentru a activa sau dezactiva afișarea versurilor cântecului.



AVERTISMENT: Nu citiți niciodată versuri din **Caraoke** atunci când conduceți. Trebuie să fiți întotdeauna atent(ă) la drum și la condițiile de trafic. Când conduceți, versurile din **Caraoke** sunt destinate numai utilizării de un pasager.

Recente și favorite

Pentru majoritatea conținutului sursă, articolele recente și favorite sunt afișate în partea de sus pentru acces facil.



Pentru a adăuga un post, un podcast sau un fișier audio redat în prezent în lista de Favorite, atingeți pictograma **Favorite** din Media Player.



Pentru a înlătura un element ca favorit, atingeți pictograma **Favorite**. De asemenea, puteți să eliminați mai multe favorite extinzând Media Playerul pentru a afișa toate favoritele pentru tipul aplicabil de conținut sursă. Apoi apăsați și mențineți apăsată orice favorită. Un **X** apare pe toate favoritele și atunci puteți atinge un **X** pentru a le elimina din lista de favorite.



Selecțiile redade recent sunt actualizate continuu, astfel încât să nu fie nevoie să le eliminați.

NOTĂ: Selecțiile pe care le redați prin radio FM (dacă există în dotare) nu sunt incluse în lista Recentă.

Redarea conținutului media de pe dispozitive

Unitățile flash USB

Introduceți o unitate flash într-un port USB din față (consultați [Porturile USB pe pagină 10](#)). Atingeți **Media Player** > **USB**, apoi atingeți numele folderului dorit. Pentru a reda conținut media de la o conexiune prin USB, vehiculul Model X recunoaște numai unitățile flash. Pentru a reda conținut media de pe alte tipuri de dispozitive (cum ar fi un iPod), trebuie să conectați dispozitivul prin Bluetooth (consultați [Dispozitivele conectate prin Bluetooth pe pagină 191](#)).

NOTĂ: Media Playerul acceptă unități flash USB cu formatare exFAT (NTFS nu este acceptat în prezent).

NOTĂ: Utilizați un port USB amplasat în partea din față a consolei centrale. Conexiunile prin USB din partea din spate a consolei sunt destinate doar încărcării.

Dispozitivele conectate prin Bluetooth

Asociați dispozitivul compatibil cu Bluetooth cu Model X (consultați [Bluetooth pe pagină 75](#)) pentru a reda fișierele audio stocate. Alegeți sursa **Telefon** pentru Media Player, atingeți numele dispozitivului conectat prin Bluetooth, apoi atingeți **CONNECTARE**.



Prezentare generală

NOTĂ: Opțiunile de divertisment pot să varieze în funcție de regiunea pieței, de data fabricației și de configurația vehiculului.



Cinema: Redați diverse servicii de redare a conținuturilor video în flux (cum ar fi Netflix, YouTube, Hulu etc.) în timp ce vehiculul este parcat. Disponibil doar dacă Model X este conectat la WiFi sau dacă este echipat cu o conectivitate premium și un dacă este disponibil un semnal celular.

NOTĂ: Dacă redați conținut pe ecranul tactil și mutați din treapta Parcare, videoclipul se oprește în timp ce sunetul este redat în continuare. Dacă închideți redarea pe ecranul tactil, ecranul tactil din spate continuă redarea cu sunet și video activate.



Jocuri: Doriți să vă jucați? Ar putea fi necesar să utilizați butoanele Volan sau un controler conectat prin Bluetooth sau USB pentru a juca. Consultați [Controlere de jocuri pe pagină 194](#).



Cutia cu surprize: Jucați-vă în Toybox în timpul parcării.

AVERTISMENT: Utilizați aceste funcții numai atunci când vehiculul Model X este parcat. Acordați întotdeauna atenție condițiilor rutiere și de trafic atunci când conduceți. Utilizarea acestor funcții în timpul condusului este ilegală și foarte periculoasă.

NOTĂ: De asemenea, puteți să utilizați comenzile vocale pentru a accesa aceste funcții (consultați [Comenzi vocale pe pagină 17](#)).

Cutia cu surprize

Toybox-ul vehiculului dumneavoastră include funcții a căror utilizare poate fi distractivă. Iată un exemplu cu tipurile de funcții pe care le puteți găsi în Toybox:

Selectați această funcție...	Pentru a efectua această acțiune...
007	Nu mai sunteți șofer), sunteți scafandru! Atingeți Comenzi > Suspensie pentru a modifica adâncimea.
Boombox	Dacă vehiculul Model X este echipat cu un sistem de avertizare pentru pietoni, încântați pietonii cu o varietate de sunete de la difuzorul extern al vehiculului cât timp se află în modul Parcare. Consultați Boombox pe pagină 193 pentru mai multe detalii. NOTĂ: Verificați legile locale înainte de utilizarea Boombox în spațiile publice.
Emisii	Distracția poate să apară în moduri surprinzătoare. Selectați stilul de flatulență preferat și scaunul țintă. Utilizați semnalizatorul sau apăsați pe roțița de derulare din stânga atunci când sunteți gata să „eliberați” farsa. Pentru acele vehicule norocoase echipate cu un sistem de avertizare pentru pietoni, puteți alege să difuzați în exterior conținutul când vehiculul dvs. este parcat. Nu vă grăbiți-- distracția nu se oprește aici! Utilizați aplicația mobilă pentru a efectua testarea emisiilor de la distanță ținând apăsat oricare dintre cele patru butoane de comandă rapidă și selectați butonul de vânturi.
Model Xmas	Parcați în aer liber, dați volumul mai tare, coborâți geamurile, apoi bucurați-vă de spectacol. Programați spectacolul de lumini pentru o dată viitoare și personalizați piesa pentru a-i surprinde pe cei dragi.
Viteza Incredibil (numai la vehiculele P100D)	Țineți apăsată setarea Incredibil (atingeți Comenzi > Pedale și direcție > Accelerație > Incredibil) timp de aproximativ cinci secunde. Atingeți De-abia aștept! dacă doriți să vă deplasați repede. Pentru a afișa citirile pentru putere și accelerație de pe computerul de bord, apăsați scurt pe oricare dintre butoanele de derulare până când sunt afișate opțiunile disponibile. Apoi, rotiți butonul de derulare pentru a evidenția opțiunea Citire și apăsați din nou pe butonul de derulare.
Marte	Pe hartă este afișat vehiculul Model X sub forma unui hoinar pe relieful de pe Marte, iar în caseta Despre modelul dvs. Tesla este nava spațială interplanetară a companiei SpaceX.



Portul de încărcare curcubeu	Când vehiculul Model X este blocat și se încarcă, apăsați acest buton de pe conectorul mobil de zece ori în succesiune rapidă. Frumos, nu?
Rainbow Road	<p>Simțiți nevoia să auziți mai multe tălângi? Atunci când unele funcții Autopilot sunt activate, porniți din ecranul tactil Întotdeauna curcubeie accesând Lansator Aplicații > Toybox > Rainbow Road. Puteți accesa Rainbow Road și trăgând Autopilot maneta (dacă există în dotare) spre dvs. de patru ori în succesiune rapidă.</p> <p>Doriți curcubeie bonus? Activați Vreau mai multe curcubeie și vedeți cum luminile de accent (dacă există în dotare) prind viață în culorile curcubeului!</p>
Romantic	În mașină nu puteți să coaceți castane la foc deschis, dar puteți în continuare să vă cuibăriți alături de cei dragi în fața acestui șemineu virtual. Pregătiți muzica și lăsați romantismul să vă învâluie!
Panoul de schițe	Canalizați-vă geniul lăuntric al lui Picasso. Arătați-ne de ce sunteți în stare! Atingeți Publică pentru a vă trimite compozițiile artistice către Tesla, în vederea unor opinii critice.
TRAX	Nu este niciodată prea târziu să vă urmați visul de a deveni un DJ celebru în toată lumea. Utilizând TRAX, vă puteți transforma vehiculul în propriul studio muzical. Atunci când vă aflați în treapta Parcare, alegeți dintr-o varietate de instrumente și sunete unice, pentru a crea următorul hit. Microfonul și căștile nu sunt incluse.
Răspunsul la întrebarea absolută a vieții, Universul, Totul	Redenumiți vehiculul 42 (atingeți Comenzi > Software și atingeți numele vehiculului). Observați noul nume.
Program de culori pentru mașină (dacă există în dotare)	Modificați culoarea Model X pe ecranul tactil. Atingeți paleta de culori din dreptul numelui vehiculului și personalizați culoarea exteriorului, nuanța și altele.

Boombox

NOTĂ: Boombox este disponibil numai pentru vehicule echipate cu sistem de avertizare pentru pietoni (PWS).

NOTĂ: Verificați legile locale înainte de utilizarea Boombox în locurile publice.

Utilizând Boombox, puteți să redați sunetul la nivel extern prin intermediul difuzorului sistemului de avertizare pentru pietoni (PWS) când vehiculul Model X este în poziția Parcare. De exemplu:

- Redați fișierul media actual.
- Utilizați **Megafonul** pentru a proiecta o versiune modulată a vocii dumneavoastră.
- Apăsați claxonul pentru a reda primele cinci secunde din orice sunet de pe un dispozitiv USB compatibil.

NOTĂ: Dacă este activat Modul Camping în Comenzi climatizare, puteți părăsi vehiculul și utiliza aplicația Tesla pentru a controla volumul.

Pregătirea unei unități USB pentru Boombox

Urmați acești pași pentru a adăuga până la cinci sunete personalizate Boombox:

1. Pe un computer, formatați o unitate USB ca exFAT, MS-DOS FAT (pentru Mac), ext3 sau ext4 (NTFS nu este acceptat în prezent).
2. Creați un folder pe unitatea USB, denumit **Boombox**.

NOTĂ: Unitatea USB poate conține un singur folder. De exemplu, acesta nu poate fi partajat cu camera de bord.

3. Adăugați fișiere audio .wav și .mp3 în folder. Deși puteți să adăugați atâtea fișiere câte sunt permise de capacitatea unității USB, le puteți selecta doar pe primele cinci, în ordine alfabetică. Numele de fișiere, de orice lungime, pot conține caractere alfa majuscule sau minuscule (a-z/A-Z), numere de la 0 la 9, puncte (.), cratime (-) și caractere underscore (_).



4. Conectați unitatea USB la portul USB din față
5. Alegeți un sunet de pe unitatea USB selectându-l din meniul derulant **Boombox**.

Dezinstalarea jocurilor

Dezinstalarea jocurilor este utilă când doriți să eliberați spațiul de stocare de la bordul vehiculului. Pentru a dezinstala un joc, navigați la **Jocuri**, selectați jocul pe care doriți să îl dezinstalați, apoi atingeți **Dezinstalare**. După ce dezinstalați un joc, pentru a-l putea juca din nou, trebuie să îl descărcați.

Controlere de jocuri

Puteți să asociați controlere de jocuri Bluetooth Classic cu vehiculul Model X, urmând aceiași pași ca în cazul asocierii telefonului (consultați [Telefon](#), [Calendar](#) și [Conferințe online pe pagină 78](#)). După asociere, controlerul se conectează automat la vehicul. După conectare, puteți să utilizați controlerul pentru a juca jocurile selectate. Model X acceptă până la două dispozitive Bluetooth consecutiv (precum două controlere sau un telefon și un controler).

Pentru vehiculele fabricate cu aproximație înainte de 1 noiembrie 2021, puteți conecta controlerele de joc compatibile cu USB la porturile USB frontale din consola centrală a vehiculului. Pentru vehicule fabricate cu aproximație după 1 noiembrie 2021, trebuie să utilizați portul USB din torpedou.



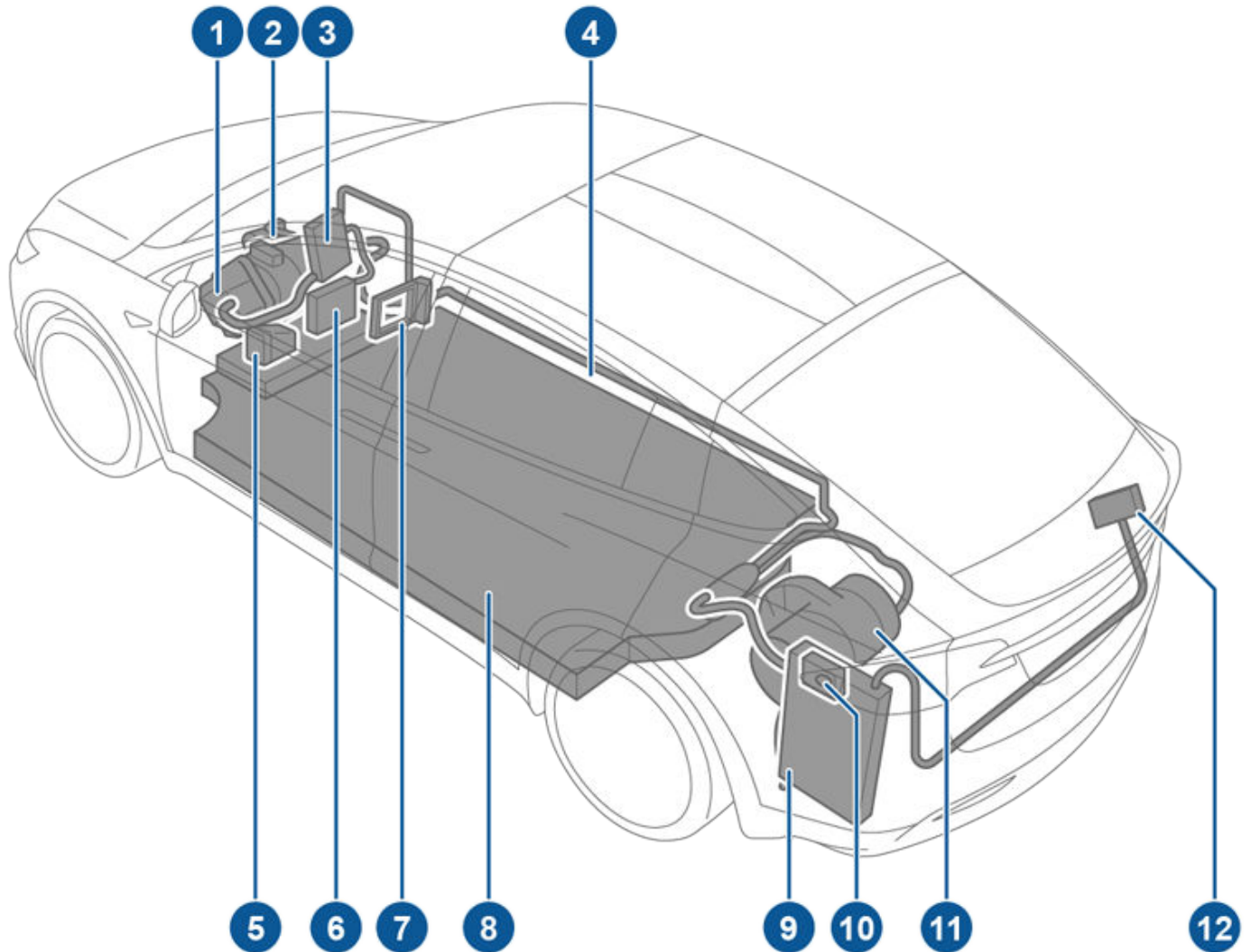

Componente de înaltă tensiune



1. Motor față
2. Compresor de aer condiționat
3. Cutie de racord față
4. Cablaj de înaltă tensiune
5. Încălzitor lichid de răcire a bateriei
6. Transformator c.c.-c.c.
7. Încălzitor cabină
8. Baterie de înaltă tensiune
9. Încărcător pe bord
10. Port de încărcare
11. Motor spate
12. Cablul de înaltă tensiune la ansamblul HVAC spate



Componentele electrice ale vehiculului

-  **AVERTISMENT:** Sistemul de înaltă tensiune nu are piese care să poată fi reparate de utilizator. Nu dezamblați, înlăturați sau înlocuiți componentele, cablurile sau conectorii de înaltă tensiune. De obicei, cablurile de înaltă tensiune sunt colorate cu portocaliu pentru a fi identificate cu ușurință.
-  **AVERTISMENT:** Citiți și urmați toate instrucțiunile furnizate pe etichetele care sunt atașate pe vehiculul Model X. Aceste etichete există pentru siguranța dvs.
-  **AVERTISMENT:** În cazul puțin probabil al apariției unui incendiu, contactați imediat echipele locale intervenție în caz de incendiu.

Echipamentul de încărcare

Echipamentul de încărcare special proiectat să încarce vehiculul Model X este disponibil de la Tesla.

Pentru informații despre echipamentul de încărcare **disponibil în regiunea dvs.**, consultați <http://shop.tesla.com>.

- Un Wall Connector, care se instalează în spațiul de parcare, este cea mai rapidă modalitate de a încărca pentru utilizarea zilnică.
- Un conector mobil vă permite să vă conectați la majoritatea prizelor de alimentare folosite în mod normal. Atunci când folosiți un conector mobil, atașați adaptorul inteligent la conectorul mobil înainte de a-l introduce în priză, apoi conectați cablul de alimentare.
- Tesla oferă adaptoare care permit conectarea la stațiile publice de încărcare utilizate cel mai frecvent în regiunea dvs. Când folosiți o stație de încărcare publică, atașați prima dată adaptorul la conectorul stației de încărcare și apoi conectați cablul de alimentare.



Model X are unul dintre cele mai sofisticate sisteme pentru baterie din lume. Cel mai important mod de a conserva bateria de înaltă tensiune este **LĂSAȚI VEHICULUL CONECTAT** atunci când nu îl utilizați. Acest lucru este deosebit de important dacă nu intenționați să conduceți vehiculul Model X timp de mai multe săptămâni.

NOTĂ: Când este lăsat inactiv și deconectat de la alimentare, vehiculul utilizează periodic energia de la baterie pentru testele sistemului și încărcarea bateriei Joasă tensiune, atunci când este necesar.

Nu există niciun avantaj în a aștepta până când nivelul bateriei este scăzut înainte de a efectua încărcarea. De fapt, Bateria funcționează cel mai bine când este încărcată periodic.

NOTĂ: Dacă lăsați Bateria să se descarce până la 0%, este posibil ca alte componente să se deterioreze sau să fie necesară înlocuirea lor (de exemplu, bateria de Joasă tensiune). În aceste cazuri, sunteți responsabil pentru cheltuielile de reparare și/sau transport. Cheltuielile legate de încărcare nu sunt acoperite de garanție sau de politica privind Asistența rutieră.

Rata maximă de încărcare a bateriei poate să fie ușor diferită după un număr mare de sesiuni de încărcare rapidă la c.c., precum cele de la stațiile de supraîncărcare. Pentru a asigura autonomia maximă de condus și siguranța bateriei, rata de încărcare a acesteia este redusă când bateria este prea rece, bateria este încărcată aproape complet și când starea bateriei se schimbă odată cu utilizarea și vechimea. Aceste modificări în starea bateriei sunt determinate de fizica bateriei și pot să ducă în timp la creșterea duratei totale a supraîncărcării cu câteva minute. Puteți minimiza timpul de încărcare utilizând Planificatorul de traseu (dacă este disponibil în regiunea dvs. de piață) pentru a încălzi bateria în timp ce conduceți către o stație de supraîncărcare. Consultați [Planificator de traseu pe pagină 189](#) pentru mai multe informații.

Îngrijirea bateriei

Nu permiteți niciodată bateriei să se descarce complet.

Chiar dacă vehiculul Model X nu este condus, bateria acestuia se descarcă foarte lent pentru a alimenta cu energie componentele electronice de la bord. Bateria se poate descărca cu o viteză de aproximativ 1% pe zi, deși rata de descărcare poate să varieze în funcție de factorii de mediu (precum vremea rece), configurația vehiculului și setările selectate de dvs. pe ecranul tactil. Pot apărea situații în care trebuie să lăsați vehiculul Model X deconectat de la alimentare pentru o perioadă de timp îndelungată (de exemplu, la un aeroport atunci când călătoriți). În aceste situații, rețineți valoarea de 1% pentru a vă asigura că lăsați bateria încărcată la un nivel suficient. De exemplu, într-o perioadă de două săptămâni (14 zile), bateria poate să se descarce cu aproximativ 14%.

Descărcarea bateriei la 0% poate avea drept rezultat deteriorarea componentelor vehiculului. Pentru a se proteja împotriva unei descărcări complete, vehiculul Model X intră în modul de consum la energie scăzută când nivelul de încărcare afișat scade la aproximativ 0%. În acest mod,

bateria nu mai susține componentele electronice de la bord și bateria auxiliară de Joasă tensiune. Odată ce este activ acest mod de consum la energie scăzută, conectați imediat vehiculul Model X la alimentare pentru a preveni pornirea de la altă sursă de alimentare și înlocuirea bateriei de Joasă tensiune.

NOTĂ: Dacă Model X nu răspunde și nu se deblochează, nu se deschide sau nu se încarcă, este posibil ca bateria de Joasă tensiune să fie descărcată. În această situație, încercați să efectuați pornirea bateriei vehiculului Joasă tensiune de la altă sursă de alimentare (consultați [Pornire de la altă sursă de alimentare pe pagină 248](#)). Dacă vehiculul nu răspunde în continuare, utilizați aplicația de mobil pentru a programa o vizită la service.

Limitele de temperatură

Pentru performanțe mai bune pe termen lung, evitați expunerea vehiculului Model X la temperaturi ambiante de peste 60 °C sau sub -30 °C pentru o perioadă mai mare de 24 de ore la un moment dat.

Funcționalitatea de economisire a energiei

Model X are o funcționalitate de economisire a energiei care reduce cantitatea de energie consumată de afișaje când vehiculul Model X nu este utilizat. La vehiculele mai noi, această funcționalitate este automatizată pentru a asigura un nivel optim de economisire a energiei. Cu toate acestea, la vehiculele mai vechi, puteți să controlați cantitatea de energie consumată de afișaje, atingând **Comenzi > Afișaj > Economisire energie**. Pentru mai multe informații despre maximizarea autonomiei și economisirea energiei, consultați [Obținerea autonomiei maxime pe pagină 207](#).

Vehicul scufundat

Ca în cazul oricărui vehicul, dacă vehiculul dvs. Tesla a fost expus la inundații, fenomene meteorologice extreme sau a fost scufundat în apă (în special în apă sărată), tratați acest lucru ca pe un accident. Consultați [Îndrumări pentru vehicul scufundat pe pagină 250](#) pentru mai multe informații.

NOTĂ: Daunele provocate de apă nu sunt acoperite de garanție.

Avertizările și atenționările privind bateria

⚠️ AVERTISMENT: Lucrările de service asupra sistemului de înaltă tensiune trebuie efectuate **numai** de un electrician calificat. În niciun caz nu trebuie să desfaceți sau să aduceți modificări neautorizate Bateriei. Nu dezasamblați, înlăturați sau înlocuiți componentele, cablurile sau conectorii de înaltă tensiune. De obicei, cablurile de înaltă tensiune sunt colorate cu portocaliu pentru a fi identificate cu ușurință.



Informații despre bateria de înaltă tensiune

⚠ ATENȚIE: Dacă nivelul de încărcare a Bateriei scade la 0%, trebuie să o conectați la alimentare. Dacă o lăsați neconectată la alimentare pentru o perioadă îndelungată, s-ar putea să nu fie posibil să încărcați sau să utilizați vehiculul Model X fără să porniți de la altă sursă de alimentare sau să înlocuiți bateria de Joasă tensiune. Dacă lăsați vehiculul Model X neconectat la alimentare pentru o perioadă îndelungată, bateria poate fi deteriorată permanent. Dacă nu puteți încărca Model X după ce ați încercat pornirea asistată a bateriei Joasă tensiune, programați o vizită la service.

⚠ ATENȚIE: Bateria nu necesită întreținerea de către proprietar. Nu îndepărtați bușonul rezervorului de lichid de răcire și nu adăugați lichid. Dacă computerul de bord vă avertizează că nivelul de lichid este scăzut, folosiți aplicația de mobil pentru a programa o vizită la service.

⚠ ATENȚIE: Nu utilizați bateria pe post de sursă de alimentare staționară. Dacă procedați astfel, este anulată garanția.



Deschiderea portului de încărcare

Portul de încărcare este amplasat în partea stângă a vehiculului Model X, în spatele unei portiere care face parte din ansamblul stopurilor. Parcați vehiculul Model X pentru a vă asigura că ajunge cu ușurință cablul de încărcare la portul de încărcare.

Cu Model X în treapta Parcare, apăsați și eliberați butonul de pe cablul de încărcare Tesla pentru a deschide ușa cu portul de încărcare.



De asemenea, puteți deschide capacul portului de încărcare utilizând oricare dintre aceste metode:

- Pe ecranul tactil, atingeți pictograma Port de încărcare (fulger).
- Pe ecranul tactil, atingeți **Comenzi > încărcare > Deschideți portul de încărcare**.
- Apăsați ușii portului de încărcare atunci când vehiculul Model X este deblocat și o cheie recunoscută se află în apropierea vehiculului.
- Pe cheia cu telecomandă, țineți apăsat butonul portbagajului din spate timp de 1-2 secunde.
- Utilizați comenzi vocale pentru a deschide ușa portului de încărcare (consultați [Comenzi vocale pe pagină 17](#)). De asemenea, puteți utiliza comenzi vocale pentru a închide ușa portului de încărcare și pentru a începe sau opri încărcarea.

NOTĂ: Următoarea imagine este oferită numai în scopuri demonstrative. În funcție de regiunea pieței și de data producției, portul de încărcare poate fi ușor diferit.

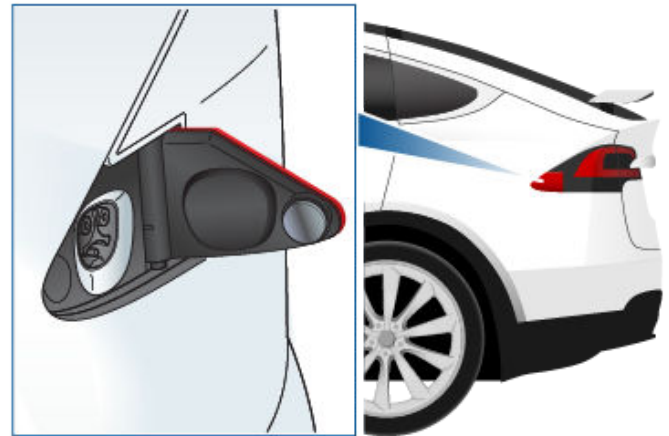

NOTĂ: Portul de încărcare se aprinde în alb atunci când deschideți ușa portului de încărcare. Dacă nu introduceți un cablu de încărcare în portul de încărcare în decurs de câteva minute după deschiderea ușii portului de încărcare, ușa portului de încărcare se închide. Dacă se întâmplă acest lucru, utilizați ecranul tactil pentru a deschide din nou ușa portului de încărcare.

NOTĂ: În condiții de vreme extrem de rece sau de gheață, este posibil ca opritorul portului de încărcare să înghețe. În cazurile în care nu puteți scoate sau introduce cablul de încărcare sau în cazul în care vehiculul nu efectuează supraîncărcarea din cauză că broasca este înghețată în loc, utilizați aplicația mobilă Tesla pentru a pregăti vehiculul pe **HI** timp de aproximativ 30-45 minute (trebuie să utilizați aplicația mobilă pentru a pregăti vehiculul; dacă setați climatizarea pe poziția **HI** cu ajutorul ecranului tactil nu are efect). Aceasta poate ajuta la topirea gheții de pe opritorul portului de încărcare, astfel încât cablul de încărcare să poată fi scos sau introdus.



ATENȚIE: Nu încercați să deschideți cu forța ușa portului de încărcare.

Conectarea la alimentarea cu energie

Dacă doriți, utilizați ecranul tactil pentru a modifica limita de încărcare și curentul de încărcare (consultați [Setările de încărcare pe pagină 202](#)).

Pentru a încărca la o stație publică de încărcare, conectați adaptorul corespunzător la portul de încărcare al vehiculului, apoi cuplați conectorul de încărcare al stației la adaptor. Sunt furnizate majoritatea adaptoarelor utilizate frecvent pentru regiunea pieței dvs. În funcție de echipamentul de încărcare pe care îl utilizați, ar putea fi nevoie să porniți și să opriți încărcarea cu ajutorul unui control de pe echipamentul de încărcare.

Dacă utilizați Conectorul mobil, introduceți-l în priză înainte de a-l introduce în vehiculul Model X.

Aliniați conectorul la portul de încărcare și introduceți complet. Când conectorul este introdus corespunzător, încărcarea începe automat după ce vehiculul Model X:

- Acționează un zăvor care ține conectorul în loc;



Instrucțiuni de încărcare

- Trece în modul Parcare (dacă se afla în orice alt mod);
- Încălzește sau răcește bateria, dacă este necesar. Dacă bateria trebuie încălzită sau răcită, s-ar putea să observați o întârziere înainte de începerea încărcării.

NOTĂ: De fiecare dată când Model X este conectat la alimentare, dar nu se încarcă în mod activ, acesta se alimentează cu energie de la echipamentul de încărcare în loc să utilizeze energia stocată în baterie. De exemplu, dacă stați în Model X și utilizați ecranul tactil în timp ce vehiculul este parcat și conectat la alimentare, Model X se alimentează cu energie de la echipamentul de încărcare și nu de la baterie.

În unele cazuri atunci când Model X este conectat la alimentare, dar utilizează foarte puțină energie, câteodată se poate alimenta cu energie direct la baterie. Spre exemplu, dacă lăsați Model X conectat la alimentare timp de mai multe zile fără să îl utilizați, este posibil să se alimenteze gradual cu puțină energie direct de la baterie pentru a alimenta sistemele vehiculului.

Atunci când bateria se descarcă suficient, începe să încarce pentru a atinge limita din nou. În funcție de momentul în care verificați, este posibil ca bateria să nu se fi descărcat suficient încă pentru a iniția un ciclu de încărcare. Drept urmare, este posibil să fie puțin sub limita de încărcare chiar și după ce a fost conectat la alimentare pentru o perioadă lungă de timp. Acest lucru este normal, iar Model X va începe alimentarea din nou atunci când s-a descărcat suficient. Alternativ, pentru a începe un ciclu de încărcare manual, deconectați și apoi conectați Model X.



ATENȚIE: Capătul conector al cablului de încărcare poate deteriora vopseaua dacă îl scăpați pe Model X.

Lumina portului de încărcare

După ce introduceți un cablu de încărcare în Model X, așteptați câteva secunde și confirmați că lumina portului de încărcare începe să se aprindă intermitent în verde și că vehiculul se încarcă. Dacă lumina este galbenă sau roșie, depanați problema înainte de a vă îndepărta, pentru a vă asigura că sesiunea de încărcare este reușită.

Starea de încărcare

Starea de încărcare este afișată pe computerul de bord atunci când ușa portului de încărcare este deschisă.

- **ALB (SAU ALBASTRU DESCHIS):** Ușa portului de încărcare este deschisă. Model X este pregătit pentru încărcare și conectorul nu este introdus sau zăvorul portului de încărcare este deblocat și conectorul este pregătit să fie îndepărtat.
- **ALBASTRU:** Încărcătorul este conectat, dar Model X nu se încarcă (cum ar fi atunci când este activată încărcarea programată).
- **ALBASTRU INTERMITENT:** Model X comunică cu încărcătorul, dar încă nu a început încărcarea (cum ar fi atunci când vehiculul se pregătește să se încarce).
- **VERDE INTERMITENT:** Încărcarea este în curs. Pe măsură ce vehiculul Model X se apropie de nivelul maxim de încărcare, încetinește frecvența luminii intermitente.
- **VERDE SOLID:** Încărcarea este finalizată.
- **GALBEN SOLID:** Conectorul nu este complet introdus. Realiniați conectorul cu portul de încărcare și introduceți complet.
- **GALBEN INTERMITENT:** Model X se încarcă la curent redus (numai încărcare c.a.).
- **ROȘU:** A fost detectată o eroare și încărcarea este oprită. Verificați dacă pe computerul de bord sau pe ecranul tactil apare un mesaj de alertă.

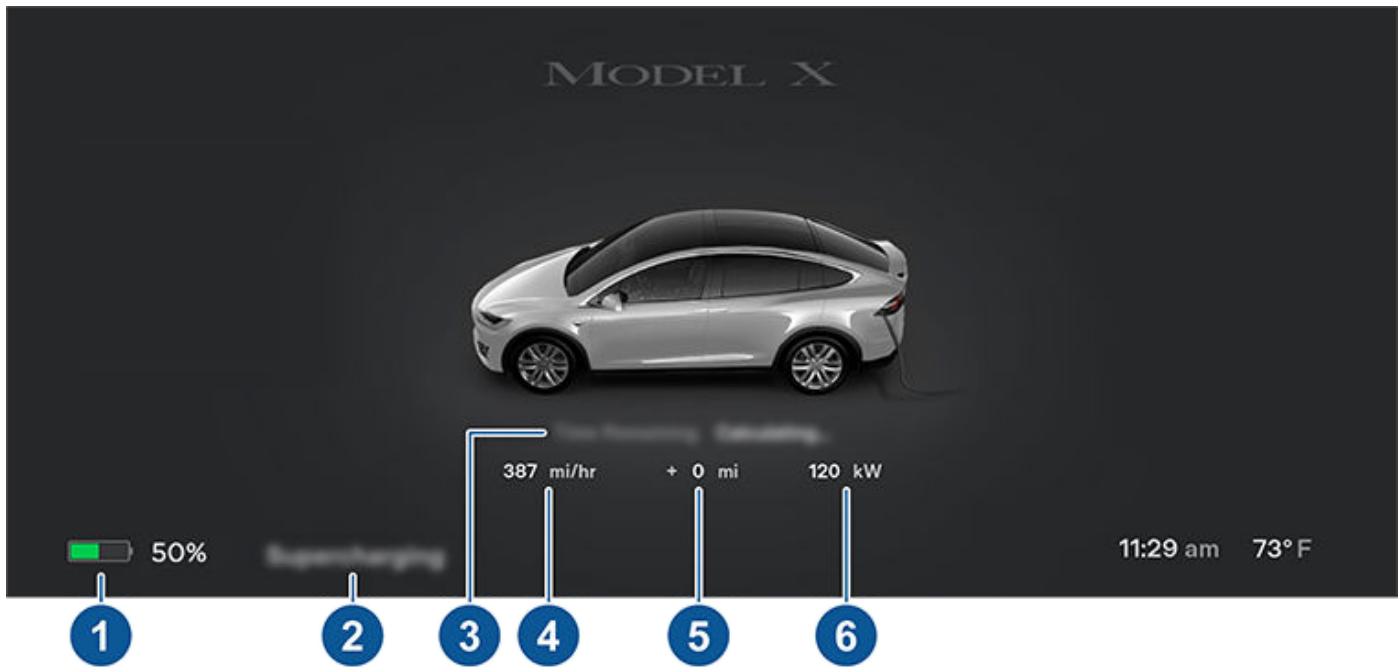

- 1. Distanță de deplasare:** Afișează distanța de deplasare totală estimată sau procentul de energie (în funcție de setarea afișajului) disponibil.
NOTĂ: Pentru a modifica modul în care sunt afișate unitățile, atingeți **Comenzi > Afișaj > Afișaj energie**.
- 2. Stare de încărcare:** Mesajele despre starea de încărcare (cum ar fi Supraîncărcare, Încărcare programată) sunt afișate aici (consultați [Precondiționarea programată și încărcarea pe pagină 205](#)).
- 3. Timp rămas:** Timpul rămas estimat pentru încărcarea până la limita setată de dvs. (consultați [Setările de încărcare pe pagină 202](#)).
NOTĂ: Când încărcați până la 100%, este posibil ca vehiculul să continue să încarce la un curent scăzut atunci când se afișează că încărcarea este completă. Aceasta este o funcționare previzibilă. Deoarece energia suplimentară după această valoare este scăzută, de obicei continuarea încărcării nu este benefică.
- 4. Rată de încărcare:** Viteza actuală de încărcare cu care se încarcă vehiculul.
- 5. Autonomie obținută:** Creșterea estimată a distanței de deplasare realizată în sesiunea de încărcare.
- 6. Încărcare:** Puterea curentă a încărcătorului.

3 În cazul conectării la o sursă de alimentare trifazată (dacă se aplică în regiunea dvs.), curentul disponibil reprezintă curentul per fază și este afișat simbolul trifazat.

În timpul încărcării

În timpul încărcării, lumina portului de încărcare pulsează în culoarea verde, iar pe computerul de bord este afișată starea de încărcare în timp real. Frecvența la care pulsează lumina verde a portului de încărcare se reduce pe măsură ce nivelul de încărcare se apropie de valoarea maximă. Când încărcarea este finalizată, lampa încetează să mai pulseze și rămâne verde constant.

NOTĂ: Dacă nu există nicio cheie autenticată în apropiere, lumina portului de încărcare nu se aprinde.

Dacă lumina portului de încărcare devine roșie în timpul încărcării, este detectată o eroare. Verificați dacă pe computerul de bord sau pe ecranul tactil apare un mesaj de alertă în care este descrisă eroarea. O defecțiune poate să apară din cauza unui motiv frecvent, precum o pană de curent. Dacă are loc o pană de curent, încărcarea este reluată automat când este restabilită alimentarea cu energie.

NOTĂ: Este normal să auziți sunete în timpul încărcării. În special la curenți înalți, compresorul cu agent de refrigerare și ventilatorul funcționează în funcție de necesități, pentru a menține bateria rece.



Instrucțiuni de încărcare

NOTĂ: În general, performanța aerului condiționat nu este afectată de încărcare. Cu toate acestea, în anumite condiții (de exemplu, efectuați încărcarea la intensități înalte în timpul unei zile deosebit de calde), este posibil ca aerul provenit de la grile de ventilație să nu fie la fel de rece pe cât este de așteptat și să apară un mesaj pe computerul de bord. Acesta este un lucru normal și face ca bateria să rămână într-un interval optim de temperatură în timpul încărcării, pentru a susține longevitatea și performanța optimă.

⚠️ AVERTISMENT: Nu pulverizați niciodată lichid la viteză mare (de exemplu, un spălător sub presiune) spre portul de încărcare, în timpul încărcării. Nerespectarea acestor instrucțiuni poate avea drept rezultat vătămările corporale grave sau deteriorarea vehiculului, a echipamentelor de încărcare sau a bunurilor.

Oprirea încărcării

Opriti încărcarea în orice moment deconectând cablul de încărcare sau atingând **Oprire încărcare** pe ecranul tactil.

NOTĂ: Pentru a preveni deconectarea neautorizată a cablului de încărcare, zăvorul cablului de încărcare rămâne blocat și vehiculul Model X trebuie să fie deblocat sau să poată recunoaște cheia înainte ca dvs. să puteți deconecta cablul de încărcare.

Pentru deconectarea cablului de încărcare:

1. Țineți apăsat butonul de pe mânerul conectorului pentru a elibera opritorul.

NOTĂ: Puteți debloca opritorul și folosind ecranul tactil sau din aplicația mobilă sau apăsând și menținând apăsat butonul pentru portbagajul din spate de pe cheie cu telecomandă. Dacă vehiculul dvs. este echipat cu un port de încărcare motorizat, puteți, de asemenea, să apăsați butonul din stânga portului de încărcare pentru a debloca opritorul.

2. Scoateți conectorul din portul de încărcare.

În cazul în care cablul de încărcare rămâne blocat în timp ce este conectat din cauza temperaturilor scăzute, atingeți **Comenzi > Service > Încălzitor admisie**. Acesta încălzește portul de încărcare până la două ore pentru a dezgheța cablul de încărcare.

NOTĂ: De asemenea, puteți închide ușa portului de încărcare utilizând oricare dintre aceste metode:

- Pe ecranul tactil, atingeți pictograma Port de încărcare (fulger) din prezentarea generală a stării mașinii.
- Pe ecranul tactil, navigați la **Comenzi > Încărcare > Închidere port încărcare**.
- Utilizați comenzi vocale pentru a închide capacul portului de încărcare (consultați [Comenzi vocale pe pagină 17](#)).

Pentru deconectarea cablului de încărcare la folosirea unui adaptor la o stație publică de încărcare:

1. Deblocați Model X.

2. Ținând mânerul de încărcare al stației publice într-o mână și adaptorul în cealaltă mână, țineți apăsat butonul mânerului și trageți-le pe amândouă către exterior, scoțând mânerul și adaptorul în același timp.

NOTĂ: Dacă mânerul stației de încărcare se separă de adaptor, lăsând adaptorul în Model X, utilizați ecranul tactil pentru a debloca portul de încărcare.

3. Țineți apăsat butonul de pe mânerul de încărcare din nou pentru a elibera adaptorul din mânerul de încărcare public.

NOTĂ: De asemenea, puteți închide ușa portului de încărcare utilizând oricare dintre aceste metode:

- Pe ecranul tactil, atingeți pictograma Port de încărcare (fulger) din prezentarea generală a stării mașinii.
- Pe ecranul tactil, navigați la **Comenzi > Încărcare > Închidere port încărcare**.
- Utilizați comenzi vocale pentru a închide capacul portului de încărcare (consultați [Comenzi vocale pe pagină 17](#)).

⚠️ ATENȚIE: Tesla recomandă insistent să lăsați vehiculul Model X conectat la alimentare atunci când nu este utilizat. Astfel, bateria este menținută la nivelul optim de încărcare.

Setările de încărcare

Accesați setările de încărcare atingând **Comenzi > Încărcare** când Model X este în treapta Park. De asemenea, puteți să atingeți pictograma de încărcare de pe ecranul tactil pentru a accesa setările de încărcare.

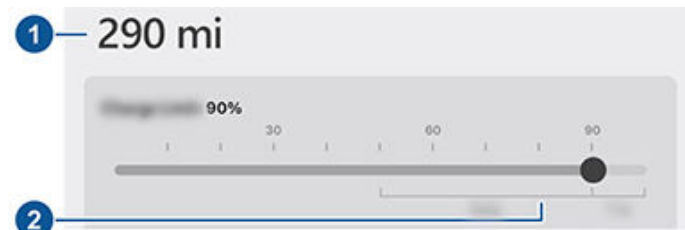

1. **Distanță de deplasare:** Afișează distanța de deplasare totală estimată disponibilă.
2. **Limită setată:** Ajustați glisorul de încărcare la nivelul de încărcare dorit. Setarea pe care o alegeți se aplică în cazul sesiunilor de încărcare imediate și programate.

NOTĂ: Recomandarea Tesla este de a limita încărcarea completă a bateriei la sub 90% pentru utilizarea **Zilnică** și de a încărca la 100% numai în cazul unei **Călătorii** lungi.

NOTĂ: Este posibil ca o porțiune cu imaginea bateriei să fie colorată în albastru. Acest lucru arată că o mică porțiune din energia stocată din baterie nu este disponibilă din cauză că bateria este rece. Acest lucru este normal și nu reprezintă motiv de îngrijorare. După ce bateria s-a încălzit, porțiunea albastră nu mai este afișată.



Glisați limita de încărcare dincolo limita de încărcare zilnică recomandată pentru o opțiune pop-up de încărcare temporară peste limita zilnică recomandată o singură dată. Această opțiune este utilă în cazul călătoriilor lungi și, dacă este selectată, se resetează la limita de încărcare anterioară.

Puteți adapta ulterior setările de încărcare:

- **Curent încărcare în acest loc:** Curentul este setat automat la curentul maxim disponibil de la cablul de încărcare atașat, cu excepția cazului în care acesta a fost redus anterior la un nivel inferior. Dacă este necesar, atingeți - sau + pentru a schimba curentul (de exemplu, va trebui să reduceți curentul dacă vă preocupă supraîncărcarea unui circuit cu cablaj casnic împărțit de alte echipamente). Nu este posibil să setați curentul de încărcare la un nivel care depășește valoarea maximă disponibilă de la cablul de încărcare atașat. Atunci când schimbați curentul, vehiculul Model X memorează locul. Dacă efectuați încărcarea în același loc, nu trebuie să schimbați din nou curentul.

Atunci când încărcați cu Mobile Connector conectat la o priză de uz casnic, vehiculul dvs. poate selecta automat o încărcare implicită. Suprascrieți această setare implicită cu o setare de mai mare putere, personalizând **Curent de încărcare în acest loc** sau prin aplicația mobilă.

NOTĂ: Pentru o încărcare în 3 faze, curentul disponibil reprezintă curentul per fază (până la 24A). În timpul încărcării, marcatorul de stare din dreapta afișează simbolul trifazat în partea din față a curentului afișat.

NOTĂ: Dacă vehiculul Model X se încarcă și detectează fluctuații neașteptate în puterea de intrare, curentul de încărcare este redus automat cu 25%. De exemplu, un curent de 16 amperi este redus la 12 amperi. Această reducere automată a curentului sporește robustețea și siguranța în situațiile în care există o problemă externă (de exemplu, nu sistem casnic cu cablaj, un receptacul, un adaptor sau un cablu nu își poate îndeplini capacitatea curentului nominal). Ca măsură de precauție, atunci când vehiculul Model X reduce curentul în mod automat, acesta economisește curentul redus în stația de încărcare. Deși îl puteți crește manual, Tesla recomandă încărcarea la curentul inferior până când este rezolvată problema subiacentă și stația de încărcare poate să ofere putere constantă.

- **Deschidere port de încărcare, Deblocare port de încărcare și Oprire încărcare:** Când nu este efectuată încărcarea, atingeți **Deschidere port de încărcare** sau **Deblocare port de încărcare** pentru a deschide ușa portului de încărcare sau pentru deblocarea cablului de încărcare din portul de încărcare. Utilizați **Oprrire încărcare** după finalizarea încărcării.
- **Programare:** Afișează programul de condiționare și încărcare. Puteți crea un program de condiționare sau de încărcare pentru locurile pentru Acasă și pentru Serviciu sau locul actual (consultați [Precondiționarea programată și încărcarea pe pagină 205](#)).

- **Supraîncărcare:** Afișează taxele de utilizare a stației Supercharger, locul, ora la care a început încărcarea și o estimare a costurilor pentru sesiune (consultați [Taxe Supercharger pe pagină 203](#)).

NOTĂ: Pentru a reduce aglomerația la stațiile Supercharger cu utilizare ridicată, este posibil să fiți limitat la o încărcare maximă de 80% când nu utilizați Trip Planner (dacă este disponibil în regiunea dvs. de piață). Consultați [Planificator de traseu pe pagină 189](#).

Taxe Supercharger

Când efectuați încărcarea la o stație Supercharger Tesla, informațiile despre sesiunea de încărcare se afișează în partea de jos a ecranului de încărcare. Aceste informații includ locul, ora la care a început încărcarea și o estimare de cost al sesiunii. Când opriți supraîncărcarea, costul estimat al sesiunii respective este afișat până când începe o nouă sesiune de supraîncărcare. Dacă se aplică încărcarea gratuită, costul estimat este afișat la valoarea zero.

NOTĂ: Este posibil ca prețul estimat să nu reflecte costul final al sesiunii de supraîncărcare. Prețurile finale pentru sesiunile de supraîncărcare se regăsesc în contul dvs. Tesla.

Când efectuați încărcarea la o stație de supraîncărcare Tesla, vă supuneți taxelor de ocupare. Taxele de ocupare sunt concepute pentru a-i încuraja pe șoferi să își mute vehiculul de la stația de supraîncărcare atunci când încărcarea este finalizată. Taxele de ocupare sunt în vigoare numai atunci când jumătate sau mai multe dintre stațiile de supraîncărcare dintr-o unitate sunt ocupate. Aplicația mobilă Tesla vă notifică atunci când încărcarea este aproape finalizată și din nou, când încărcarea este finalizată. Sunt trimise notificări suplimentare dacă sunt percepute taxe de ocupare. Taxele de inactivitate sunt scutite dacă vă mutați vehiculul în cinci minute de la finalizarea încărcării.

Conectați-vă la contul Tesla pentru a vedea taxele și detaliile despre sesiunile de supraîncărcare, pentru a monitoriza soldul rămas din creditele gratuite, pentru a configura o metodă de plată și pentru a efectua plăți. Odată ce este salvată o metodă de plată, taxele sunt plătite automat din contul dvs.

Eliberarea manuală a cablului de încărcare

Dacă nu reușiți cu metodele obișnuite de eliberare a cablului de încărcare din portul de încărcare (folosind butonul de eliberare a mânerului de încărcare, ecranul tactil sau aplicația mobilă), încercați să apăsați și să țineți apăsat timp de 1-2 secunde butonul portbagajului din spate de pe telecomandă. Dacă în continuare nu se eliberează, urmăriți cu atenție următorii pași:

1. Asigurați-vă că vehiculul Model X nu se încarcă în mod activ, prin afișarea ecranului de încărcare pe ecranul tactil. Dacă este necesar, atingeți **Oprrire încărcare**.
2. Deschideți portbagajul din spate.



Instrucțiuni de încărcare

3. Trageți în jos de cablul de eliberare al portului de încărcare pentru a îndepărta cablul de încărcare.

⚠️ AVERTISMENT: Nu trageți de cablul de eliberare în timp ce încercați să scoateți cablul de încărcare din portul de încărcare. Trageți întotdeauna de cablul de eliberare înainte de a încerca să scoateți cablul de încărcare. Nerespectarea acestor instrucțiuni poate avea drept rezultat electrocutarea și vătămările corporale grave.



NOTĂ: Cablul de eliberare poate fi încastrat în deschizătura din ornament.

4. Scoateți cablul de încărcare din portul de încărcare.

⚠️ ATENȚIE: Utilizați cablul de eliberare **numai** în situațiile în care nu puteți elibera cablul de încărcare folosind metodele obișnuite. Utilizarea continuă poate deteriora cablul de eliberare sau echipamentul de încărcare.

⚠️ AVERTISMENT: Nu efectuați această procedură atunci când vehiculul se încarcă sau dacă sunt expuși oricare dintre conductorii portocalii de înaltă tensiune. Nerespectarea acestor instrucțiuni poate avea drept rezultat electrocutarea și vătămările corporale grave sau deteriorarea vehiculului. Dacă nu sunteți sigur cum să efectuați această procedură în siguranță, contactați cel mai apropiat centru de service.

Cele mai bune practici pentru încărcare

- Evitați să lăsați bateria să ajungă la un nivel prea scăzut (pictograma bateriei se colorează în galben atunci când nivelul rămas în baterie scade la 20% sau mai puțin).
- Consultați informațiile de pe ecranul tactil al vehiculului (navigați la **Comenzi** > **Încărcare**) sau din aplicația mobilă (atingeți pictograma **Încărcare**) pentru limitele recomandate de încărcare zilnică și pentru călătorii.

- După ce conectați vehiculul la priză, confirmați că lumina portului de încărcare începe să se aprindă intermitent în verde (ceea ce indică faptul că Model X se încarcă) înainte de a pleca. Dacă Model X nu începe să se încarce după câteva secunde, este posibil să nu ați introdus complet conectorul în portul de încărcare sau să existe o problemă care împiedică încărcarea. Consultați ecranul tactil pentru a vedea dacă apare o alertă cu mai multe informații.

NOTĂ: Dacă lumina portului de încărcare începe să se aprindă intermitent în galben, Model X se încarcă la curent redus. Dacă indicatorul luminos al portului de încărcare este albastru continuu, încărcătorul este conectat, dar vehiculul nu se încarcă (cum ar fi atunci când este programată o încărcare). Pentru mai multe informații, consultați [Lumina portului de încărcare pe pagină 200](#).

Sfaturi pentru încărcare rapidă:

- Găsiți încărcătoare rapide filtrând după trei fulgere în bara de căutare a navigației.
- Navigați la încărcătoarele rapide (inclusiv stațiile Supercharger și încărcătoarele rapide terțe) pentru a permite condiționarea bateriei de înaltă tensiune.
- În mod obișnuit, un nivel scăzut de încărcare duce la o încărcare mai rapidă.

NOTĂ: Este responsabilitatea dvs. să monitorizați în permanență nivelul de încărcare a vehiculului. Nu așteptați până când vehiculul este descărcat pentru a-l conecta la priză. Asigurați-vă întotdeauna că aveți mai mult decât suficientă energie, pentru a ajunge în siguranță la un încărcător.

- La stațiile Supercharger, lăsați spațiu față de alte vehicule, deoarece posturile adiacente pot împărtăși electricitatea.



Programați precondiționarea și încărcarea pentru Model X. Puteți programa precondiționarea pentru a vă ajuta vehiculul să se încarce mai eficient sau pentru a pregăti Model X pentru deplasare.

NOTĂ: De asemenea, puteți accesa **Programare** de pe ecranul Controale ale climatizării, fereastra Încărcare, și aplicația mobilă Tesla (este necesară versiunea v4.34.5 sau o versiune superioară).

Model X salvează automat programarea pentru fiecare loc în care creați o programare. Când selectați **Locul actual**, programarea configurată poate fi utilizată doar când reveniți în același loc fizic aproximativ.

NOTĂ: Încărcarea programată poate fi utilizată cu încărcătoarele rapide, inclusiv Tesla Superchargers. Programele de încărcare pe care le creați sunt ignorate când efectuați încărcarea de la un încărcător rapid.

Crearea unui program

Crează un program de **Precondiționare** și **Încărcare** pentru a specifica ora și zilele în care doriți ca vehiculul Model X să se precondiționeze sau să se încarce. Pentru a crea un program:

1. Atingeți **Comenzi** > **Programare**.
2. Selectați locul pentru care doriți să configurați un program.
 - o Locul actual: Locul actual al mașinii dvs., pe baza coordonatelor GPS.

NOTĂ: Trebuie ca vehiculul să fie parcat pentru a crea un program pentru locul actual.
 - o Acasă/Serviciu: Locul salvat pentru acasă și locul de muncă. Nu puteți alege aceste opțiuni dacă nu aveți un loc salvat pentru acasă și pentru serviciu (consultați [Destinații pentru Acasă, Serviciu și Favorite pe pagină 187](#)).
3. Atingeți **Precondiționare** pentru a configura ora și frecvența până la care doriți precondiționarea vehiculului.
4. Atingeți **Încărcare** pentru a configura ora dorită pentru pornire și oprire și frecvența cu care doriți să efectuați încărcarea.
5. Selectați **Creare** pentru a crea programarea.

NOTĂ: Dacă nu este comutată opțiunea **Repetare săptămânală**, Model X efectuează programarea o dată. Vehiculul dezactivează apoi programarea până când o reactivați manual.

Utilizarea încărcării programate

Când creați sau activați o încărcare programată, puteți conecta vehiculul pentru încărcare. Dacă ați programat o precondiționare sau o încărcare pentru un moment ulterior din zi, Model X așteaptă până în momentul respectiv pentru precondiționare sau încărcare.

Când programările se suprapun, vehiculul utilizează cel mai mare interval de timp pentru încărcare, dacă este necesar. Exemplu: Ați programat Model X să înceapă încărcarea la 2 AM și la 3 AM, dar pentru a opri încărcarea la 2:30 AM și la 5 AM, vehiculul combină cele două programări ale încărcării într-un singur interval, cuprins între 2 AM și 5 AM.

Când specificați o oră **Terminare până la**, dar nu și o oră **Pornire la**, vehiculul consumă energie pentru scut tip când este conectat pentru încărcarea programată (este posibil să auziți un clic) pentru a calcula ora de pornire necesară pentru a îndeplini limita de încărcare. Exemplu: Puteți configura o oră **Terminare până la** pentru 2 AM, iar vehiculul are nevoie să se încarce timp de 2 ore pentru a îndeplini limita de încărcare. În cazul în care conectați vehiculul la ora 9 PM, Model X consumă energie pentru scurt timp pentru a calcula ora de pornire și începe încărcarea la 12 AM.

Dacă specificați o oră **Pornire la** și nu specificați o oră **Terminare până la**, vehiculul începe încărcarea la ora specificată și continuă până când este atinsă limita de încărcare.

Există scenarii în care **Încărcarea programată** începe imediat. Aceste scenarii pot apărea atunci când vehiculul Model X este conectat:

- În timpul unei încărcări programate.
- Până la 6 ore după începutul unei încărcări programate, dacă nu este specificată nicio oră **Terminare până la**.
- Când următoarea încărcare programată este la mai mult de 18 ore distanță și nu în ziua actuală.
- Când nu ați configurat o oră **Pornire la** și nu există suficient timp pentru a atinge limita de încărcare până la ora **Terminare până la**.

NOTĂ: Model X NU pornește automat încărcarea în cazul în care conectați vehiculul în termen de 6 ore de la ora **Terminare până la** a unei încărcări programate, cu excepția cazului în care există altă încărcare programată.

Puteți programa încărcarea pentru a încheia chiar la ora de plecare planificată pentru a reduce costurile cu energia, chiar și în regiunile de piață în care nu se aplică tarifele la utilități în afara orelor de vârf. De exemplu, dacă încărcarea începe imediat ce vă conectați, încărcarea se poate finaliza mult mai devreme. Acest lucru face ca bateria să se răcească la temperaturi ambiante și are nevoie energie pentru a o încălzi până la ora de plecare. Prin urmare, chiar dacă nu se aplică tarifele la utilități în afara orelor de vârf, Tesla recomandă să încărcați până la ora de plecare planificată pentru a reduce consumul de energie, specificând ora de plecare ca ora **Terminare până la**.

Precondiționare

Utilizați **Precondiționare** pentru a programa o oră la care doriți ca vehiculul Model X să fie gata de condus. Model X calculează automat momentul în care trebuie inițiată precondiționarea. Acest lucru face climatul habitaculului și bateria să fie precondiționate până la ora de plecare.



Precondiționarea programată și încărcarea

Precondiționare încălzește bateria pentru o performanță îmbunătățită și asigură un climat confortabil în cabină la ora de plecare setată. Dacă programați o **Precondiționare**, Model X doar încălzește bateria înainte de încărcare, dacă bateria este prea rece pentru a se încărca, și nu pregătește climatizarea din habitacul.

NOTĂ: Când Model X nu este conectat la priză, precondiționarea funcționează atât timp cât Model X nu este în modul de consum redus (consultați [#unique_406](#) pe [pagina](#)).

Precondiționarea poate contribui, de asemenea, la creșterea autonomiei în următoarea deplasare, deoarece un habitacul și o baterie precondate consumă mai puțină energie atunci când începeți să conduceți. Precondiționarea poate reduce consumul de energie în timpul condusului la vehiculele cu pompe de căldură, deoarece căldura din baterie poate fi utilizată pentru a încălzi habitacul în timpul deplasării.



Factori care afectează consumul de energie

În timpul condusului:

- Viteza ridicată.
- Condițiile de mediu precum vremea prea rece sau prea caldă și vântul.
- Utilizarea comenzilor de climatizare pentru a încălzi sau răci habitaculul.
- Deplasarea în rampă: Deplasarea în rampă necesită mai multă energie și reduce autonomia mai rapid. Totuși, deplasarea pe pantă descendentă permite vehiculului dvs. să recupereze o parte din energia consumată, prin frânare regenerativă (consultați [Frânarea regenerativă pe pagină 95](#)).
- Deplasări scurte sau trafic bară-la-bară: La pornirea vehiculului, aducerea habitaculului și bateriei la o temperatură specificată necesită energie. Este posibil să remarcați un consum mediu mai ridicat atunci când vehiculul este utilizat pentru deplasări foarte scurte sau în trafic intens.
- Încărcătură grea.
- Geamuri lăsate.
- Roți și pneuri neîntreținute.
- Setări personalizate sau accesorii terțe (șine pentru plafon sau portbagaj, roți terțe).

În timp ce este parcat și nu este conectat la un încărcător:

- Climatizarea prealabilă a cabinei sau utilizarea butoanelor pentru climatizare.
- Summon.
- Sistemul de infotainment și de control al climatizării al vehiculului.
- Modul Santinelă.
- Solicitări de aplicații mobile Tesla sau terțe.

Sfaturi de pentru maximizarea autonomiei

Puteți să maximizați autonomia de condus făcând uz de aceleași obiceiuri pe care le folosiți pentru a economisi combustibil la un vehicul pe benzină. Pentru a obține autonomie maximă:

- Reduceți viteza cu care vă deplasați și evitați accelerarea frecventă și rapidă. Luați în calcul utilizarea modului Relaxat (atingeți **Comenzi > Pedale și direcție > Accelerație**) și Asistență pentru menținerea vitezei (consultați [Asistența la viteză pe pagină 165](#)) pentru asistență la controlul accelerației și vitezei.

- Dacă puteți să realizați acest lucru în condiții de siguranță, modulați pedala de accelerație în loc să utilizați pedala de frână când încetiniți treptat. De fiecare dată când vehiculul Model X este în mișcare și nu apăsați pedala de accelerație, frânarea regenerativă încetinește vehiculul și alimentează bateria cu orice surplus de energie (consultați [Frânarea regenerativă pe pagină 95](#)).
- Limitați utilizarea resurselor precum încălzirea și aerul condiționat. Utilizarea încălzirii pentru scaune și Volan (dacă există în dotare) pentru a vă încălzi este mai eficientă decât încălzirea habitaculului utilizând comenzile de climatizare.
- Cu vehiculul conectat la priză, utilizați aplicația mobilă pentru a preconditiona vehiculul dvs. astfel încât să asigurați o temperatură confortabilă a cabinei și dezghețarea geamurilor (dacă este necesar) înainte de a conduce, atingând **Pornire > climatizare** și personalizând preferințele dvs. (consultați [Mobile App pe pagină 71](#)).
- Atingeți **Programare**, (de asemenea disponibil atât pe ecranul de încărcare, cât și pe cel de control al climatizării), pentru a seta ora la care doriți ca vehiculul dvs. să fie pregătit pentru a fi condus (consultați [Preconținerea programată și încărcarea pe pagină 205](#)).
- Setati Modul de oprire la **Reținere** pentru a beneficia de frânarea regenerativă la viteze de deplasare reduse.
- Asigurați-vă că roțile sunt aliniate conform specificațiilor, pneurile sunt menținute la presiunile de umflare recomandate (consultați [Îngrijirea și întreținerea pneurilor pe pagină 214](#)) și sunt inversate atunci când este necesar (consultați [Intervalele de service pentru întreținere pe pagină 211](#)).
- Reduceți greutatea încărcăturii eliminând toate mărfurile inutile.
- Ridicați complet toate geamurile.
- Activați Modul autonomie, dacă există în dotare (consultați [Mod autonomie pe pagină 208](#)).
- Funcții precum Mod Santinelă și Protecția la supraîncălzire a habitaculului pot afecta autonomia. Dezactivați funcțiile atunci când nu sunt necesare.
- Pentru a preveni un consum de energie excesiv când vehiculul este inactiv, mențineți vehiculul conectat la o sursă de încărcare atunci când nu îl utilizați.

Este normal ca autonomia estimată să scadă ușor în primele câteva luni, înainte de a se stabili. În timp, veți observa o scădere treptată, dar normală, a autonomiei atunci când vehiculul este încărcat complet - acest lucru depinde de factori precum kilometrajul și vârsta bateriei. Vehiculul Model X vă va informa în eventualitatea puțin probabilă în care o problemă de hardware deteriorează excesiv bateria sau afectează autonomia.

Contorul de energie de pe computerul de bord oferă feedback cu privire la utilizarea energiei.



Obținerea autonomiei maxime

Asigurarea autonomiei

Autonomia condusului Model X reprezintă o estimare a bateriei rămase bazează pe consumul nominal EPA. Este posibil să nu ia în calcul stilul dvs. personal de condus sau condițiile externe. Autonomia afișată pe computerul de bord ar putea să scadă mai rapid decât distanța efectivă parcursă. Pentru a vedea autonomia estimată în funcție de consumul dvs. de energie recent, deschideți aplicația Energy pentru a afișa graficul.

NOTĂ: Autonomia nominală a condusului se bazează pe consumul nominal EPA din Statele Unite, care se abate de la testele anunțate și efectuate în alte jurisdicții.

Vehiculul dvs. își monitorizează continuu nivelul de energie și proximitatea față de stațiile de încărcare cunoscute.



Atingeți **Încărcătoare** din bara de căutare Navigație pentru a comuta între tipurile de încărcătoare, inclusiv stațiile de supraîncărcare și punctele de încărcare la destinație.

Când există riscul de a conduce pe o distanță mai mare decât raza stațiilor de încărcare cunoscute, pe ecranul tactil este afișat un mesaj care vă oferă oportunitatea de a afișa o listă a stațiilor de încărcare care sunt în raza de acoperire. Când selectați o stație de încărcare din listă, vehiculul Model X oferă instrucțiuni de navigare și pe lista de indicații pas cu pas afișează cantitatea estimată de energie care va rămâne când veți ajunge la destinația de încărcare.

Trip Planner (dacă există în regiunea dvs. de piață) vă ghidează către stațiile de supraîncărcare, pentru a minimiza timpul petrecut cu încărcarea și condusul. Pentru activare, atingeți **Comenzi > Navigație > Trip Planner**.

Aplicația Energy

Aplicația Energy oferă o reprezentare vizuală a utilizării energiei în timp real și prevăzute pentru vehiculul dvs. Pentru a utiliza aplicația Energie, navigați la **Lansator de aplicații > Energie** pe ecranul tactil. Alegeți din două tipuri de diagrame:

- **Consum:** Afișați câtă energie a consumat Model X în ultimii/ultimele 10, 25 sau 50 km.

Atingeți **Autonomie instant** sau **Autonomie medie** pentru a adapta estimarea proiectată a autonomiei. Funcția Autonomie instant utilizează nu mai cele mai recente puncte de date pentru a estima autonomia proiectată, în timp ce Autonomie medie utilizează ultimii/ultimele 10, 25 sau 50 km de consum de energie pentru a furniza o autonomie proiectată mai exactă.

- **Călătorie:** Puteți monitoriza cantitatea de energie utilizată în timpul navigării către o destinație. Puteți să monitorizați utilizarea efectivă față de predicția inițială. Linia verde reprezintă utilizarea efectivă, în timp ce linia gri reprezintă utilizarea previzionată. Pentru a modifica nivelul de zoom, atingeți pictograma pentru zoom, amplasată în colțul din dreapta sus al diagramei.

NOTĂ: Pe diagrama deplasării este afișată numai utilizarea energiei, în cazul în care navigați către o destinație.

Mod autonomie

Modul autonomie (dacă există în dotare) economisește energie prin limitarea puterii sistemului de control al climatizării și oprește luminile distinctive. Activați Modul autonomie atingând **Comenzi > Conducere > Mod autonomie**. Atunci când este activat într-un vehicul cu tracțiune integrală, Modul autonomie optimizează și repartizarea cuplului între motoare, pentru maximizarea autonomiei.

Economisirea energiei

Model X are o funcționalitate de economisire a energiei care reduce cantitatea de energie consumată când vehiculul Model X nu este utilizat. La vehiculele mai noi, această funcționalitate este automatizată pentru a asigura un nivel optim de economisire a energiei. Cu toate acestea, la vehiculele mai vechi, puteți să atingeți **Comenzi > Afișaj > Economisire energie** și să alegeți din următoarele opțiuni:

- **OPRIT** – Model X trece automat în modul de economisire a energiei pe timp de noapte (între orele 22:00 și 5:00). Este posibil să fie crescut consumul de energie în modul inactiv.
- **PORNIT** – este consumată considerabil mai puțină energie oricând Model X nu este utilizat. Durata de pornire pentru computerul de bord și Bluetooth ar putea fi mai mare.
- **Mereu conectat** – menține conectivitatea celulară când este activă economisirea energiei. Acest lucru permite aplicației mobile să se conecteze mai rapid la vehiculul Model X și oferă acces imediat la internet atunci când intrați în mașină. Este consumată puțin mai multă energie.



Încărcarea software-ului nou

Tesla actualizează fără fir software-ul vehiculului dvs., oferind constant funcții noi. Tesla vă recomandă să instalați actualizările de software imediat ce aveți această oportunitate pe vehiculul dvs. Pentru a asigura cea mai rapidă și mai fiabilă actualizare a software-ului, lăsați Wi-Fi-ul pornit și conectat oricând este posibil. În cele mai multe cazuri, vehiculul trebuie să fie conectat la Wi-Fi pentru a descărca actualizarea software (consultați [Wi-Fi pe pagină 74](#)).

Descărcarea vs. instalarea unui software nou

Există doi pași pentru primirea unei actualizări noi: descărcarea software-ului (necesită Wi-Fi) și instalarea acestuia. Pentru confort, puteți începe descărcările și instalările utilizând aplicația de mobil Tesla.

Descărcare

Când o actualizare software este disponibilă pentru descărcare, descărcarea are loc automat, afișând o săgeată verde în partea de sus a ecranului tactil. Dacă vehiculul nu este conectat la Wi-Fi, apare o pictogramă galbenă de descărcare. Cu toate că puteți circula în timp ce actualizarea software este în curs de descărcare, acest lucru ar putea întrerupe procesul, dacă vehiculul pierde conexiunea Wi-Fi. Când actualizarea software este descărcată complet și este gata de instalare, o pictogramă cu un ceas este afișată în partea superioară a ecranului tactil.

NOTĂ: Pentru a asigura cea mai rapidă și mai fiabilă descărcare de actualizări software, lăsați Wi-Fi-ul activat și conectat de câte ori este posibil (consultați [Wi-Fi pe pagină 74](#)).

Instalare

NU PUTEȚI conduce în timp ce este instalat software-ul. Dacă vehiculul este la încărcat, acesta va opri încărcarea până ce instalarea este finalizată. Pentru a începe instalarea, atingeți pictograma galbenă cu ceas din partea superioară a ecranului tactil. Atingeți **Instalați acum** pentru a începe instalarea imediat sau atingeți **Setare pentru această oră** pentru a alege o altă oră de început. Puteți atinge această pictogramă cu ceas în orice moment înainte de începerea actualizării, pentru a reprograma actualizarea. În cazul în care conduceți vehiculul Model X la ora programată pentru actualizare, aceasta este anulată și trebuie reprogramată. De asemenea, puteți să vizualizați, să descărcați și să instalați actualizări software navigând la **Comenzi > Software**. Dacă este disponibilă, conectați-vă la rețeaua Wi-Fi pentru a descărca actualizarea.

Actualizările de software nu sunt efectuate atunci când anumite funcții sunt active, cum ar fi Ține clima pornită, modul Canin sau modul Camping și Precondiționare inteligentă.

NOTĂ: Actualizările software nu se vor instala dacă modul Menține, Canin sau Tabără este activat (consultați [Menținere climatizare pornită, modul Canin și modul Tabără pe pagină 178](#)).

NOTĂ: În funcție de situație, Tesla trimite actualizări de software și prin intermediul unei conexiuni celulare.

NOTĂ: Finalizarea anumitor actualizări software necesită aproximativ 30 de minute (unele pot să dureze mai mult). Model X trebuie să fie în treapta Park (parcare) în timpul actualizării software.



AVERTISMENT: Nu încercați să utilizați vehiculul atunci când software-ul este în curs de instalare. Este posibil ca funcțiile vehiculului, inclusiv anumite sisteme de siguranță și deschiderea sau închiderea portierelor sau a geamurilor, să fie limitate sau dezactivate când o instalare este în desfășurare și ați putea deteriora vehiculul.

Preferințe pentru actualizările software

Tesla stabilește modul, momentul și locul în care să trimită actualizări către vehicule în funcție de diverși factori, care sunt unici pentru fiecare lansare. În **Comenzi > Software**, puteți alege cât de rapid doriți să primiți actualizările care sunt pregătite pentru vehiculul dvs. Preluati actualizările din timp, selectând **Avansat** (opțiune care va dispune de lansări suplimentare) sau așteptați după ce alții au efectuat instalarea (ceea ce va presupune mai puține lansări), selectând **Standard**. Faptul că alegeți **Avansat** nu înseamnă înscrierea vehiculului dvs. în programul de acces anticipat al Tesla.

Tesla nu actualizează software-ul la cerere pentru persoanele care doresc să primească cele mai recente funcționalități și îmbunătățiri. Selectarea **Avansat** și conectarea în permanență la Wi-Fi (consultați [Wi-Fi pe pagină 74](#)) reprezintă cel mai bun mod de a primi rapid cele mai recente actualizări software.

Dacă pe ecranul tactil este afișat un mesaj care indică faptul că o actualizare software nu a fost finalizată cu succes, așteptați următoarea actualizare software pentru a o implementa în vehiculul dvs.

NOTĂ: Ecranul cu actualizarea software-ului rămâne deschis până când o instalați. Instalați o actualizare de software cât mai curând posibil. Orice efect negativ care survine ca urmare a neinstalării unei actualizări de software nu este acoperit de garanția vehiculului. Neinstalarea sau refuzul de a instala actualizările pot provoca lipsa de acces la unele funcții ale vehiculului sau dispozitivele media digitale pot deveni incompatibile.

NOTĂ: Tesla poate să actualizeze sau să reinstaleze software-ul vehiculului dvs. ca parte din procesul normal de diagnosticare, reparare și întreținere într-un centru de service Tesla.

NOTĂ: Revenirea la o versiune software anterioară nu este posibilă.



Încărcare

Dacă vehiculul Model X se încarcă atunci când începe actualizarea software, încărcarea este oprită. Încărcarea este reluată automat când actualizarea software este finalizată.

Vizualizarea notelor de versiune

Când o actualizarea de software este finalizată, citiți notele versiunii, afișate pe ecranul tactil, pentru a afla care sunt modificările sau funcțiile noi. Pentru a afișa în orice moment notele de lansare despre versiunea curentă a software-ului vehiculului dvs., atingeți **Comenzi > Software > Note de versiune**.

Tesla recomandă insistent citirea tuturor notelor de versiune. Acestea pot conține informații importante privind siguranța sau instrucțiuni de utilizare pentru vehiculul dvs. Model X.



Intervalele de service

Tesla recomandă următoarele elemente și intervale de întreținere, după cum se aplică vehiculului dvs., pentru a asigura continuarea fiabilității și a eficienței vehiculului Model X.

Pentru informații suplimentare despre alertele de pe vehicul, consultați [Depanarea alertelor pe pagină 251](#).

- Verificarea stării conforme a lichidului de frână la fiecare 4 ani (înlocuiți dacă este necesar)*.
- Înlocuirea filtrului de aer din habitacul la fiecare 2 ani
- Înlocuirea filtrelor HEPA și de carbon o dată la 3 ani.
- Înlocuirea lamelor ștergătoarelor în fiecare an.
- Curățați și lubrifiați etrierile de frână în fiecare an sau la fiecare 12.500 mile (20.000 km), dacă vă aflați într-o zonă în care pe drumuri se împrăștie sare în timpul iernii.
- Efectuați rotația cauciucurilor la fiecare 10.000 km sau dacă diferența de adâncime a suprafeței de rulare este de cel puțin 1,5 mm sau mai mare, oricare survine prima.

*Folosirea intensă a frânelor ca urmare a remorcării, coborârii munților sau condusului sportiv – mai ales în medii foarte calde și umede – poate necesita verificări și înlocuiri mai frecvente ale lichidului de frână.

NOTĂ: Orice daune provocate de deschiderea rezervorului cu lichid de răcire a bateriei sunt excluse din garanție.

NOTĂ: Intervalele de mai sus au la bază comportamentele și scenariile normale de condus. În funcție de diverse circumstanțe, precum comportamentul de condus, utilizarea, condițiile de mediu etc., elementele de întreținere de mai sus pot necesita efectuare la intervale mai mici sau mai mari decât cele specificate. În plus, lista de mai sus nu trebuie considerată a fi cuprinzătoare și nu include consumabile precum ștergătoarele de parbriz, , plăcuțele de frână, bateria de joasă tensiune, etc.

NOTĂ: Daunele sau defecțiunile provocate de întreținerea sau reparațiile efectuate de către tehnicieni necertificați de Tesla nu sunt acoperite de garanție.

Pentru mai multe proceduri de întreținere care pot fi efectuate pe cont propriu și pentru mai multe informații, consultați <https://www.tesla.com/support/do-it-yourself-guides>.

Programarea la service

Este ușor să programați o vizită la service prin aplicația mobilă. După ce atingeți **Service**, selectați ce tip de lucrări de service sunt necesare și urmați îndrumările din aplicația de mobil. Furnizați cât mai multe detalii, pentru a ajuta mai mult echipa de Service să identifice cauza problemei, cum ar fi:

- Fotografii, înregistrări audio sau video.
- Data/datele, ora/orele și fusul orar când a apărut problema.

- Țara de utilizare și locul.
- Viteza aproximativă cu care circula vehiculul (dacă este cazul).
- Condițiile de mediu (ploaie, zăpadă, frig etc.).
- Numele străzii și tipul de stradă (dacă este cazul).
- Calitatea marcajelor rutiere (dacă este cazul).
- Setările aplicabile ale vehiculului.
- Simptomele identificabile.

Vizitați <https://www.tesla.com/support/service-visits> pentru mai multe informații despre programarea la service.

Verificările zilnice

- Verificați nivelul de încărcare a bateriei, afișat pe computerul de bord sau în aplicația mobilă.
- Verificați starea și presiunea fiecărui pneu (consultați [Îngrijirea și întreținerea pneurilor pe pagină 214](#)).
- Verificați dacă funcționează toate luminile exterioare, claxonul, semnalizatoarele și ștergătoarele și spălătoarele.
- Verificați dacă există lămpi indicatoare sau alerte neașteptate privind vehiculul pe ecranul tactil sau pe computerul de bord.
- Verificați funcționarea frânelor, inclusiv a frânei de parcare.

NOTĂ: Deoarece Model X folosește frânarea regenerativă (consultați [Frânarea regenerativă pe pagină 95](#)), plăcuțele de frână sunt, de obicei, folosite mai puțin frecvent decât cele din sisteme de frânare tradiționale. Pentru a evita acumularea de rugină și coroziune, Tesla recomandă apăsarea frecventă a pedalei de frână pentru a aplica frânele mecanice, ceea ce usucă plăcuțele și discurile de frână.

- Verificați funcționarea centurilor de siguranță (consultați [Centuri de siguranță pe pagină 43](#)).
- Căutați depuneri anormale de lichide sub vehiculul Model X, care pot indica prezența unei scurgeri. Este normal să se formeze o mici baltă de apă (cauzată de procesul de dezumidificare al sistemului de aer condiționat).
- Căutați pe exteriorul vehiculului Model X și înlăturați imediat substanțele corozive (precum excrementele de păsări, rășinile din copaci, petele de smoală, insectele moarte, materialele industriale etc.) pentru a preveni deteriorarea exteriorului (consultați [Curățarea pe pagină 220](#)).

Verificările lunare

- Verificați nivelul de lichid de spălare de parbriz și completați dacă este necesar (consultați [Completarea cu lichid pentru spălarea parbrizului pe pagină 224](#)).



Intervalele de service pentru întreținere

- Verificați dacă sistemul de aer condiționat funcționează corect (consultați [Folosirea comenzilor pentru climatizare pe pagină 175](#)).

NOTĂ: Pe lângă răcirea interiorului, compresorul de aer condiționat răcește de asemenea bateria. Prin urmare, pe vreme caldă, compresorul de aer condiționat se poate porni chiar dacă l-ați oprit. Acest lucru este normal deoarece prioritatea sistemului este să răcească bateria pentru a se asigura că rămâne într-un interval optim de temperatură pentru a susține longevitatea și performanța optimă. De asemenea, chiar și când nu este în funcțiune, este posibil să auziți un scârțâit sau un zgomot de apă circulând emis de Model X. Aceste sunete sunt normale și au loc atunci când sistemele de răcire internă se activează pentru a susține diverse funcții ale vehiculului, cum ar fi întreținerea bateriei de Joasă tensiune și echilibrarea temperaturii bateriei de înaltă tensiune.

Verificări periodice

Efectuați următoarele verificări, după cum este necesar:

- În timp, atunci când conduceți în condiții de praf sau poluare, radiatorul vehiculului dvs. se poate înfunda. Acest lucru poate afecta fluxul de aer și performanțele sistemului de încălzire/aer condiționat. Utilizați aplicația de mobil pentru a programa o vizită la service.
- Interiorul parbrizului din incinta camerei (consultați [Camere pe pagină 19](#)) trebuie curățat periodic pentru a menține vizibilitatea clară și funcționarea optimă a camerei. Pentru a verifica dacă este necesară o curățarea, consultați rezumatul întreținerii vehiculului atingând **Comenzi > Service > Întreținere**. Când este necesar, utilizați aplicația de mobil pentru a programa o vizită la service.

Rezumat întreținere

Puteți vedea starea curentă a elementelor de întreținere navigând la **Comenzi > Service > Întreținere** pe ecranul tactil al vehiculului dvs.

Rezumatul întreținerii ține evidența datelor la care au fost efectuate ultima dată elemente de întreținere periodică, precum lamele ștergătoarelor și filtrele, și oferă sugestii referitoare la datele la care ar trebui efectuate din nou. [Le puteți efectua pe cont propriu](#) sau puteți apela la ajutorul Tesla sau al unui atelier independent. După ce l-ați efectuat, puteți reseta elementul de întreținere de pe ecranul tactil al vehiculului dvs. Model X înregistrează un marcaj temporal și informațiile aplicabile (cum ar fi kilometrajul curent) și resetează elementul de întreținere pentru a vă reaminti data viitoare. Evidențele privind istoricul de service al vehiculului sunt stocate în vehicul, oferindu-vă atât dvs., cât și viitorilor proprietari o evidență a reviziilor efectuate anterior. Evidența privind istoricul de service nu este afectată de o revenire la presetări.

NOTĂ: Deși Tesla actualizează rezumatul întreținerii în cursul unei vizite de service, după cum este necesar, este responsabilitatea proprietarului vehiculului să asigure acuratețea informațiilor, în special în cazul reviziilor sau întreținerii efectuate de ateliere independente sau pe cont propriu.

Intervalele de înlocuire a lichidelor

Lichidul de răcire a bateriei și nivelurile lichidului de frână trebuie verificate numai de Tesla sau un atelier service auto profesionist. Informații specifice despre service sunt disponibile în Manualul de Service.

- **Lichid de răcire a bateriei** În majoritatea situațiilor, lichidul de răcire al bateriei nu trebuie înlocuit pe toată durata de viață a vehiculului dvs.
NOTĂ: Orice daune provocate de deschiderea rezervorului cu lichid de răcire a bateriei sunt excluse din garanție.
- **Lichid de frână** Nu completați cu lichid de frână.

Software

Actualizarea software-ului este importantă pentru a asigura funcționarea corectă și longevitatea componentelor vehiculului dvs. Trebuie să instalați o actualizare software cu prima oportunitate. Consultați [Actualizările software pe pagină 209](#).

Tesla poate să actualizeze sau să reinstaleze software-ul vehiculului dvs. ca parte din procesul normal de diagnosticare, reparare și întreținere în Service.

Siguranța la tensiune înaltă



Vehiculul Model X a fost proiectat și construit cu siguranța ca prioritate. Cu toate acestea, trebuie să fiți conștienți de aceste măsuri de precauție pentru a vă proteja împotriva riscului de vătămare corporală, inerent la nivelul tuturor sistemelor de înaltă tensiune:

- Citiți și urmați toate instrucțiunile furnizate pe etichetele care sunt atașate pe vehiculul Model X. Aceste etichete există pentru siguranța dvs.
- Sistemul de înaltă tensiune nu are piese care să poată fi reparate de utilizator. Nu dezasaamblați, înlăturați sau înlocuiți componentele, cablurile sau conectorii de înaltă tensiune. Cablurile de înaltă tensiune sunt colorate cu portocaliu pentru a fi identificate cu ușurință.
- Dacă are loc o coliziune, nu atingeți firele de înaltă tensiune, conectorii sau componentele conectate la acestea.
- În cazul puțin probabil al apariției unui incendiu, contactați imediat echipele locale intervenție în caz de incendiu.



AVERTISMENT: Deconectați întotdeauna cablul de încărcare înainte de a lucra sub vehiculul Model X, chiar dacă încărcarea nu este în curs de desfășurare.



-  **AVERTISMENT:** Țineți mâinile și hainele la distanță de ventilatoarele de răcire. Unele ventilatoare funcționează chiar și atunci când vehiculul Model X oprit.
-  **AVERTISMENT:** Unele lichide (acidul din baterie, lichidul de răcire al bateriei, lichidul de frână, aditivii pentru spălătorul de parbriz etc.) utilizate pe vehicule sunt toxice și nu trebuie inhalate, înghițite sau atinse de răni deschise. Pentru siguranța dvs., citiți și urmați întotdeauna instrucțiunile imprimate pe recipientele cu lichide.



Afișarea presiunilor în pneuri

Puteți să afișați presiunile în pneuri pe computerul de bord, utilizând butoanele din partea dreaptă sau stângă a Volan pentru a afișa **Starea mașinii** (consultați [Utilizarea butoanelor din partea stângă a volanului pe pagină 84](#) sau [Utilizarea butoanelor din partea dreaptă a volanului pe pagină 85](#)). Presiunea fiecărui pneu se afișează în vizualizarea vehiculului, pe lângă ora la care a fost măsurată ultima dată presiunea din pneuri. Puteți alege dacă doriți să afișați presiunile în pneuri exprimate în bari sau PSI, atingând **Comenzi > Afișaj > Presiune pneuri**.

Menținerea presiunilor în pneuri

Mențineți pneurile umflate la presiunile indicate pe eticheta cu informații despre Pneuri chiar dacă diferă de presiunea imprimată pe pneul în sine. Eticheta cu informații despre anvelope și încărcare se află pe coloana centrală a portierei și este vizibilă atunci când portiera șoferului este deschisă.

Dacă tractați o remorcă, nu utilizați presiunile în pneuri imprimate pe Eticheta cu informații despre pneuri și solicitări. În schimb, consultați presiunile în pneuri publicate în secțiunea despre tractare (consultați [Tractare și accesorii pe pagină 113](#)).



Lampa indicatoare pentru presiunea pneurilor de pe computerul de bord vă indică dacă unul sau mai multe pneuri sunt umflate insuficient sau excesiv.

Lampa indicatoare pentru presiunea în pneuri nu se stinge imediat după ce reglați presiunea în pneuri (consultați [Verificarea și reglarea presiunilor în pneuri pe pagină 214](#)).

Dacă lampa indicatoare se aprinde intermitent timp de un minut, de fiecare dată când alimentați cu energie vehiculul Model X, este detectată o eroare la nivelul sistemului TPMS (consultați [Defectarea sistemului TPMS pe pagină 218](#)). Folosiți aplicația de mobil pentru a face o programare la service.

NOTĂ: Presiunea pneurilor vehiculului va scădea la temperaturi ambiante scăzute. Dacă indicatorul luminos TPMS se aprinde, umflați pneurile înainte de a conduce. Pneurile vor pierde aproximativ un PSI cu fiecare scădere de 6° C a temperaturii din exterior. Presiunea adecvată a pneurilor va ajuta la protejarea acestora în cazul trecerii peste gropi și va îmbunătăți autonomia atunci când sunt umflate corect.



AVERTISMENT: Umflarea insuficientă este cea mai frecventă cauză a defecțiunilor pneurilor și pot duce la supraîncălzirea unui pneu, având drept rezultat fisurarea severă a pneurilor, separarea suprafeței de rulare sau explozia, cauzând pierderea neașteptată a controlului asupra vehiculului și creșterea riscului de vătămări corporale. Umflarea insuficientă reduce de asemenea autonomia vehiculului și durata de viață a suprafeței de rulare a pneurilor.



AVERTISMENT: Lampa indicatoare a presiunii scăzute în pneuri vă atenționează numai în situații în care un pneu este sub pragul recomandat (conform indicațiilor de pe Eticheta cu informații despre pneuri și încărcare) în timpul condițiilor normale de deplasare. Nu vă indică atunci când un pneu este umflat insuficient în funcție de încărcătura transportată.



AVERTISMENT: Verificați presiunile în pneuri cu ajutorul unui manometru de precizie, atunci când pneurile sunt reci. Este suficient să conduceți pe o distanță de aproximativ 1,6 km pentru a încălzi pneurile suficient pentru a afecta presiunile din acestea. Parcarea vehiculului în lumina directă a soarelui sau la o temperatură ridicată poate de asemenea să afecteze presiunile în pneuri. Dacă trebuie să verificați pneurile încălzite, așteptați-vă la presiuni crescute. Nu lăsați aerul să iasă din pneurile încălzite, în încercarea de a le aduce la presiunile recomandate pentru pneurile reci. Pneurile încinse umflate la nivelul de presiune de umflare recomandat sau sub acest nivel reprezintă un pericol, deoarece sunt umflate insuficient.

Verificarea și reglarea presiunilor în pneuri

Urmați acești pași când pneurile sunt reci și vehiculul Model X a fost staționat timp de trei ore:

1. Consultați eticheta cu informații despre Pneuri amplasată pe coloana centrală a portierei de pe partea șoferului pentru presiunea vizată a pneurilor.
2. Îndepărtați capacul supapei.
3. Pentru a măsura presiunea, apăsați ferm pe supapă cu un manometru precis pentru pneuri.
4. Dacă este necesar, adăugați sau eliminați aerul pentru a atinge presiunea recomandată.

NOTĂ: Puteți să eliberați aerul apăsând pe tija metalici din centrul supapei.

5. Verificați din nou presiunea utilizând manometrul precis pentru pneuri.
6. Repetați pașii 3 și 4 după cum este necesar, până când presiunea este corectă.



7. Remontați capacul supapei pentru a preveni pătrunderea murdăriei. Verificați periodic dacă supapa prezintă urme de deteriorare și scurgeri.
8. Conduceți cu peste 25 km/h pentru o perioadă scurtă de timp pentru a activa TPMS.

Inspectarea și întreținerea pneurilor

Verificați periodic suprafața de rulare și pereții laterali dacă prezintă urme de distorsiune (umflături), obiecte străine, tăieturi sau uzură.



AVERTISMENT: Nu conduceți vehiculul Model X dacă un pneu este deteriorat, uzat excesiv sau umflat la o presiune incorectă. Verificați periodic dacă pneurile prezintă semne de uzură și asigurați-vă că nu există tăieturi, umflături sau expunere a structurii de cutecord. În plus, acordați atenție uzurii de pe umărul interior al pneului.

Uzura pneurilor

Adâncimea adecvată a suprafeței de rulare este importantă pentru performanța corespunzătoare a pneurilor. Pneurile cu o adâncime a suprafeței de rulare mai mică de 3 mm cresc posibilitatea de acvaplantare în condiții de umiditate și nu trebuie să fie utilizate. Pneurile cu o adâncime a suprafeței de rulare mai mică de 4 mm nu evoluează bine pe zăpadă și zloată și nu trebuie utilizate la deplasările în condiții de iarnă.

Model X este echipat inițial cu pneuri care au indicatori de uzură turnați în modelul suprafeței de rulare. Când suprafața de rulare s-a uzat până la 2 mm, la suprafața modelului suprafeței de rulare încep să apară indicatorii, producând efectul unei benzi continue de cauciuc pe toată lățimea pneului. Pentru performanță și siguranță optime, Tesla recomandă înlocuirea pneurilor înainte de a fi vizibili indicatorii de uzură.

Pentru a îmbunătăți caracteristicile de manevrabilitate ale vehiculului și pentru a minimiza hidroplanarea în condiții de carosabil umed, montați pneurile cu cea mai mare suprafață de rulare în partea din spate a vehiculului.

Rotirea pneurilor, echilibrarea și alinierea roților

Rotirea pneurilor este o parte esențială a întreținerii lor. Ajută la păstrarea unui tipar de uzură uniform, ceea ce sporește calitatea generală de uzură a pneurilor, scade zgomotul de rulare și maximizează durata de viață a pneurilor. Tesla recomandă rotația cauciucurilor la fiecare 10.000 km sau dacă diferența de adâncime a suprafeței de rulare este de cel puțin 1,5 mm după ultima rotație, oricare survine prima. Conducerea agresivă poate duce la uzura accelerată a pneurilor și poate necesita un service mai frecvent al acestora.

La vehiculele cu roți decalate și pneuri non-direcționale, pneurile pot fi inversate de pe o parte pe cealaltă (de pe stânga pe dreapta), dar nu din față în spate, deoarece dimensiunea pneurilor din față este diferită de cea a pneurilor din spate. Rotația de la stânga la dreapta poate crește durata de viață a suprafeței de rulare prin schimbarea direcției de rotație pentru fiecare pneu și prin echilibrarea uzurii umărului.

Roțile neechilibrate afectează manevrabilitatea vehiculului și durata de viață a pneurilor. Pe parcursul utilizării regulate, roțile se pot dezechilibra și trebuie reechilibrate pentru a asigura o distribuție uniformă a greutateii pe ansamblul pneului și roții. Luați în considerare programarea unei echilibrări a roților dacă observați vibrații în Volan.

Alinierea corectă a roților ajută la menținerea manevrabilității vehiculului, a duratei de viață a pneurilor și a componentelor direcției. Programați alinierea roților dacă observați că pneurile s-au uzat neuniform (pe o parte) sau dacă vehiculul trage spre stânga sau spre dreapta când volanul este ținut drept. Alinierea roților este recomandată și după instalarea unui nou set de pneuri pe autovehicul.

Pneurile perforate

Perforarea cauzează în cele din urmă pierderea presiunii în pneu, motiv pentru care este important să verificați frecvent presiunile în pneuri. Reparați sau înlocuiți permanent pneurile perforate sau deteriorate imediat ce acest lucru este posibil.

Este posibil ca pneurile fără cameră să nu răsufle când sunt perforate, cu condiția ca obiectul să rămână în pneu. Cu toate acestea, dacă simțiți o vibrație bruscă sau o tulburare în timpul deplasării sau suspectați că un pneu este deteriorat, reduceți imediat viteza. Conduceți încet, evitând totodată frânele bruște sau virajele strânse și opriți vehiculul, când acest lucru se poate face în condiții de siguranță. Dispuneți transportul vehiculului Model X la un Centru de service Tesla sau la un centru de reparații pentru pneuri din apropiere.

NOTĂ: În unele cazuri, puteți să reparați temporar perforațiile mici în pneuri (de sub 6 mm) utilizând un kit opțional de reparare a pneurilor, disponibil de la Tesla. Acest lucru vă permite să conduceți vehiculul Model X la viteză redusă către Tesla sau către o unitate de reparare a pneurilor din apropiere.



AVERTISMENT: Nu conduceți cu un pneu perforat care nu a fost reparat, chiar dacă perforația nu a cauzat dezumflarea pneului. Un pneu perforat se poate dezumfla brusc în orice moment.

Punctele plate

Dacă vehiculul Model X este staționar o perioadă îndelungată, pneurile pot să formeze puncte plate. Când este condus vehiculul Model X, aceste puncte plate cauzează o vibrație care dispare treptat pe măsură ce pneurile se încălzesc și își recapătă forma inițială.



Îngrijirea și întreținerea pneurilor

Îmbunătățirea rulajului pentru pneuri

Pentru a îmbunătăți rulajul pe care îl obțineți de la pneuri, mențineți pneurile la presiunile recomandate pentru acestea, respectați limitele de viteză și vitezele recomandate și evitați:

- Opririle rapide pe marginea drumului sau accelerația bruscă.
- Virajele rapide și frânarea bruscă.
- Gropile și obiectele de pe drum.
- Lovirea bordurilor în timpul parcurii.
- Contaminarea pneurilor cu lichide care pot provoca pagube.

Înlocuirea pneurilor și a roților

Pneurile se degradează odată cu timpul din cauza efectelor luminii ultraviolete, a temperaturilor extreme, a sarcinilor ridicate și a condițiilor de mediu. Se recomandă ca pneurile să fie înlocuite la fiecare șase ani sau mai devreme, dacă este necesar, chiar dacă adâncimea suprafeței de rulare este peste nivelul minim.

Dacă pneurile trebuie înlocuite devreme, de exemplu din cauza unei pene, recomandăm înlocuirea pneurilor pe perechi, cu excepția cazului în care celelalte pneuri au o adâncime a suprafeței de rulare cu cel mult 1,5 mm mai mică decât a pneului nou. La înlocuirea pneurilor, este important să se folosească aceeași marcă și același model ca pneurile vechi. Montați întotdeauna pneurile noi în spate dacă toate cele patru pneuri au aceeași dimensiune. Echilibrați întotdeauna roata și pneul după ce ați înlocuit un pneu. Pentru instrucțiuni suplimentare, consultați un distribuitor de pneuri sau un instalator profesionist. Este posibil să dureze până la 24 de ore de la înlocuirea sau repararea pneului până ca lubrifianțul să se usuze complet iar pneurile să ajungă la o aderență maximă față de jantă. Evitați accelerațiile bruște în această perioadă pentru a evita alunecarea pneului pe jantă.

NOTĂ: Indiferent de numărul de pneuri înlocuite, pentru a beneficia de performanță optimă, se recomandă un set complet de pneuri potrivite.

Dacă sunt utilizate alte pneuri decât cele specificate, asigurați-vă că sarcina și valorile de viteză marcate pe pneu (consultați [Explicarea marcajelor de pe pneuri pe pagină 238](#)) sunt egale cu sau mai mari decât cele ale specificației inițiale.

Pentru specificația roților și a pneurilor montate inițial pe Model X, consultați [Roți și pneuri pe pagină 237](#).

Dacă înlocuiți o roată, senzorii TPMS (sistemul de monitorizare a presiunii în pneuri) trebuie să fie resetați pentru a vă asigura că oferă avertizări precise când pneurile sunt umflate insuficient sau excesiv (consultați [Resetarea automată a senzorilor TPMS pe pagină 218](#)).

AVERTISMENT: Pentru siguranța dvs., utilizați numai pneurile și roțile care corespund specificației inițiale. Pneurile care nu corespund specificației inițiale pot afecta funcționarea sistemului TPMS.

AVERTISMENT: Nu depășiți niciodată valoarea nominală de viteză pentru pneurile vehiculului. Valoarea nominală de viteză este indicată pe peretele lateral al pneurilor (consultați [Explicarea marcajelor de pe pneuri pe pagină 238](#)).

Pneurile asimetrice

Unele pneuri Model X sunt asimetrice și trebuie montate pe roată cu peretele lateral corect orientat spre exterior. Peretele lateral al pneului este marcat prin cuvântul **OUTSIDE**. Când sunt montate pneuri noi, asigurați-vă că acestea sunt montate corect pe roți.



AVERTISMENT: Ținuta de drum este afectată considerabil dacă pneurile sunt montate incorect pe roți.

Demontarea și instalarea capacelor de roată

Dacă vehiculul dvs. Model X este echipat cu capace de roată, trebuie să le demontați pentru a avea acces la prezoane.

Pentru a demonta un capac de roată:

1. Apucați ferm capacul de roată cu ambele mâini.
2. Trageți de capacul de roată spre dvs. pentru a elibera clemele de fixare.

Pentru a instala un capac de roată:

1. Aliniați capacul de roată cu tija supapei.
2. Apăsăți ferm pe centrul capacului pentru a-l fixa în poziție, apoi procedați prin apăsarea treptată a perimetrului exterior pentru fiecare spiță. Ar putea fi necesar să țineți de partea opusă a capacului până când sunt fixate toate spițele.
3. Apăsăți ferm cu mâinile pe centrul capacului (nu loviți capacul cu mâinile) pentru a vă asigura că este fixat.
4. Ca verificare finală, trageți rapid de fiecare spiță pentru a confirma că sunt fixate în poziție.

ATENȚIE: Pentru a preveni căderea capacului, asigurați-vă că acesta este complet fixat înainte de a conduce.



Îndepărtarea și instalarea capacelor prezoanelor

Dacă vehiculul dvs. Model X este echipat cu capace de prezoane, trebuie să le îndepărtați pentru a avea acces la prezoane.

Pentru a îndepărta capacul unui prezon:

1. Dacă există în dotare, introduceți partea curbată a unelei pentru capace de prezoane (amplasată în torpedo, la unele vehicule, sau puteți utiliza o cheie imbus mică) în orificiul de la baza „T”-ului Tesla.

NOTĂ: De asemenea, unealta pentru capace de prezoane poate fi achiziționată dintr-un magazin de piese auto sau de la comercianții online.



2. Manevrați unealta capacului pentru prezoane astfel încât aceasta să fie complet introdusă în orificiul capacului pentru prezon.
3. Răsuciți unealta pentru capace de prezoane astfel încât partea curbată să atingă mijlocul capacului pentru prezon.
4. Trageți ferm de unealta pentru prezoane pentru a o scoate din roată până când este eliberat capacul prezonului.



Pentru a monta capacul prezonului:

1. Aliniați capacul prezonului în poziție.
2. Apăsați ferm pe capacul prezonului până când acesta se fixează complet în poziție.



ATENȚIE: Asigurați-vă că capacul de prezon este bine fixat înainte de a conduce, pentru a preveni căderea acestuia.

Configurația roților

Dacă montați roți noi sau le înlocuiți cu roți diferite, actualizați configurația roților vehiculului atingând **Comenzi > Service > Roți și pneuri > Roți**. Aceasta permite vehiculului Model X să memoreze noile roți și să ofere actualizări mai exacte despre starea vehiculului. Selectați o roată din meniul derulant, care să corespundă cu noile roți pe care intenționați să le montați pe vehiculul Model X. Dacă sunt selectate roți noi în configurația roții, se schimbă și roțile care apar pe avatarul vehiculului de pe ecranul tactil.

Asigurați-vă că știți dacă vehiculul este echipat cu roți decalate, ceea ce înseamnă că roțile au dimensiuni diferite în partea din față și din spate. Verificați dimensiunile pneurilor din față și din spate marcate pe peretele lateral al pneului, pentru a vedea dacă acestea corespund sau dacă sunt de dimensiuni diferite. Dacă roțile sunt decalate, acționați cu un plus de precauție pentru a vă asigura că roțile pe care le instalați sunt decalate în același mod ca roțile precedente.

NOTĂ: Modificarea configurației pentru roțile vehiculului poate avea impact asupra estimărilor de autonomie, nivelurilor de avertizare a presiunii în pneuri și vizualizării vehiculului.



AVERTISMENT: Utilizați doar roți aprobate de Tesla atunci când instalați sau înlocuiți roțile. Utilizarea roților neaprobate de Tesla poate duce la deteriorări grave. Tesla nu este responsabilă pentru daunele provocate de utilizarea roților neaprobate de Tesla.

Monitorizarea presiunii în pneuri



Vehiculul Model X este echipat cu un sistem de monitorizare a presiunii în pneuri, care avertizează șoferul cu privire la umflarea insuficientă sau excesivă a pneurilor, afișând indicatorul luminos de presiune în pneuri. Pentru mai multe detalii, consultați Eticheta cu informații despre pneuri amplasată pe coloana centrală a ușii de pe partea șoferului sau consultați [Menținerea presiunilor în pneuri pe pagină 214](#).

Fiecare pneu, inclusiv cel de rezervă (dacă este prevăzut), trebuie verificat lunar la rece și umflat la presiunea de umflare recomandată de producătorul vehiculului pe plăcuța vehiculului sau pe eticheta cu presiunea de umflare a pneurilor. (Dacă vehiculul are pneuri de altă dimensiune decât cea indicată pe plăcuța vehiculului sau pe eticheta cu



Îngrijirea și întreținerea pneurilor

presiunea de umflare a pneurilor, trebuie să determinați presiunea corespunzătoare de umflare a pneurilor pentru pneurile respective.)

Ca o caracteristică suplimentară de siguranță, vehiculul dvs. a fost echipat cu un sistem de monitorizare a presiunii în pneuri (TPMS) care aprinde un indicator de presiune scăzută în pneuri atunci când unul sau mai multe pneuri au o presiune semnificativ scăzută. În consecință, când se aprinde indicatorul de presiune scăzută în pneuri, trebuie să vă opriți și să verificați pneurile cât mai curând posibil și să le umflați la presiunea corespunzătoare. În cazul în care conduceți cu un pneu cu o presiune semnificativ redusă, acesta se va supraîncălzi și deteriora. Umflarea insuficientă reduce de asemenea eficiența combustibilului și durata de viață a benzii de rulare a pneului și poate să afecteze manevrabilitatea și capacitatea de oprire a vehiculului.

Vă rugăm să rețineți că TPMS nu înlocuiește întreținerea corespunzătoare a pneurilor și că șoferului îi revine responsabilitatea de a menține presiunea corectă în pneuri, chiar dacă umflarea insuficientă nu a atins un nivel care să declanșeze aprinderea indicatorului TPMS de presiune scăzută în pneuri.

Defectarea sistemului TPMS

Vehiculul dvs. este echipat și cu un indicator de defectare a sistemului TPMS pentru a indica momentul în care sistemul nu funcționează corespunzător. Indicatorul de defectare a sistemului TPMS este combinat cu indicatorul luminos pentru presiunea scăzută în pneuri. Când sistemul detectează o defecțiune, indicatorul luminos se aprinde intermitent timp de aproximativ un minut și apoi rămâne aprins continuu. Această secvență va continua la următoarele porniri ale vehiculului, pe toată durata defecțiunii.

Când indicatorul luminos de defectare este aprins, este posibil ca sistemul să nu poată detecta sau semnaliza presiunea scăzută în pneuri, conform destinației de utilizare. Defecțiunile la sistemul TPMS pot să apară din diferite motive, inclusiv instalarea pneurilor sau a roților de schimb sau alternative pe vehicul care împiedică funcționarea corespunzătoare a sistemului TPMS. Verificați întotdeauna indicatorul luminos pentru defectarea sistemului TPMS după înlocuirea sau alternarea unuia/uneia sau mai multor roți și pneuri pe vehicul pentru a vă asigura că pneurile sau roțile de schimb permit funcționarea corespunzătoare a sistemului TPMS.



Indicatorul de defectare a sistemului TPMS este combinat cu indicatorul luminos pentru presiunea în pneuri. Dacă vehiculul Model X detectează o eroare la nivelul sistemului TPMS, acest indicator este afișat intermitent timp de un minut de fiecare dată când alimentați cu energie vehiculul Model X.

NOTĂ: Dacă un pneu a fost înlocuit sau reparat utilizând un alt agent de etanșare pentru pneuri decât cel disponibil de la Tesla și este detectată o presiune scăzută într-un pneu, este posibil ca senzorul pneului să fi fost deteriorat.

NOTĂ: Accesoriile instalate care nu sunt aprobate de Tesla pot să interfereze cu sistemul TPMS.

Resetarea automată a senzorilor TPMS

După înlocuirea uneia sau mai multor roți (dar nu după înlocuirea unui pneu sau după rotirea roților), senzorii sistemului TPMS trebuie sunt resetați pentru a garanta că avertizările privind presiunea în pneuri sunt exacte. Senzorii TPMS sunt resetați automat după ce conduceți cu o viteză mai mare de 25 km/h pentru o durată mai mare de 10 minute.

NOTĂ: După înlocuirea unei roți, pot să fie afișate avertizări false privind presiunea în pneuri, înainte de a vă deplasa cu o viteză de 25 km/h pentru o durată mai mare de 10 minute.

Înlocuirea senzorului unui pneu

Dacă indicatorul de avertizare pentru presiunea în pneuri este afișat frecvent, folosiți aplicația mobilă pentru a face o programare la service pentru a determina dacă trebuie înlocuit senzorul unui pneu. Dacă un centru de service non-Tesla repară sau înlocuiește un pneu, este posibil ca senzorul pneului să nu funcționeze până ce Tesla efectuează procedura de configurare.

Tipuri de pneuri sezoniere

Înțelegerea tipului dvs. de pneu

Tipurile de pneuri cu care vehiculul dvs. este echipat inițial depind de modelul vehiculului și de regiunea de piață. Este important să înțelegeți capacitățile pneului vehiculului și dacă acestea sunt adecvate pentru deplasarea pe timp de vară, în toate anotimpurile sau pe timp de iarnă. Verificați informațiile de pe peretele lateral al unui pneu pentru informații despre caracteristicile de performanță ale pneului (consultați [Explicarea marcajelor de pe pneuri pe pagină 238](#)).

Pneuri de vară și all season

Pneurile de vară și pneurile all season sunt proiectate pentru performanțe maxime pe carosabil uscat și umed, dar nu sunt proiectate pentru performanțe bune în condiții de iarnă. Pneurile all season sunt proiectate să asigure tracțiune adecvată în majoritatea condițiilor pe tot parcursul anului, dar s-ar putea să nu asigure același nivel de tracțiune precum pneurile de iarnă în condiții de zăpadă sau de gheață. Pneurile all season pot fi identificate după textul „ALL SEASON” și/sau „M+S” (noroi și zăpadă) de pe peretele lateral al pneului.

În cazul deplasării la temperaturi scăzute sau pe drumuri unde poate fi prezentă zăpada sau gheața, Tesla recomandă utilizarea pneurilor de iarnă.



AVERTISMENT: La temperaturi scăzute sau pe zăpadă sau gheață, pneurile de vară și all season nu asigură tracțiune adecvată. Selectarea și montarea pneurilor corespunzătoare pentru condiții de iarnă este importantă pentru a asigura siguranța și performanța optimă a vehiculului Model X.

Pneurile de iarnă

Utilizați pneurile de iarnă pentru a crește tracțiunea în condiții de zăpadă sau de gheață. Când montați pneurile de iarnă, montați întotdeauna un set complet de patru pneuri în același timp. Pneurile de iarnă trebuie să aibă aceleași dimensiuni, structură, model al suprafeței de rulare și să fie de la aceeași marcă la toate cele patru roți.



Pneurile de iarnă pot fi identificate de simbolul unui munte/fulg de zăpadă pe peretele lateral al pneului.

Când conduceți cu pneuri de iarnă, este posibil să resimțiți mai mult zgomot de pe drum, o durată de viață mai redusă a suprafeței de rulare și tracțiune mai slabă pe carosabilul uscat.

În cazul echipării cu pneuri de iarnă, consultați eticheta de avertizare privind pneurile de pe coloana portierei.



AVERTISMENT: Nu depășiți niciodată valoarea nominală de viteză pentru pneurile vehiculului. Valoarea nominală de viteză este indicată pe peretele lateral al pneurilor (consultați [Explicarea marcajelor de pe pneuri pe pagină 238](#)).

Conducerea la temperaturi scăzute

Performanța pneurilor este redusă la temperaturi ambiante scăzute, având drept rezultat o aderență scăzută și o susceptibilitate sporită la deteriorare în urma impacturilor. Pneurile de performanță (aplicațiile de vară) au tracțiune redusă la temperaturi ambiante sub 5 °C și nu sunt recomandate în condiții de zăpadă/gheață. Pneurile de performanță s pot întări temporar în condiții de vreme rece, determinându-vă să auziți zgomotul cauzat de rotație pentru primii câțiva/primele câteva kilometri până când se încălzesc pneurile.

Utilizarea lanțurilor pentru pneuri

Tesla a testat și aprobat următoarele lanțuri pentru pneuri (denumite și lanțuri de zăpadă), pentru a crește tracțiunea în condiții de zăpadă. Lanțurile pentru pneuri trebuie montate numai pe pneurile spate. Lanțurile aprobate pentru pneuri pot fi achiziționate de la Tesla.

Dimensiune pneu (inchi)	Lanț recomandat
20/22	König K-Summit K67

ATENȚIE: Nu montați lanțuri de pneuri pe pneurile de vară. Dacă procedați astfel, puteți provoca daune.

Când montați lanțurile pentru pneuri, urmați instrucțiunile și avertizările furnizate de către producătorul lanțurilor pentru pneuri. Montați-le uniform și cât mai strâns posibil.

În momentul utilizării lanțurilor pentru pneuri:

- Înainte de fiecare utilizare, inspectați lanțurile pentru pneuri pentru a vedea dacă există fiteguri slăbite și legături deteriorate.
- Setați suspensia pneumatică la Standard (consultați [Suspensie pneumatică pe pagină 98](#)).
- Evitați încărcarea excesivă a vehiculului Model X (sarcinile grele pot reduce distanța dintre pneuri și caroserie).
- Nu conduceți vehiculul fără să montați lanțurile corespunzător.
- Conduceți încet. Nu depășiți viteza de 48 km/h.
- Îndepărtați lanțurile pentru pneuri imediat ce condițiile permit acest lucru.

NOTĂ: Lanțurile pentru pneuri sunt interzise în unele jurisdicții. Verificați legile locale înainte de a monta lanțuri pentru pneuri.

ATENȚIE: Suspensia pneumatică trebuie să rămână la setarea de înălțime **Mediu** pentru deplasare, pentru a evita deteriorarea.

ATENȚIE: Utilizarea lanțurilor pentru pneuri nerecomandate sau utilizarea lanțurilor pentru pneuri pe pneuri de alte dimensiuni poate să deterioreze suspensia, caroseria, roțile și/sau conductele pentru lichidul de frână. Deteriorarea cauzată de utilizarea lanțurilor pentru pneuri nerecomandate sau instalarea incorectă a lanțurilor pentru pneuri nu este acoperită de garanție.

ATENȚIE: Nu utilizați lanțuri de zăpadă pe pneurile din față.

ATENȚIE: Nu dezumflați niciodată pneurile pentru a monta lanțurile pentru pneuri. Când acestea sunt umflate din nou, este posibil ca lanțurile să stea prea strâns și să ducă la deteriorarea pneurilor.

ATENȚIE: Asigurați-vă că lanțurile pentru pneuri nu pot atinge componentele suspensiei sau conductele pentru lichidul de frână. Dacă auziți că lanțurile scot zgomote neobișnuite, care ar putea să indice contactul cu vehiculul Model X, opriți și investigați imediat.



Curățarea exteriorului

Pentru a preveni deteriorarea vopselei, înlăturați imediat substanțele corozive (precum grăsime, ulei, excremente de pasăre, rășină de copac, insecte moarte, pete de smoală, sare de pe drumuri, materiale industriale etc.). Nu așteptați până data viitoare când trebuie să spălați complet vehiculul Model X. Dacă este necesar, utilizați spirt denaturat pentru a îndepărta petele de smoală și urmele persistente de grăsime, apoi spălați zona cu apă și un săpun blând, fără detergent, pentru a înlătura alcoolul.

Mențineți camerele externe fără murdărie, condens sau obstrucții. Aceste substanțe pot cauza imagini neclare sau oprirea Autopilot și a funcțiilor de siguranță (consultați [#unique_89](#) pe pagină).

Urmați acești pași când spălați exteriorul vehiculului Model X:

1. Înainte de spălare, spălați funinginea și granulația de pe vehicul cu ajutorul unui furtun. Îndepărtați prin spălare noroiul acumulat din zonele care colectează reziduuri cu ușurință (precum pasajele roților și îmbinările panourilor). Dacă pe autostrăzi s-a folosit sare (precum în lunile de iarnă), clătiți din abundență toate urmele de sare rutieră de sub șasiul vehiculului, pasajele roților și frâne.
2. Spălați manual Model X folosind o lavetă moale curată și apă rece sau călduță cu șampon auto delicat, de înaltă calitate.
 **ATENȚIE:** Unii agenți de curățare și șampoane auto conțin substanțe chimice care pot cauza deteriorare și decolorare, în special pentru piesele din plastic, luminile exterioare sau obiectivele camerei. De exemplu, anumite formule de curățare auto conțin hidroxid sau alte ingrediente foarte alcaline sau caustice care pot deteriora componentele externe. Nu folosiți nici produse acide. Garanția nu acoperă deteriorarea sau decolorarea ca urmare a produselor de curățat.
3. După spălare, clătiți cu apă curată pentru a preveni uscarea săpunului pe suprafețe.
4. Uscați temeinic cu piele de căprioară. Dacă este necesar, uscați frânele printr-o scurtă deplasare cu vehiculul și aplicând frânele de mai multe ori.

Folosiți șervețele cu alcool izopropilic (cum ar fi cele pentru curățarea ochelarilor sau ecranelor) pentru a curăța pete mici.











Curățarea și tratamentele geamurilor

Curățați geamurile și oglinzile cu ajutorul unei soluții pentru curățarea geamurilor auto. Nu răzuțiți și nu utilizați niciun lichid de curățare abraziv pe sticlă sau pe suprafețele de tip oglindă. Urmați indicațiile din [Curățarea exteriorului pe pagină 220](#) pentru bunele practici privind curățarea geamului exterior.

Pentru a adăuga un strat de acoperire hidrofob pe geamurile vehiculului, aplicați stratul de acoperire doar pe geamurile laterale și pe lunetă, nu pe parbriz—dacă procedați astfel, poate fi afectată vizibilitatea camerelor pentru Autopilot. Urmați instrucțiunile producătorului stratului de acoperire hidrofob pentru detaliile privind aplicarea.

NOTĂ: Tesla nu poartă responsabilitatea pentru niciun fel de daune asociate cu aplicarea tratamentelor pentru geamuri pe vehiculul dvs.

Atenționări pentru curățarea exteriorului

-  **ATENȚIE:** Nu spălați în lumina directă a soarelui.
-  **ATENȚIE:** Nu utilizați lichide pentru tratarea parbrizului. Dacă procedați astfel, ar putea fi afectată frecarea ștergătoarelor și ar putea cauza un zgomot de trepidații.
-  **ATENȚIE:** Nu folosiți apă fierbinte, detergenți, produse de curățat sau solvenți foarte alcalini sau caustici, mai exact cele care conțin hidroxid. Evitați expunerea la săpunuri și substanțe chimice cu pH peste 13. Dacă aveți îndoieli, consultați eticheta de produs sau întrebați personalul spălătoriei auto. Daunele provocate de spălarea inadecvată nu sunt acoperite de garanție.
-  **ATENȚIE:** Dacă utilizați apă sub presiune, mențineți o distanță de cel puțin 30 cm între duză și suprafața vehiculului Model X. Evitați îndreptarea jetului de apă direct spre senzorii de parcare (dacă există în dotare). Mențineți duza în mișcare și nu concentrați jetul de apă pe nicio zonă.
-  **ATENȚIE:** Nu îndreptați furtunurile de apă direct către geamuri, portiere sau etanșările capotei sau către module electronice sau cabluri expuse.
-  **ATENȚIE:** Pentru a evita deteriorarea provocată de coroziune care poate să nu fie acoperită de garanție, îndepărtați prin clătire sarea rutieră de sub șasiul vehiculului, pasajele roților și frâne. După curățarea vehiculului, uscați frânele printr-o scurtă deplasare cu vehiculul și aplicând frânele de mai multe ori.
-  **ATENȚIE:** Evitați utilizarea materialelor textile plușate sau dure, cum ar fi prosoapele de toaletă. Se recomandă utilizarea unei cârpe de curățare din microfibră, de calitate ridicată.
-  **ATENȚIE:** Dacă spălați la o spălătorie de mașini automată, utilizați numai spălătoriile auto fără atingere. Aceste spălătorii auto nu au componente, cum ar fi perii, care vin în contact cu suprafețele vehiculului Model X.
-  **ATENȚIE:** Dacă spălați într-o spălătorie auto automată, asigurați-vă că vehiculul este încuiat. În plus, evitați utilizarea comenzilor de pe ecranul tactil care ar putea duce la deschiderea accidentală a ușilor sau portbagajelor în timp ce vehiculul este spălat. Orice daune survenite nu sunt acoperite de garanție.
-  **ATENȚIE:** Asigurați-vă că ștergătoarele sunt oprite înainte de a spăla vehiculul Model X pentru a evita riscul de deteriorare a acestora.

⚠️ ATENȚIE: Nu utilizați soluții de curățare a roților pe bază de substanțe chimice sau produse cu prespălare. Acestea pot să deterioreze finisajul roților.

⚠️ AVERTISMENT: Nu pulverizați niciodată lichid la viteză mare (de exemplu, dacă utilizați un spălător sub presiune) spre portul de încărcare, în timpul încărcării vehiculului Model X. Nerespectarea acestor instrucțiuni poate avea drept rezultat vătămările corporale grave sau deteriorarea vehiculului, a echipamentelor de încărcare sau a bunurilor.

Curățarea interiorului

Inspectați și curățați periodic interiorul pentru a menține aspectul acestuia și pentru a preveni uzura prematură. Dacă este posibil, ștergeți imediat scurgerile și îndepărtați urmele. Pentru curățenie generală, ștergeți suprafețele interioare cu ajutorul unei lavete moi (cum ar fi din microfibră) umezite cu un amestec de apă caldă și soluție de curățare blândă, fără detergent (testați toate soluțiile de curățare pe o suprafață ascunsă înainte de utilizare). Pentru a evita dărele, uscați imediat cu o lavetă moale fără scame.

Geamul interior

Nu răzuțiți și nu utilizați niciun lichid de curățare abraziv pe sticlă sau pe suprafețele de tip oglindă. Acest lucru poate să deterioreze suprafața reflectorizantă a oglinzii și elementele de încălzire de la lunetă.

Airbagurile

Nu permiteți pătrunderea niciunei substanțe în capacul airbagurilor. Aceasta ar putea să afecteze funcționarea corectă.

Tabloul de bord și suprafețele din plastic

Nu lustruiți suprafețele superioare ale tabloului de bord. Suprafețele lustruite sunt reflectorizante și ar putea să interfereze cu vizualizarea în timpul condusului.

Lumini interioare

NOTĂ: Garanția Tesla nu acoperă daunele cauzate de întreținerea necorespunzătoare, inclusiv utilizarea de soluții de curățare sau unelte care nu sunt recomandate în acest manual de utilizare.

Nu utilizați săpun sau soluții chimice de curățare pe luminile interioare. Soluțiile și substanțele obișnuite de curățare pot degrada lentilele sau componentele sistemului de iluminat, provocând fisuri și deteriorări în timp. Atunci când doriți să curățați luminile interioare, Tesla vă recomandă să utilizați o cârpă moale umezită cu apă caldă pentru a șterge ușor zonele murdare sau petele. Luminele interioare includ, dar nu se limitează la, aceste lumini (dacă există în dotare):

- Spațiu picioare

- Sub oglinzi
- Proiecție
- Plafonieră
- Ambiante

Atunci când doriți să curățați interiorul cu săpun sau cu un detergent delicat, Tesla vă recomandă să acoperiți mai întâi toate luminile cu o formă de protecție, cum ar fi:

- Material textil.
- Bandă de mascare.
- Folie din plastic.
- Huse de protecție pentru interioarele auto.

Scaune

NOTĂ: Garanția Tesla nu acoperă daunele cauzate de întreținerea necorespunzătoare, inclusiv utilizarea de soluții de curățare sau unelte care nu sunt recomandate în acest manual de utilizare.

Scaunele vehiculului dvs. sunt realizate din piele vegană personalizată și sustenabilă, care este mai moale decât pielea, dar mai durabilă și mai rezistentă la pete. Tesla recomandă să curățați și să aspirați periodic interiorul vehiculului, pentru a menține performanța și un aspect ca nou. Puteți achiziționa un kit de curățare universal din [magazinul Tesla](#).

Evitați contactul cu substanțe chimice agresive, inclusiv cu anumite produse cosmetice. În timp, astfel de substanțe pot provoca deteriorare, degradare sau decolorare.

Pentru scurgerile sau petele generale, ștergeți cât mai repede posibil scurgerile și reziduurile de substanțe chimice de pe suprafețele interioare. Înmuiați o lavetă moale (preferabil din microfibră) cu apă caldă și săpun delicat și ștergeți ușor pata cu o mișcare circulară. Apoi uscați ștergând cu o lavetă moale, fără scame. Nu uscați prin suflare cu aer. Orice altă soluție în afară de săpun poate fi prea agresivă. Nu se recomandă folosirea altor agenți de curățare, dezinfectanți, agenți de tratare sau de protecție.

Pentru scaunele albe: În ultimă instanță, umeziți o lavetă moale (cum ar fi din microfibră) cu apă caldă și alcool izopropilic și ștergeți ușor pata cu o mișcare circulară (NU utilizați această metodă pe scaunele negre). Curățați orice reziduu de alcool izopropilic cu o lavetă moale și umedă. Folosirea agresivă sau îndelungată a alcoolului izopropilic deteriorează stratul superior al materialului, ceea ce va determina apariția mai rapidă a petelor și încălcarea garanției.

⚠️ ATENȚIE: Nu folosiți produse care conțin alcool, înălbitor (hipoclorit de sodiu), citrice, păcură sau aditivi pe bază de silicon. Nu pulverizați direct pe scaun cu niciun spray. Nu introduceți apă în mecanismul centurii de siguranță.



Curățarea

O varietate de haine, accesorii și produse cosmetice pot conține coloranți sau uleiuri care, în timp, se pot transfera pe scaune. Aceste pete sunt dificil de prevenit și nu pot fi întotdeauna curățate în condiții de siguranță.

ATENȚIE: Nu utilizați huse pentru scaune aftermarket, care nu sunt de la Tesla. Husele pentru scaune pot cauza pete sau deteriorarea scaunelor și pot inhiba sensibilitatea senzorilor de ocupare a unui scaun sau pot restricționa declanșarea airbag-urilor.

În cazul echipării cu scaune din piele, rețineți că pielea este predispusă la transferul de vopsea care poate cauza decolorarea, în special pe pielea deschisă la culoare. Pielea albă cu pete maro este acoperită cu straturi de tratare antimurdărire. Utilizarea detergentilor sau a soluțiilor de curățare sau de condiționare a pielii disponibile în comerț nu este recomandată din cauză că acestea pot să decoloreze sau să usuce pielea.

Covorașele

Evitați umezirea excesivă a covorașelor. Pentru zonele cu multă murdărie, utilizați o soluție de curățare diluată pentru tapițerie.

Centuri de siguranță

Întindeți centurile pentru a le șterge. Nu utilizați niciun tip de detergent sau agent chimic de curățare. Permiteți centurile să se usuce în mod natural atunci când sunt întinse, preferabil departe de lumina directă a soarelui.

Etașările portierelor

Curățați etanșările portierelor cu o lavetă umedă pentru a îndepărta reziduurile. Excesul de reziduuri pe garniturile portierelor poate cauza deteriorarea vopselei când intră în contact cu suprafețele din jur. Evitați utilizarea șervețelilor umede cu alcool sau oricărui produse chimice care pot deteriora stratul de protecție de pe etanșările portierelor.

Ecran tactil și computer de bord

Folosiți o lavetă moale, fără scame, special concepută pentru curățarea monitoarelor și afișajelor. Nu utilizați soluții de curățare (precum o soluție de curățare a geamurilor) sau produse din gel pe bază de alcool și nu utilizați un șervețel umed sau o lavetă uscată încărcată electrostatic (cum ar fi o microfibră spălată recent). Pentru a șterge ecranul tactil față fără să activați butoanele și fără să modificați setările, puteți să activați Modul Curățare ecran. Atingeți **Comenzi > Afișaj > Mod curățare ecran**. Luminozitatea afișajului este redusă pentru a facilita observarea prafului și a dărelor de murdărie. Pentru a ieși din Mod curățare ecran, țineți apăsată opțiunea **ȚINEȚI PENTRU A IEȘI**.

Suprafețele cromate și metalice

Agenții de lustruire, agenții de curățare abrazivi, produsele din gel pe bază de alcool (precum dezinfectantul de mâini) și cârpele aspre pot deteriora finisajul suprafețelor din crom și metal.

Atenționări pentru curățarea interiorului

- ATENȚIE:** Utilizarea solvenților (inclusiv alcool), produselor din gel pe bază de alcool (precum dezinfectantul de mâini), înălbitorul, citricelor, păcurei sau produselor pe bază de silicon sau aditivi pe componentele din interior poate provoca daune.
- ATENȚIE:** Materialele încărcate electrostatic pot să deterioreze ecranul tactil sau computerul de bord.
- AVERTISMENT:** Dacă observați orice semne de deteriorare pe un airbag sau o centură de siguranță, contactați Tesla imediat.
- AVERTISMENT:** Nu permiteți apei, soluțiilor de curățare sau materialelor textile să pătrundă într-un mecanism al centurii de siguranță.
- AVERTISMENT:** Expunerea la soluțiile chimice de curățare poate fi periculoasă și poate să irite pielea și ochii. Citiți și respectați instrucțiunile furnizate de producătorul soluției chimice de curățare.

Lustruirea, retușarea și repararea caroseriei

Pentru a păstra aspectul cosmetic al caroseriei, puteți să tratați ocazional suprafețele vopsite cu o soluție aprobată pentru lustruit, care să conțină:

- Un abraziv foarte blând pentru îndepărtarea contaminării suprafețelor fără îndepărtarea sau deteriorarea vopselei.
- Compușii de umplere care umplu zgârieturile și reduc vizibilitatea acestora.
- Ceară, pentru a asigura un strat de acoperire între vopsea și elementele din mediu.

Inspectați periodic vopseaua exterioară pentru a detecta semne de deteriorare. Tratați ciobiturile și zgârieturile minore cu un creion pentru retușarea vopselei (disponibil pentru achiziție de la Tesla, în funcție de regiunea de piață). Utilizați creionul pentru retușare după spălare, dar înainte de lustruire sau ceruire.

Reparați ciobiturile provocate de pietre, rupturile sau zgârieturile. Consultați <https://www.tesla.com/support/body-shop-support> pentru mai multe informații despre atelierelor pentru reparații și serviciile disponibile.

ATENȚIE: Nu utilizați paste de tăiat, compuși pentru restabilirea culorii sau soluții de lustruire care conțin soluții abrazive dure. Acestea pot să erodeze suprafața și pot să deterioreze permanent vopseaua.



⚠ ATENȚIE: Nu utilizați agenți lustruire pe bază de crom sau alte soluții de curățare abrazive.

Utilizarea unei huse pentru mașină

Pentru a păstra aspectul cosmetic al caroseriei când nu este utilizat vehiculul Model X, utilizați o husă pentru mașini originală de la Tesla. Husele pentru mașini pot fi achiziționate online de la Magazinul Tesla.

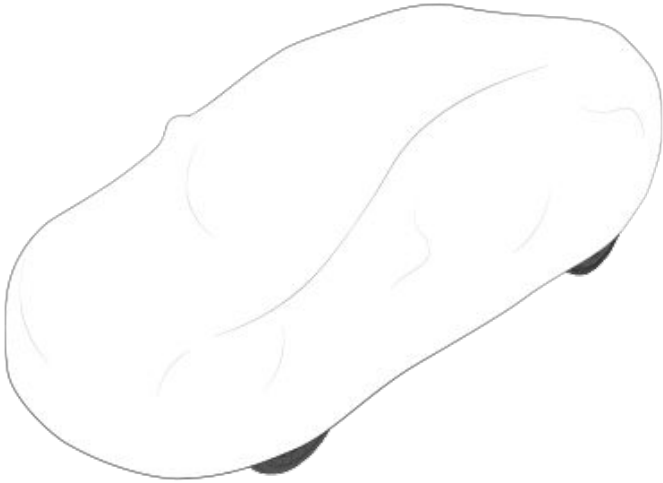

⚠ ATENȚIE: Utilizați o husă pentru mașini aprobată de Tesla doar atunci când vehiculul Model X este conectat la alimentarea cu energie. Dacă utilizați o husă pentru mașini neaprobata de Tesla, este posibil ca bateria să nu se răcească în mod adecvat în timpul încărcării.

Covorașele pentru podea

Pentru a prelungi durata de viață a covorașului și pentru a facilita curățarea acestuia, utilizați covorașele pentru podea originale de la Tesla, disponibile online la <http://www.tesla.com>. Întrețineți covorașele pentru podea curățându-le periodic și verificând dacă acestea sunt prinse corespunzător. Înlocuiți covorașele pentru podea dacă acestea se uzează excesiv.

⚠ AVERTISMENT: Pentru a evita eventuala interferență cu o pedală de picior, asigurați-vă că este bine fixat covorașul pentru podea de la șofer și nu așezați niciodată un covoraș suplimentar peste acesta. Covorașele pentru podea trebuie să fie așezate întotdeauna în partea de sus a suprafeței pentru covorașe pentru vehicul și nu pe un alt covoraș sau un alt strat de acoperire.



Lamele ștergătoarelor, Jeturile și Lichidul Parbrizului

Completarea cu lichid pentru spălarea parbrizului

Singurul rezervor în care puteți să adăugați lichid este rezervorul cu lichid pentru spălarea parbrizului, care este amplasat în spatele portbagajului din față. Când nivelul este scăzut, pe computerul de bord este afișat un mesaj.

Pentru a completa cu lichid pentru spălător:

1. Deschideți capota.
2. Curățați zona din jurul bușonului rezervorului înainte de a-l deschide pentru a preveni pătrunderea murdăriei în rezervor.
3. Deschideți bușonul rezervorului.
4. În timp ce evitați scurgerile, umpleți rezervorul până când nivelul de lichid este vizibil imediat sub ștuțul de umplere.



5. Ștergeți imediat orice scurgeri și spălați zona afectată cu apă.
6. Montați din nou bușonul rezervorului.

NOTĂ: Anumite reglementări naționale sau locale restricționează utilizarea Compușilor organici volatili (VOC). VOC sunt utilizați frecvent ca antigeli în lichidul pentru spălător. Utilizați un lichid pentru spălător cu conținut limitat de VOC numai dacă acesta asigură rezistență antiîngheț adecvată pentru toate condițiile climatice în care conduceți vehiculul Model X.

NOTĂ: Reglementările locale interzic utilizarea lichidului pentru spălător pe bază de metanol. Utilizați în schimb lichid pentru spălător pe bază de etanol.

⚠ ATENȚIE: Utilizați numai lichid de spălare a parbrizului pe bază de etanol, destinat autovehiculelor. Utilizarea altor substanțe, cum ar fi apa netratată, poate avea ca rezultat dezvoltarea bacteriilor în sistemul de control al climatizării, ceea ce va cauza mirosuri sau posibile daune, care nu sunt acoperite de garanție.

⚠ ATENȚIE: Nu adăugați formule de lichide pentru spălător care conțin soluții hidrofuge sau soluții antiinsecte. Aceste lichide pot să provoace dăre, pete și zgârieturi sau alte zgomete.

⚠ AVERTISMENT: La temperaturi de sub 4° C, utilizați un lichid pentru spălător cu antigel. În condiții de climă rece, utilizarea unui lichid pentru spălător fără antigel poate afecta vizibilitatea prin parbriz.

⚠ AVERTISMENT: Lichidul pentru spălarea parbrizului poate irita pielea și ochii. Citiți cu atenție instrucțiunile furnizate de producătorul lichidului pentru spălător.

Verificarea și curățarea lamelor ștergătoarelor

Curățați periodic marginea lamelor ștergătoarelor și verificați cauciucul pentru a vedea dacă prezintă fisuri, desprinderi și suprafețe rigide. Dacă lama este deteriorată, înlocuiți-o imediat, pentru a preveni deteriorarea sticlei și a îmbunătăți vizibilitatea.

Agenții contaminanți de pe parbriz sau de pe lamele ștergătoarelor pot să reducă eficiența ștergătoarelor. Printre agenții contaminanți se numără gheața, sprayul cu ceară de la spălătoriile auto, lichidul spălătorului cu soluție antiinsecte și/sau hidrofugă, excrementele de păsări, sevele copacilor și alte substanțe organice.

Pentru curățare, urmați aceste instrucțiuni:

- Curățați parbrizul și lamele ștergătoarelor utilizând lichidul pentru spălător, alcool izopropilic (spirt) sau soluție neabrazivă pentru geamuri, aprobată pentru utilizare pe geamurile și cauciucurile auto. Produsele necorespunzătoare pot provoca daune sau dăre și pot să creeze un efect de strălucire pe parbriz.
- Ridicați brațul ștergătorului la mică distanță de parbriz, suficient cât să accesați lamela ștergătorului. Nu ridicați brațul unui ștergător dincolo de poziția proiectată a acestuia.

Dacă ștergătoarele rămân ineficiente după curățare, înlocuiți lamele acestora.

NOTĂ: Ștergătoarele ineficiente pot duce la reducerea vizibilității camerelor de lângă parbriz, ceea ce poate duce la degradarea performanțelor sau la indisponibilitatea funcțiilor Autopilot. Pentru mai multe informații, consultați [Camere pe pagină 19](#) și Autopilot [Limitări și avertismente pe pagină 152](#).



Înlocuirea lamelor ștergătoarelor

Pentru performanțe optime, înlocuiți lamele ștergătoarelor cel puțin o dată pe an. Lamelele de schimb trebuie să îndeplinească următoarele criterii:

- Lama de pe partea șoferului trebuie să aibă 650 mm lungime și 530 mm lungime pentru lama de pe partea pasagerului.
- Asigurați-vă că conectorul de pe lama de schimb este identic cu cel al lamei originale. Diferențele între conectori pot împiedica atașarea lamei de schimb la brațul ștergătorului de pe vehicul.

Puteți achiziționa lame de ștergător din [Tesla Shop](#).

NOTĂ: Montați numai lame de schimb care sunt identice cu lamele inițiale. Folosirea lamelor neadecvate poate deteriora sistemul ștergătorului și parbrizul.

NOTĂ: Sistemul de spălare a parbrizului este o parte integrată a lamelor ștergătoarelor la Model X.

Înlocuirea lamelor ștergătoarelor:

1. Comutați în treapta Parcare și opriți ștergătoarele.
2. Atingeți **Comenzi > Service > Mod service ștergătoare** pentru a muta ștergătoarele în poziția de service.
3. Ridicați brațul ștergătorului la mică distanță de parbriz, suficient cât să accesați lama ștergătorului.
⚠ ATENȚIE: Lamele ștergătoarelor nu se blochează în poziția ridicată. Nu ridicați brațul unui ștergător dincolo de poziția proiectată a acestuia.
4. Strângeți cele două urechi pentru a desprinde lama de pe brațul ștergătorului.
⚠ ATENȚIE: Lama ștergătorului este conectată încă la furtunul spălătorului și nu poate fi îndepărtată.

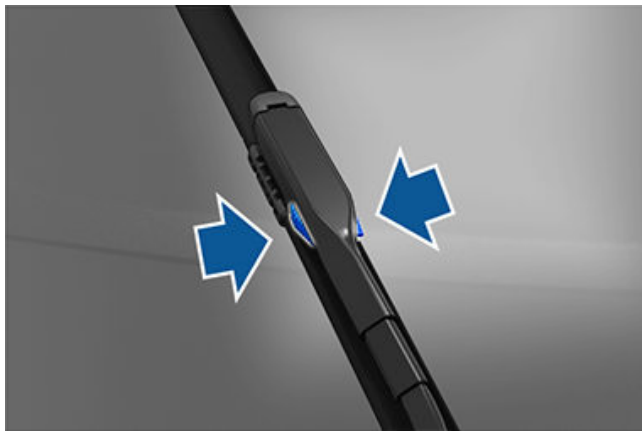

5. Așezați un prosop între brațul ștergătorului și parbriz, pentru a evita zgărirea sau crăparea parbrizului.
6. Deconectați furtunul spălătorului de la lama ștergătorului, având grijă să evitați vărsarea lichidului de spălare.



7. Țineți brațul ștergătorului și apăsați pe clama de blocare, în timp ce glisați lama de pe braț.
8. Introduceți complet furtunul spălătorului în nișul noii lame de ștergător.
9. Aliniați noua lamă pe brațul ștergătorului și glisați-o spre capătul brațului ștergătorului până când se fixează.
⚠ ATENȚIE: Asigurați-vă că noua lamă este blocată în poziție și nu se mișcă. Efectuați un test de împingere-tragere pentru confirmare. Dacă nu este blocată în poziție (auziți și simțiți un „clic”), lama ștergătorului se poate desprinde în timpul utilizării, provocând pagube grave.
10. Dezactivați Mod service ștergătoare pentru a readuce ștergătoarele în poziția normală.

Curățarea jeturilor spălătorului

Dacă duza unui spălător de parbriz se blochează, utilizați o sârmă subțire pentru a îndepărta blocajele duzelor.

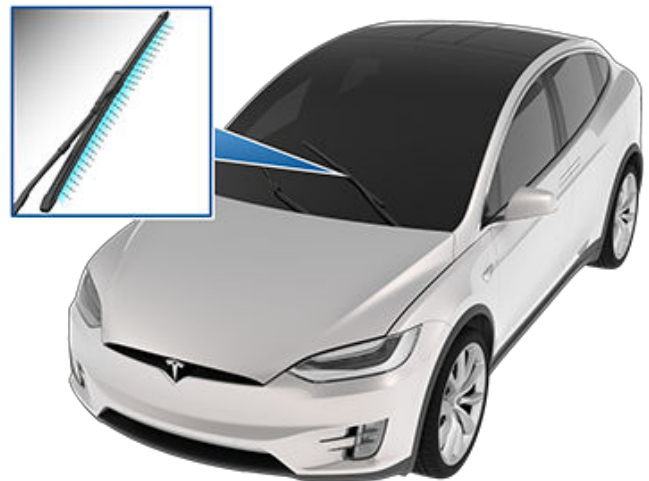

- ⚠ AVERTISMENT:** Nu acționați ștergătoarele în timp ce curățați vehiculul Model X. Lichidul pentru spălarea parbrizului poate să irite pielea și ochii. Citiți și respectați instrucțiunile producătorului de lichid pentru spălătoare.



Urcarea pe cric și ridicarea

Urmați pașii de mai jos pentru a ridica vehiculul Model X. Asigurați-vă că orice atelier de service non-Tesla are cunoștință de aceste instrucțiuni, inclusiv despre punctele de ridicare și avertizări.

1. Poziționați vehiculul Model X central, între pozițiile de ridicare.
2. Dacă vehiculul dvs. Model X este echipat cu suspensie pneumatică, se stabilizează automat, chiar și atunci când vehiculul „doarme” și ecranul tactil nu este alimentat (consultați [Modul cric pe pagină 226](#)). Utilizați ecranul tactil pentru a seta suspensia după cum urmează:
 - Atingeți **Comenzi > Suspensia**.
 - Apăsați pedala de frână, apoi atingeți **Foarte înalt** pentru a maximiza înălțimea suspensiei.
 - Atingeți **Comenzi > Service > Mod cric** pentru a dezactiva stabilizarea automată.
3. Închideți portierele de tip aripi de șoim.
4. Poziționați plăcuțele brațului de ridicare sub punctele de ridicare desemnate ale caroseriei, în locurile ilustrate.

AVERTISMENT: NU poziționați plăcuțele brațului de ridicare sub baterie sau sub șinele laterale.

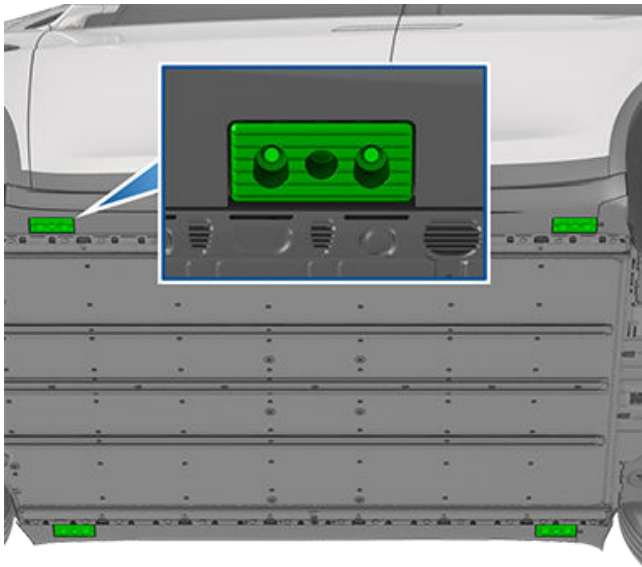

5. Reglați înălțimea și poziția plăcuțelor brațului de ridicare pentru a vă asigura că acestea sunt amplasate corect.
6. Cu asistență din partea altcuiva, creșteți gradul de ridicare la înălțimea dorită, asigurându-vă că plăcuțele brațului de ridicare rămân în pozițiile corecte.
7. Cuplați orice blocări de siguranță pentru ridicare. Urmați instrucțiunile de ridicare din partea producătorului.
8. După coborârea vehiculului, decuplați Modul Cric atingând **Comenzi > Service**.

AVERTISMENT: Sistemul de suspensie pneumatică se stabilizează automat, chiar și atunci când vehiculul „doarme” și ecranul tactil nu este alimentat. **TREBUIE** să dezactivați sistemul activând Modul Cric înainte de înclinare sau urcarea pe cric. Dacă nu dezactivați suspensia pneumatică, vehiculul Model X poate încerca stabilizarea automată, provocând daune, vătămări corporale grave sau decesul.

AVERTISMENT: Nu înălțați niciodată vehiculul Model X când cablul de încărcare este conectat, chiar dacă încărcarea nu este în curs de desfășurare.

AVERTISMENT: Nu lucrați pe un vehicul susținut incorect. Dacă procedați astfel, puteți provoca daune, vătămări corporale grave sau decesul.

ATENȚIE: Este responsabilitatea dvs. să fiți atent la vehicul și la împrejurimi. Asigurați-vă că zona este liberă în timpul ridicării și coborârii Model X și că ușile, portbagajul din față și hayonul sunt închise în funcție de caz pentru a evita deteriorările.

ATENȚIE: NU ridicați de sub baterie sau șinele laterale. Așezați plăcuțele brațului de ridicare numai sub punctele de ridicare desemnate ale caroseriei. Locațiile ilustrate sunt doar punctele de ridicare aprobate pentru vehiculul Model X. Ridicarea în orice alte puncte poate să cauzeze deteriorări. Daunele provocate de ridicarea incorectă a vehiculului Model X nu sunt acoperite de garanție.

Modul cric

AVERTISMENT: Neactivarea modului Cric poate duce la stabilizarea automată a vehiculului, ceea ce poate duce la deteriorări, vătămări corporale sau deces.

Dacă Model X este echipat cu suspensie pneumatică, se stabilizează automat, chiar și atunci când vehiculul „doarme” și ecranul tactil nu este alimentat. Pentru a preveni daune atunci când utilizați cricul sau ridicați vehiculul, trebuie să activați Modul cric pentru a dezactiva stabilizarea automată. Modul Cric împiedică efectuarea automată a stabilizării.

NOTĂ: Modul Cric se poate activa pe neașteptate în situațiile în care un obiect susține greutatea vehiculului (de exemplu, bara de protecție a vehiculului se sprijină pe o bordură).



Piese, accesorii și modificări

Utilizați numai piese și accesorii Tesla de origine. Tesla efectuează teste riguroase asupra pieselor pentru a garanta adecvarea, siguranța și fiabilitatea acestora. Achiziționați aceste piese de la Tesla, unde acestea sunt instalate în mod profesionist și unde puteți primi sfaturi de la experți cu privire la modificările aduse vehiculului Model X. Accesoriile sunt disponibile pentru achiziționare în magazinele Tesla sau online pe www.tesla.com.

NOTĂ: Adăugarea accesoriilor la vehicul poate influența autonomia preconizată, dimensiunea vehiculului etc.

NOTĂ: Este posibil ca unele accesorii să nu fie disponibile în regiunea dvs. de piață.

Tesla nu poate să evalueze piesele fabricate de alți distribuitori și, prin urmare, nu acceptă nicio responsabilitate dacă utilizați piese non-Tesla pe vehiculul Model X.

⚠️ AVERTISMENT: Instalarea pieselor și a accesoriilor neaprobate sau efectuarea modificărilor neaprobate poate afecta performanța vehiculului Model X și siguranța pasagerilor. Orice daune provocate de utilizarea sau instalarea pieselor neaprobate sau de efectuarea modificărilor neaprobate nu sunt acoperite de garanție.

⚠️ AVERTISMENT: Tesla nu acceptă răspunderea pentru decesul, vătămarea corporală sau daunele care apar dacă utilizați sau instalați accesorii neaprobate sau efectuați modificări neaprobate.

Reparații ale caroseriei

Dacă vehiculul dvs. Model X este implicat într-o coliziune, contactați Tesla sau un atelier service aprobat de Tesla pentru a vă asigura că acesta este reparat cu piese Tesla originale. Tesla are ateliere service selectate și aprobate care îndeplinesc cerințe stricte privind instruirea, echipamentele, calitatea și satisfacția clienților.

Unele ateliere service și companii de asigurări v-ar putea sugera să utilizați echipamente neoriginale sau piese recuperate pentru a economisi bani. Aceste piese nu îndeplinesc, totuși, standardele ridicate ale Tesla cu privire la calitate, adecvare și rezistență la coroziune. În plus, echipamentele neoriginale și piesele recuperate (și orice daune sau defecțiuni pe care le pot provoca acestea) nu sunt acoperite de garanție.

Utilizarea transponderelor RFID

Când atașați un transponder RFID (utilizat de numeroase sisteme automatizate pentru taxe de drum) în interiorul Model X, amplasați transponderul aproape de partea cea mai de sus a parbrizului. Acest lucru asigură rezultate optime și minimizează toate obstacolele din câmpul dvs. vizual din timpul condusului. Consultați instrucțiunile producătorului RFID pentru amplasarea exactă.



Kit de reparare temporară a pneurilor

Puteți achiziționa un kit de reparare temporară a pneurilor din [magazinul Tesla](#).

AVERTISMENT:

- Nu conduceți cu un pneu dezumflat.
- Nu scoateți obiectele străine pe care le găsiți înfipite în pneu.
- Nu lăsați compresorul pornit mai mult de 20 de minute consecutive.
- Nu conduceți la viteze mari sau perioade lungi de timp. Reparația temporară este concepută pentru a vă duce vehiculul imediat și în siguranță până la o vulcanizare. Conducerea cu pneuri reparate temporar pentru perioade lungi de timp poate provoca daune sau vătămări corporale grave.

 **ATENȚIE:** Urmați toate indicațiile și avertizările de pe kitul de umflare a pneurilor.

Repararea pneurilor

Kitul de umflare a pneurilor asigură doar o reparație temporară. Trebuie să reparați sau să înlocuiți un pneu deteriorat cât mai curând posibil. Pentru perforațiile mai mari de 1/4" (6 mm), deteriorarea severă a suprafeței de rulare, deteriorarea talonului, ruperea pneurilor sau desprinderea pneurilor de pe jante, contactați Asistența rutieră. Pentru a repara temporar un pneu:

1. Parcați vehiculul într-un loc sigur și deschis.
2. Asigurați-vă că este oprit compresorul.
3. Scoateți capacul ventilului pneului perforat al vehiculului și conectați tubul transparent cu agent de etanșare la orificiul ventilului.



4. Introduceți fișa electrică într-una dintre prizele de joasă tensiune ale vehiculului.
5. Comutați selectorul la pictograma de pneu și porniți. După ce agentul de etanșare a curs corespunzător în pneu, manometrul indică presiunea curentă în pneu. Presiunea ideală este indicată pe stâlpul ușii de pe partea șoferului. După câteva minute, asigurați-vă că manometrul indică presiunea ideală în pneu înainte de a continua.
NOTĂ: Dacă manometrul indică în continuare o presiune mai mică de 22 PSI (1,5 Bar) după 15 minute de funcționare continuă, deconectați tubul transparent de agent de etanșare și înșurubați la loc capacul ventilului. Conduceți câteva picioare (câțiva metri) pentru a permite agentului de etanșare să se distribuie în pneu. Parcați Model X și reîncercați pașii 2-5. Dacă în continuare nu funcționează, apelați Asistența rutieră de la Tesla.
6. Opriți kitul și deconectați tubul de la pneu. Înșurubați la loc capacul ventilului.
7. Conduceți în limita de viteză indicată (afișată pe autocolantul de pe kitul de reparare a pneurilor) fără a accelera sau frâna brusc. După aproximativ 10 minute de condus, parcați din nou într-un spațiu deschis și sigur. Continuați cu umflarea pneurilor, acum că agentul de etanșare a fost distribuit în anvelopă.

 **AVERTISMENT:** Agentul de etanșare este eficient la temperaturi cuprinse între -40 °F (-40 °C) și 122 °F (50 °C). Nu utilizați agentul de etanșare după data de expirare indicată pe etichetă. Consultați [Înlocuirea recipientului pe pagină 229](#) pentru mai multe informații despre înlocuirea unui recipient uzat sau expirat.

Umflarea pneurilor

1. Asigurați-vă că este oprit compresorul.
2. Comutați selectorul la pictograma de pompă.
3. Introduceți fișa electrică într-una dintre prizele de joasă tensiune ale vehiculului.
4. Scoateți capacul ventilului pneului perforat al vehiculului și conectați tubul negru de umflare la orificiul ventilului.



5. Porniți compresorul și lăsați-l să funcționeze până când atinge presiunea ideală indicată pe stâlpul ușii de pe partea șoferului.
6. Scoateți tubul negru de umflare și puneți la loc capacul ventilului.
7. Opriți compresorul și depozitați-l într-un loc sigur și uscat.

5. Aruncați corespunzător recipientul gol, conform reglementărilor locale.

Înlocuirea recipientului

1. Achiziționați rezerve de la producător sau online pe <https://shop.tesla.com/>.
2. Scoateți recipientul uzat scoțând tubul transparent de agent de etanșare și punându-l deoparte.
3. Apăsăți butonul roșu de eliberare în timp ce ridicați recipientul.
4. Introduceți noul recipient apăsându-l ferm în suport. Reatașați tubul transparent de agent de etanșare. Notați-vă data de expirare a noului recipient.



Întreținere pe cont propriu

Aflați cum să realizați proceduri simple pe cont propriu, precum înlocuirea lamelor ștergătoarelor și a filtrelor de habitacul sau instalarea kitului cu folie de protecție a vopselei. Accesați <https://www.tesla.com/support/do-it-yourself-guides> pentru instrucțiuni, animații și videoclipuri despre aceste proceduri.

NOTĂ: Din cauza regiunii pieței sau a configurației specificelor vehiculului, unele componente ar putea să nu fie disponibile pentru vehiculul dvs. Atunci când accesați <https://www.tesla.com/support/do-it-yourself-guides>, selectați vehiculul, regiunea și/sau limba dvs. pentru a vedea o listă actualizată de componente și accesorii disponibile în regiunea dvs.

 **ATENȚIE:** Efectuați fiecare procedură într-o zonă bine iluminată și uscată. Pentru siguranța dvs., efectuați proceduri numai dacă vă simțiți în siguranță și respectați întotdeauna instrucțiunile oferite.

Modul Service

Model X dispune de modul Service care este destinat utilizării de către profesioniști calificați din domeniul auto pentru a efectua diagnosticarea, reparațiile și întreținerea vehiculelor Tesla. Modul Service vă permite să vedeți mai multe informații despre alertele autovehiculului și să efectuați unele proceduri simple, cum ar fi rodarea frânelor.

Pentru mai multe informații despre modul Service și cum să îl accesați, consultați Manualul de service aplicabil de pe <http://service.tesla.com>.

 **ATENȚIE:** Utilizarea necorespunzătoare a modului Service poate duce la pierderea funcționalității vehiculului, la deteriorarea permanentă a acestuia sau la vătămări corporale grave. În modul Service, viteza vehiculului este limitată și anumite funcții (inclusiv funcții de securitate precum modul Sentry, dacă este disponibil) sunt dezactivate. Consultați întotdeauna Manualul de service pentru vehiculul dvs. pentru precauții și proceduri de siguranță și urmați cele mai bune practici din domeniu. Daunele provocate vehiculului de utilizarea necorespunzătoare a modului Service nu sunt acoperite de garanție.



Numărul de identificare a vehiculului

Puteți găsi VIN-ul în următoarele locuri:

- Atingeți **Comenzi > Software**.
- Este ștanțat pe o plăcuță situată în partea superioară a ecranului tactil. Poate fi observat dacă vă uitați prin parbriz.
- Ștanțat pe șasiu și sub panoul pentru prag pe portiera spate și pe portiera pasagerului. Pentru a îndepărta panoul pentru prag, ridicați-l ușor cu ajutorul unei unelte cu lamă plată.

! **ATENȚIE:** Îndepărtarea panoului pentru prag pentru a vizualiza VIN-ul nu este recomandată din cauză că este posibil să apară daune. Panoul este fixat în loc cu cleme fragile care se rup ușor. Daunele provocate de înlăturarea panoului pentru prag nu sunt acoperite de garanție.

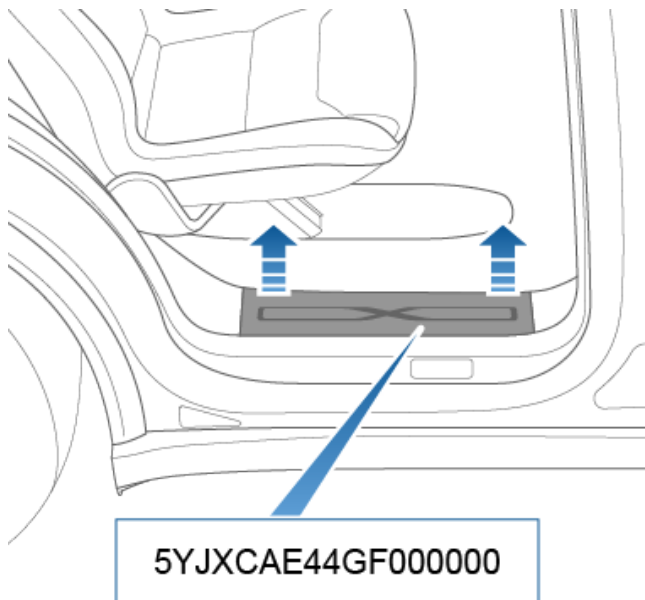



Încărcare vehicul

Etichetare vehicul

Este important să înțelegeți dimensiunea originală a pneurilor vehiculului dumneavoastră și presiunea acestora și TPMLM (Masa maximă tehnic admisă a încărcăturii) și TPMAM (Masa maximă tehnic admisă pe osii). Aceste informații se găsesc pe două etichete atașate pe Model X.

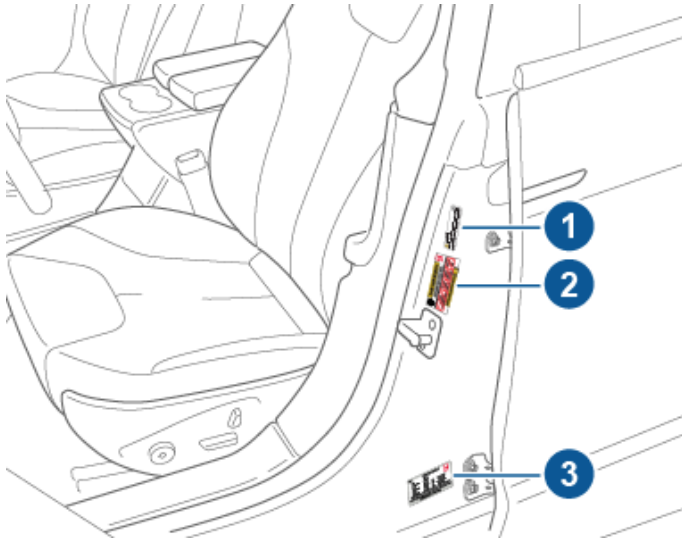

1. Eticheta privind tractarea (dacă există în dotare)
2. Eticheta cu informații despre pneuri
3. Plăcuța de reglementare

NOTĂ: Capacitatea de tractare este disponibilă numai dacă vehiculul Model X este echipat cu pachetul de tractare.

⚠️ AVERTISMENT: Supraîncărcarea vehiculului Model X are un efect advers asupra frânării și a manevrabilității, ceea ce vă poate compromite siguranța sau poate provoca daune.

⚠️ ATENȚIE: Nu depozitați niciodată cantități mari de lichide în vehiculul Model X. O scurgere considerabilă poate duce la defectarea componentelor electrice.

Eticheta privind tractarea

NOTĂ: În funcție de data la care a fost fabricat vehiculul, Model X poate avea o etichetă privind tractarea sau nu.

Capacitatea de tractare este disponibilă numai dacă vehiculul Model X este echipat cu pachetul de tractare. Dacă pachetul de tractare există în dotare, pe Eticheta privind tractarea este indicată instrucțiunea de a consulta manualul de utilizare pentru presiunile în pneuri care trebuie utilizate în momentul tractării unei remorci. Nu utilizați presiunile în pneuri imprimate pe eticheta cu informații despre pneuri. În schimb, consultați subiectul „Tractarea unei remorci” din secțiunea Conducerea din Manualul de utilizare de pe ecran.

⚠️ IMPORTANT!
For towing and high speed driving, please refer to owner's manual for tire inflation pressure requirements.

Eticheta cu informații despre pneuri

Eticheta cu informații despre pneuri oferă:

- Numărul maxim al pozițiilor scaunelor pentru pasageri.
- Dimensiunea pneurilor originale.
- Presiunile de umflare la rece pentru pneurile față și spate originale. Aceste presiuni sunt recomandate pentru a optimiza caracteristicile de deplasare și manevrare.

Format etichetă:

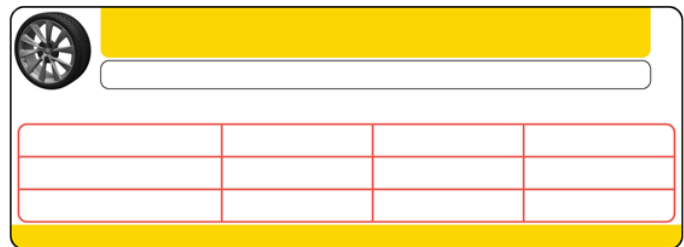

Nu schimbați niciodată această etichetă, nici măcar dacă utilizați pneuri diferite în viitor.

NOTĂ: Dacă vehiculul Model X este încărcat la capacitate maximă, verificați de două ori toate pneurile pentru a vă asigura că acestea sunt umflate la nivelurile de presiune recomandate.

⚠️ AVERTISMENT: Presiunile pneurilor imprimate pe eticheta cu informații despre pneuri **NU SE APLICĂ** în cazul tractării. În momentul tractării, presiunile în pneuri trebuie mărite. Pentru informații despre presiunile în pneuri necesare în timpul tractării, consultați [Tractare și accesorii pe pagină 113](#).

Plăcuța de identificare

În plus față de VIN, plăcuța de reglementare prevede:

- TPMLM - Masa maximă tehnic admisă a încărcăturii. Masa totală maximă admisă pentru vehiculul Model X. Aceasta este calculată drept greutatea pentru vehiculul Model X, toți pasagerii, lichidele și mărfurile.
- TPMAM - Masa maximă tehnic admisă pe osii, pentru osiile față și spate. Clasificarea TPMAM reprezintă greutatea maximă distribuită pe care o poate susține fiecare osie.

⚠️ ATENȚIE: Pentru a preveni deteriorarea, nu încărcați niciodată vehiculul Model X astfel încât să fie mai greu decât valoarea TPMLM sau să depășească greutatea TPMAM individuale.



Dimensiuni exterioare

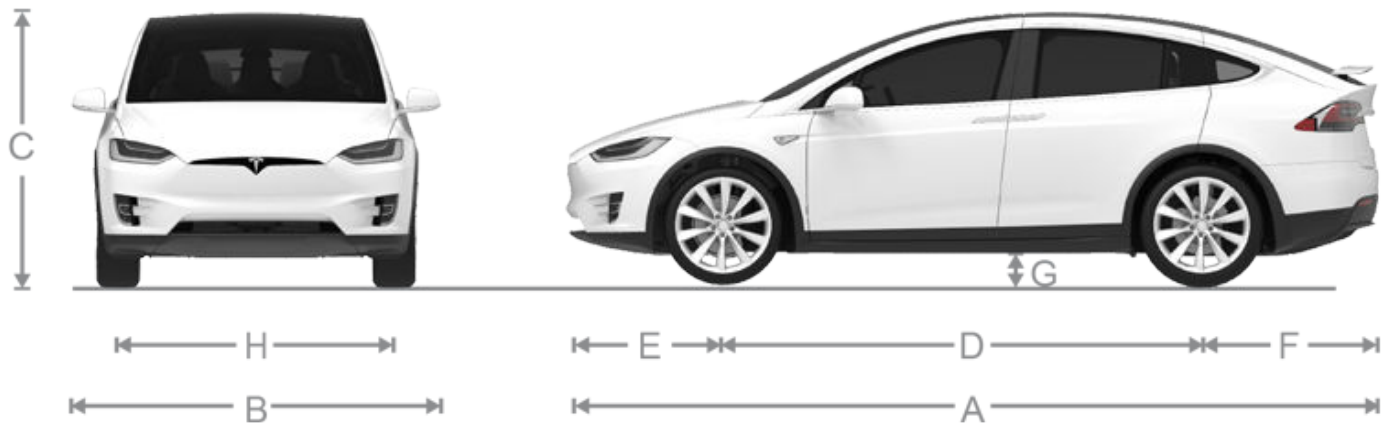

A	Lungime totală	198,9 in	5.052 mm
B	Lăţimea totală (cu oglinzi)	89,4 in	2.271 mm
	Lăţimea totală (cu oglinzile pliate)	81,6 in	2.072 mm
	Lăţimea totală (fără oglinzi)	78,7 in	1.999 mm
C	Înălţime totală	66 in*	1.684 mm*
D	Ampatament	116,7 in	2.965 mm
E	Prelungire - faţă	38,9 in	989 mm
F	Prelungire - spate	43,2 in	1.098 mm
G	Garda la sol:		
	Standard, cu schiuri	7 in	171 mm
	Standard, fără schiuri	7 in	183 mm
	Foarte înaltă, cu schiuri	8 in	211 mm
	Foarte înaltă, fără schiuri	9 in	223 mm
H	Ecartament - faţă	67,1 in	1.705 mm
	Ecartament - spate	67,3 in	1.710 mm

*Valorile sunt aproximative. Dimensiunile pot varia în funcţie de opţiunile vehiculului şi de diverşi factori.

**Ecartamentul vehiculului se bazează pe măsurători de la centrul roţii.



ATENŢIE: În funcţie de configuraţie (precum înălţimea de suspensie sau selecţia roţilor), hayonul vehiculului se poate deschide la 2,5 metri înălţime. Consultaţi [Reglarea înălţimii de deschidere a hayonului pe pagină 31](#) pentru a modifica înălţimea hayonului şi pentru a preveni intrarea acestuia în contact cu tavane joase sau alte obiecte.

Dimensiuni interioare

Loc de trecere deasupra capului	Faţă	41,7 in	1059 mm
	Spate	40,9 in	1039 mm
	Al treilea	37,1 in	942 mm



Dimensiuni

Loc liber pentru picioare	Față Spate Al treilea	41,2 in 38,4 in 32,7 in	1046 mm 975 mm 831 mm
Loc liber pentru umeri	Față Spate Al treilea	60,7 in 56,8 in 40 in	1542 mm 1442 mm 1016 mm
Loc liber pentru șolduri	Față Spate Al treilea	55,6 in 59 in 38,5 in	1412 mm 1498 mm 978 mm

Voluș încărcătură

	Portbagaj din față	Spate*	Total
Vehiculele cu șapte locuri	6,6 cu ft (187 L)	76,5 cu ft (2166 L)**	83,1 cu ft (2353 L)
Vehiculele cu șase locuri	6,6 cu ft (187 L)	70,7 cu ft (2002 L)**	77,3 cu ft (2189 L)
Vehiculele cu cinci locuri	6,6 cu ft (187 L)	81,2 cu ft (2299,5 L)**	87,8 cu ft (2486,5 L)

* Volumul maxim de încărcătură în spatele scaunelor din față. Include zona de încărcătură de 12,6 cu ft (357 L) din portbagajul din spate (zona din spatele celui de-al treilea rând de scaune, dacă există în dotare).

** Al doilea rând de scaune împins complet în față și/sau rabatate.



Tipul motorului

Motor	Specificații
Motor față	Motor sincron cu magnet permanent c.a., răcit cu lichid, cu tracțiune cu frecvență variabilă
Motor spate	Motor de inducție c.a., răcit cu lichid, cu tracțiune cu frecvență variabilă
Tensiune nominală	320 volți

Transmisie

Tip	Specificații
Tip	Treaptă fixă cu o singură viteză
Raportul total al transmisiei roților spate	Motor mic: 9,0:1 Motor mare: 9.7:1
Treapta Înapoi	Direcția Înapoi a motorului, limitată la 24 km/h

Direcția

Direcția	Specificații
Tip	Cremalieră și pinion variabil și servodirecție electronică, în funcție de viteză
Număr de rotiri complete de volan stânga-dreapta	2,33
Raza de virare (din bordură în bordură)	40,3 ft/12,3 m

Frâne

Frâne	Specificații
Tip	Sistem frânare cu antiblocare (ABS) pentru cele 4 roți cu distribuție electronică a forței de frânare, control avansat integrat al stabilității și sistem electronic de frânare regenerativă acționat de pedala de accelerație
Diametrele rotorului (ventilat)	Față: 13,98"/355 mm Spate: 14,37"/365 mm
Grosimea rotorului față	Nou: 1,26"/32 mm Limita de service: 1,18"/30 mm
Grosimea rotorului spate	Nou: 1,10"/28 mm Limita de service: 1,02"/26 mm
Grosimea plăcuțelor de frână față (fără placa spate)	0,346"/8,8 mm
Grosimea plăcuțelor de frână spate (fără placa spate)	0,354"/9 mm
Frâna de parcare	Etriere pentru frâna de parcare acționată electric



Frâne	Specificații
Perechea de frecare a discurilor de frână	Față: 0,31"/8 mm
	Spate: 0,28"/7 mm

Suspensia

Suspensia	Specificații
Față	Independentă, braț triunghiular dublu cu pivot virtual
Spate	Independentă, braț triunghiular dublu cu pivot virtual

Baterie - Joasă tensiune

Baterie - Joasă tensiune	Specificații
Clasificare	33 amp. oră sau o valoare mai mare
Tensiune și polaritate	Joasă tensiune negativ (-) masă

Baterie - tensiune înaltă

Baterie - tensiune înaltă	Specificații
Tip	Litiu ion răcit cu lichid (Li-ion)
Intervalul de temperatură	Nu expuneți Model X la temperaturi ambiante de peste 60° C sau sub -30° C o perioadă mai mare de 24 de ore la rând.

Specificații pentru roți (din fabrică)

Tip roată	Dimensiune	Decalaj
20" all season – față	20 x 9,0 J	1,575" (40 mm)
20" All season – spate	20 x 9,5 J	1,378" (35 mm)
20" vară – față	20 x 9,0 J	1,575" (40 mm)
20" vară – spate	20 x 10,0 J	1,378" (35 mm)
22" vară – față	22 x 9,0 J	1,575" (40 mm)
22" vară – spate	22 x 10,0 J	1,378" (35 mm)
Cuplu prizoane	129 lb. ft (175 Nm)	
Dimensiune cheie prizoane	21 mm	

NOTĂ: Pentru instrucțiuni despre modul de ridicare cu cricul/ridicare pentru Model X, consultați [Urcarea pe cric și ridicarea pe pagină 226](#).

Specificații pentru pneuri (din fabrică)

Tip de pneu	Dimensiune	Indice de sarcină / clasă de viteză
20" - Michelin - Față	255/45R20	105 / Y
20" - Michelin - Spate	275/45R20	110 / Y
22" – Continental, Goodyear sau Pirelli – față	265/35R22	102 / W
22" – Continental, Goodyear sau Pirelli – spate	285/35R22	106 / W

Consultați presiunile în pneuri imprimate pe eticheta cu Informații despre pneuri . Această etichetă este amplasată pe coloana de la portiera șoferului și este vizibilă când portiera șoferului este deschisă (consultați [Menținerea presiunilor în pneuri pe pagină 214](#)).

Pneurile de iarnă pot fi achiziționate de la un centru de servicii Tesla sau pot fi disponibile pentru achiziție pe site-ul web Tesla.



Explicarea marcajelor de pe pneuri

Legile le impun producătorilor să amplaseze informații standardizate pe flancul tuturor pneurilor. Aceste informații identifică și descriu caracteristicile fundamentale ale pneului.

NOTĂ: Ilustrațiile sunt furnizate doar pentru a îmbunătăți înțelegerea conceptuală. În funcție de opțiunile vehiculului achiziționate și regiunea pieței, aspectul poate să difere.



1. **Categoria pneurilor:** P arată că pneul este destinat vehiculelor de pasageri.
2. **Lățimea pneurilor:** Acest număr din trei cifre reprezintă lățimea (în milimetru a) pneului de la o margine a flancului până la altă margine a flancului.
3. **Raportul de aspect:** Acest număr din două cifre reprezintă înălțimea flancului exprimată în procente din lățimea suprafeței de rulare. Astfel, dacă lățimea suprafeței de rulare este de 205 mm, iar raportul de aspect este de 50, înălțimea flancului este de 102 mm.
4. **Construcția pneurilor:** R arată că pneul are o construcție radială.
5. **Diametrul roții:** Acest număr din două cifre reprezintă diametrul jantei în inci.
6. **Indice de sarcină:** Acest număr din două sau din trei cifre reprezintă înălțimea pe care o poate susține fiecare pneu. Acest număr nu este întotdeauna afișat.



7. **Clasa de viteză:** Când este precizată, indică viteza maximă (în mph) la care poate fi utilizat pneul pentru perioade îndelungate. Q=99 mph (160 km/h), R=106 mph (170 km/h), S=112 mph (180 km/h), T=118 mph (190 km/h), U=124 mph (200 km/h), H=130 mph (210 km/h), V=149 mph (240 km/h), W=168 mph (270 km/h), Y=186 mph (300 km/h), (Y)=viteza maximă a vehiculului (depășește clasificarea „Y”).
8. **Compoziția și materialele pneurilor:** Numărul de cute din zona suprafeței de rulare și din zona flancurilor indică numărul de straturi de material acoperit cu cauciuc care formează structura pneului. Sunt oferite și informații despre tipul materialelor utilizate.
9. **Sarcina maximă a pneului:** Sarcina maximă care poate fi suportată de pneu.
10. **Presiunea maximă admisă de umflare:** Această presiune nu trebuie utilizată pentru condițiile normale de condus.
11. **Numărul de identificare a pneului (TIN) U.S. DOT.** Începe cu literele DOT și arată că pneul îndeplinește toate standardele federale. Următoarele 2 cifre/litere reprezintă codul fabricii în care a fost produs, iar ultimele 4 cifre reprezintă săptămâna și anul de fabricație. De exemplu, numărul 1712 este utilizat pentru a reprezenta a 17-a săptămână din anul 2012. Celelalte numere sunt coduri de marketing utilizate la discreția producătorului. Aceste informații pot fi utilizate pentru a contacta consumatorii dacă un defect al pneului impune o rechemare în service.
12. **Gradul de rezistență la uzură a suprafeței de rulare:** Acest număr indică rata de uzură a pneului. Cu cât este mai mare numărul de rezistență la uzură a suprafeței de rulare, cu atât mai mult timp va dura până când pneul se va uza. De exemplu, un pneu clasificat la o valoare de 400 durează de două ori mai mult decât un pneu clasificat la o valoare de 200.
13. **Gradul de tracțiune:** Indică abilitatea unui pneu de a opri pe drumurile ude. Un pneu cu un grad mai mare vă permite să opriți vehiculul pe o distanță mai scurtă decât un pneu cu un grad mai mic. Tracțiunea este clasificată de la valoarea cea mai mare la cea mai mică sub forma AA, A, B și C.
14. **Gradul de temperatură:** Rezistența la căldură a pneului este reprezentată de gradul A, B sau C, unde A indică rezistența cea mai mare. Această clasificare este furnizată pentru un pneu umflat corect și care este utilizat în limitele sale de viteză și de încărcare.



Instrucțiuni pentru transportatori

NU EFECTUAȚI TRANSPORTUL CU ROȚILE PE SOL

Motorul față din vehiculul Model X generează curent când se rotesc roțile. Transportați întotdeauna vehiculul Model X cu toate cele patru pneuri ridicate de pe sol. Asigurați-vă că pneurile nu se pot roti în orice moment în timpul transportului.

⚠️ AVERTISMENT: NU TRANSPORTAȚI NICIODATĂ VEHICULUL CU PNEURILE ÎNTR-O POZIȚIE ÎN CARE SE POT ROTI. DACĂ PROCEDAȚI ASTFEL, POT APĂREA PAGUBE SEMNIFICATIVE ȘI SUPRAÎNCĂLZIREA. ÎN CAZURI RARE, SUPRAÎNCĂLZIREA EXTREMĂ POATE SĂ PROVOACE APRINDEREA COMPONENTELOR DIN JUR.



Nu transportați vehiculul Model X utilizând orice metodă care nu este specificată de Tesla. Respectați instrucțiunile prevăzute în următoarele secțiuni pentru a respecta toate avertizările și atenționările furnizate. Daunele provocate de transportul necorespunzător al vehiculului nu sunt acoperite de garanție.

NOTĂ: Tesla nu este răspunzătoare sau responsabile pentru rambursarea serviciilor care nu sunt expediate prin intermediul asistenței rutiere de la Tesla.

Metodele aprobate pentru transport

NOTĂ: Pneurile se pot roti lent (la sub 5 km/h) și pe o distanță foarte scurtă (mai puțin de 10 metri) numai când este activat Modul Remorcare (consultați [Activare Modul Remorcare pe pagină 241](#)) în timp ce vehiculul este tractat cu un trolu pe un camion cu platformă sau este scos dintr-un loc de parcare pentru a fi re poziționat. Depășirea acestor limite poate duce la deteriorări semnificative și la supraîncălzire, care nu sunt acoperite de garanție.

Un camion cu platformă sau un vehicul comparabil de transport este metoda recomandată pentru a transporta vehiculul Model X. Vehiculul poate fi orientat în orice direcție când se utilizează o platformă.



Dacă vehiculul Model X trebuie transportat fără un camion cu platformă, atunci roata se ridică și trebuie utilizate platforme mobile pentru a vă asigura că niciuna din cele patru roți nu atinge solul. Această metodă poate fi utilizată numai pentru o viteză maximă de 55 km și nu trebuie să depășească viteza nominală specificată de producătorul platformelor mobile. Cu această metodă, Tesla recomandă ca vehiculul să fie orientat spre înainte, astfel încât roțile din față să fie ridicate și roțile din spate să stea pe platformele mobile.

NOTĂ: Transportul vehiculului Model X cu roțile din față pe platforme mobile nu este recomandat, dar poate fi realizat dacă se aplică o încuietoare externă pentru volan și se acționează cu grijă pentru a preveni rotirea roților. NU TRANSPORTAȚI VEHICULUL DACĂ EXISTĂ RISCUL DE ROTIRE A ROȚILOR DIN FAȚĂ.



⚠️ ATENȚIE: Activați Modul Remorcare (consultați [Activare Modul Remorcare pe pagină 241](#)) înainte de a tracta cu un trolu vehiculul Model X pe un camion cu platformă (consultați [Tractarea pe camionul cu platformă - Cu cârligul de tractare pe pagină 241](#)). Dacă Modul Remorcare nu este disponibil sau ecranul tactil nu este accesibil, trebuie utilizate platforme mobile cu autoîncărcare sau roțile pentru pneuri pentru a încărca vehiculul în poziția de transport aprobată. Tesla nu este responsabilă pentru niciun fel de daune provocate de transportul vehiculului Model X sau în timpul acestuia, inclusiv daune materiale personale sau daune provocate de utilizarea platformelor cu autoîncărcare sau a roților pentru pneuri.

⚠️ AVERTISMENT: Model X are componente cu înaltă tensiune care pot fi compromise ca urmare a unei coliziuni (consultați [Componente de înaltă tensiune pe pagină 195](#)). Înainte de a transporta Model X, este important să se presupună că aceste componente sunt sub tensiune. Respectați întotdeauna precauțiile de siguranță la tensiune înaltă (purtarea echipamentului de protecție etc.) până când profesioniștii în intervenții în caz de urgență evaluează vehiculul și pot confirma cu exactitate că toate sistemele la tensiune înaltă nu mai sunt sub tensiune. Nerespectarea acestei recomandări poate avea drept rezultat vătămări corporale grave.



Dezactivarea sistemului de suspensii pneumatice cu stabilizare automată

Dacă vehiculul Model X este echipat cu sistemul de suspensii pneumatice, acesta își reglează automat nivelul, chiar și atunci când alimentarea este oprită. Pentru a preveni daunele, trebuie să activați Modul cric pentru dezactivarea nivelării automate:

1. Atingeți **Comenzi > Suspensie** de pe ecranul tactil.
2. Apăsăți pedala de frână, apoi atingeți **Foarte înalt** pentru a maximiza înălțimea.
3. Atingeți **Comenzi > Service > Mod cric**.

NOTĂ: Modul Cric este anulat când viteza de deplasare depășește 7 kph.

- ⚠️ AVERTISMENT:** Nerespectarea recomandării de a activa Modul Cric pe un vehicul echipat cu sistemul de suspensii pneumatice poate avea drept rezultat desprinderea vehiculului în timpul transportului, ceea ce poate provoca daune semnificative.

Activare Modul Remorcare

Modul Remorcare menține frâna de parcare decuplată, în timpul tractării vehiculului Model X cu un trolu pe un camion cu platformă. Când este activ, în vehiculul Modul Remorcare se afișează o fereastră pop-up de confirmare care indică cerințele pentru ca vehiculul să intre în Modul Remorcare. Odată ce Modul Remorcare este activat, Model X se rotește liber. Următoarele elemente sunt necesare pentru a activa Modul Remorcare:

- Asigurați-vă că vehiculul nu este conectat la un încărcător. Modul Remorcare este indisponibil dacă Model X încă este conectat.
- Model X trebuie să detecteze o cheie. Modul Remorcare este disponibil numai atunci când este detectată o cheie.
- Confirmați că frâna de parcare este cuplată.
- Țineți apăsată pedala de frână.
- Model X necesită Joasă tensiune energie. Dacă vehiculul nu are Joasă tensiune energie, încercați să porniți sistemul Joasă tensiune, astfel încât să puteți utiliza ecranul tactil pentru a activa Modul Remorcare (consultați [Dacă vehiculul nu este alimentat cu energie pe pagină 243](#)).

Pentru a activa Modul Remorcare:

1. Asigurați-vă că vehiculul este în poziția Parcare.
2. Asigurați pneurile cu cale de roată sau verificați altfel că vehiculul Model X este securizat.
3. Apăsăți și mențineți apăsată pedala de frână, apoi, pe ecranul tactil, atingeți **Comenzi > Service > Remorcare**. Pe ecranul tactil este afișat un mesaj care vă reamintește de modul de a transporta vehiculul Model X în mod corespunzător.

4. Atingeți **Activare mod Remorcare**. Butonul devine albastru pentru a indica faptul că Model X este acum în Modul Remorcare. Model X se rulează acum liber și poate fi deplasat încet pe roți (nu mai rapid decât viteza mersului pe jos) pe distanțe scurte sau tractat cu trolu (de exemplu, pe un camion cu platformă).

Pentru a anula Modul Remorcare, atingeți **Dezactivare mod Remorcare** sau treceți vehiculul Model X în treapta Parcare. Dacă nu este detectată cheia telefonică, anularea Modul Remorcare duce la oprirea Model X. Este posibil să aveți nevoie de cardul-cheie pentru a vă reporni vehiculul.

NOTĂ: Dacă Model X pierde Joasă tensiune energie după ce Modul Remorcare este activat, Modul Remorcare se anulează.

- ⚠️ ATENȚIE:** Dacă sistemul electric nu funcționează și, prin urmare, nu puteți utiliza ecranul tactil pentru a activa Modul Remorcare, utilizați platformele mobile cu autoîncărcare sau roțile pentru pneuri. Înainte de a proceda astfel, verificați întotdeauna specificațiile producătorului și capacitatea de încărcare recomandată.

Tractarea pe camionul cu platformă - Cu cârligul de tractare

1. Localizați cârligul de tractare.
2. Îndepărtați capacul cârligului de tractare introducând o șurubelniță mică și plată în fanta situată de-a lungul părții superioare a capacului, apoi desfaceți ușor pentru a elibera capacul din clema superioară.



NOTĂ: Păstrați capacul cârligului de tractare într-un loc sigur, astfel încât să îl puteți remonta când tractarea este încheiată.



Instrucțiuni pentru transportatori

3. Introduceți complet cârligul de tractare în deschizătură, apoi rotiți-l în sens antiorar până când este fixat în siguranță.



4. Atașați cablul vinciului de cârligul de tractare.

⚠ ATENȚIE: Înainte de tractare, asigurați fixarea în siguranță a cârligului de tractare.

5. Activați Modul Remorcare atingând **Comenzi > Service > Remorcare**.
6. Trageți încet vehiculul Model X pe un camion cu platformă.

Tractarea pe camionul cu platformă - Fără cârligul de tractare

⚠ ATENȚIE: Pentru a evita daunele, trageți vehiculul pe un camion cu platformă doar cu ajutorul cârligului de tractare instalat corespunzător. Utilizarea componentelor șasiului, ale cadrului sau ale suspensiilor pentru a tracta vehiculul poate avea drept rezultat deteriorarea acestora.

⚠ AVERTISMENT: În cazul în care vehiculul este tras pe camionul cu platformă fără un cârlig de tractare, trebuie verificat dacă toate elementele de fixare a suspensiei au cuplul corespunzător și trebuie inspectate vizual toate componentele pentru daune înainte de a conduce din nou vehiculul. Dacă un element de fixare este slăbit sau dacă se constată orice deteriorări, componenta/componentele afectată(e) trebuie înlocuită(e).

Se recomandă ferm să conectați trolul la cârligul de tractare al vehiculului, conform descrierii anterioare. Cu toate acestea, dacă apare o situație în care cârligul de tractare nu este disponibil (pierdut, rățacit etc.), în următoarele instrucțiuni este descris modul de atașare a chingilor de tractare.

1. Atașați chingile de tractare de fiecare dintre brațele inferioare ale suspensiei, sub partea din față a vehiculului.



2. Pentru a proteja șasiul pentru transport împotriva deteriorării, amplasați o barieră de protecție (precum o bucată de lemn) între chinga de tractare și șasiul pentru transport.
3. Activați Modul Remorcare atingând **Comenzi > Service > Remorcare**.
4. Trageți încet vehiculul Model X pe un camion cu platformă.

Asigurați pneurile

Pneurile vehiculului trebuie asigurate de camion cu ajutorul metodei de legare în opt puncte.

- Asigurați-vă că nicio componentă metalică de pe chingile pentru legare nu intră în contact cu suprafețele vopsite sau cu partea frontală a roților.
- Nu așezați chingile pentru legare deasupra panourilor caroseriei sau prin roți.

⚠ ATENȚIE: Atașarea chingilor pentru legare de șasiu, suspensie sau alte părți ale caroseriei vehiculului poate provoca deteriorări.





Dacă vehiculul nu este alimentat cu energie

Dacă vehiculul Model X nu este alimentat cu energie de Joasă tensiune, parcurgeți următorii pași pentru a deschide capota sau pentru a porni bateria de Joasă tensiune de la altă sursă de alimentare.

1. Deschideți capota. Consultați [Deschiderea capotei fără alimentarea electrică pe pagină 247](#) pentru mai multe informații despre deschiderea capotei în cazul în care vehiculul nu are curent.
2. Porniți bateria Joasă tensiune de la altă sursă de alimentare (consultați [Pornire de la altă sursă de alimentare pe pagină 248](#)).

NOTĂ: Doi furnizori: Consultați [Epuizarea autonomiei pe pagină 246](#) pentru mai multe informații despre transportul vehiculului la o stație de încărcare și pregătirea vehiculului pentru încărcare.



Contactarea serviciului de asistență rutieră de la Tesla

Serviciul de asistență rutieră de la Tesla vă stă la dispoziție 24 de ore pe zi, 365 de zile pe an, pe durata perioadei de garanție. Serviciul de asistență rutieră de la Tesla este, de asemenea, disponibil pentru a discuta cu profesioniști în servicii rutiere, care să răspundă la orice întrebări și să explice procedura corespunzătoare pentru transportul vehiculului dvs.

Când contactați serviciul de asistență rutieră de la Tesla, vă rugăm să indicați:

- Numărul de identificare a vehiculului (VIN). Numărul VIN este afișat atunci când atingeți **Comenzi > Software**. De asemenea, VIN-ul poate fi observat privind prin parbriz din partea șoferului.
- Locul exact în care vă aflați.
- Natura problemei.

Dacă este disponibilă în regiunea dvs., puteți grăbi solicitarea dvs. prin alegerea opțiunii Asistență rutieră din aplicația mobilă Tesla.

NOTĂ: Pentru o descriere detaliată a politicii de Asistență rutieră de la Tesla, accesați pagina de asistență de pe site-ul web al Tesla pentru regiunea dvs.

Numere de telefon specifice țărilor

NOTĂ: Numărul de telefon este, de asemenea, disponibil atingând **Comenzi > Service**.

Țară	Număr de telefon
Andorra	Cu taxă: +31 (0)137 99 95 01
Austria	Local: +43 720 880 470
Belgia	Local: +32 38 08 1782
Bulgaria	Local: +359 2 492 5455
Croația	Local: +385 1 7776 417
Cipru	Local: +357 22 030915
Republica Cehă	Local: +420 228 882 612
Danemarca	Local: +45 89 88 69 84
Estonia	Local: +372 880 3141
Finlanda	Local: +358 9 4272 5040
Franța (Corsica)	Local: +33 9 70 73 08 50
Germania	Local: +49 (0) 30 700 149 725
Gibraltar	Cu taxă: +31 (0)137 99 95 13
Grecia	Local: +30 21 11 98 4867
Ungaria	Local: +36 1 700 8549
Islanda	Cu taxă: +354 539 5037
Irlanda	Local: +353 1 513 4727
Italia (Sicilia, Sardinia și Vatican)	Local: +39 0 694 801252
Regatul Arabiei Saudite	Local: +9668008501047
Letonia	Local: +371 6785 9774
Liechtenstein	Cu taxă: +31 (0)137 99 95 20
Lituania	Local: +370 5 214 0649
Luxemburg	Local: +352 27 86 14 16

Contactarea serviciului de asistență rutieră de la Tesla



Țară	Număr de telefon
Malta	Local: +31 (0)137 99 88 20
Monaco	Cu taxă: +31 (0)137 99 95 24
Țările de Jos	Local: +31 (0)137 99 95 25
Norvegia	Local: +47 23 96 02 85
Polonia	Cu taxă: +48 22 307 26 45
Portugalia	Local: +351 300 527 476
România	Local: +40 316 301 257
San Marino	Cu taxă: +31 (0)137 99 95 31
Slovacia	Local: +421 23 300 26 43
Slovenia	Local: +386 8 288 00 33
Spania	Local: +34 911 982 624
Suedia	Local: +46 77-588 80 36
Elveția	Local: +41 618 55 3021
Turcia	Local: +90 (212) 922 24 50



Epuizarea autonomiei

⚠️ ATENȚIE: Este responsabilitatea dvs. să monitorizați starea bateriei de înaltă tensiune și autonomia rămasă a vehiculului. Nu presupuneți că există autonomie disponibilă atunci când autonomia afișată pe panoul de bord este la 0 km (sau 0 %). Deteriorarea bateriei Joasă tensiune ca urmare a terminării autonomiei nu este acoperită de garanție.

NOTĂ: În situația puțin probabilă în care vehiculul dvs. rămâne fără energie în timpul deplasării, trageți pe dreapta în siguranță și contactați [Asistența rutieră Tesla pe pagină 244](#) sau un alt serviciu de tractare.

Dacă Model X rămâne fără energie, bateria Joasă tensiune nu mai este susținută – și atunci când Joasă tensiune nu este susținută, vehiculul nu poate fi încărcat. Astfel, bateria Joasă tensiune trebuie să fie susținută de o sursă externă de alimentare pentru a vă permite să încărcați bateria de înaltă tensiune (HV). Atunci când vehiculul începe să se încarce, sursa externă de alimentare nu mai este necesară.

În cazul în care rămâneți fără energie fără a avea un încărcător în împrejurimi, serviciul de tractare trebuie să transporte Model X la cea mai apropiată stație de încărcare și să plaseze vehiculul în raza de acțiune a cablului de încărcare. După ce vehiculul este plasat lângă un încărcător, urmați următoarele instrucțiuni.

NOTĂ: Dacă vehiculul este transportat către un încărcător, asigurați-vă că serviciul de tractare nu pleacă înainte de confirmarea încărcării cu succes a bateriei de înaltă tensiune a vehiculului.

1. Porniți bateria de la alt sistem de înaltă tensiune (consultați [Pornire de la altă sursă de alimentare pe pagină 248](#)). Bateria de joasă tensiune trebuie pornită de la altă sursă de alimentare pentru a susține bateria de înaltă tensiune.
2. Așteptați câteva minute. După ce ecranul tactil pornește, introduceți cablul de încărcare în vehiculul Model X pentru a începe încărcarea bateriei de înaltă tensiune.
3. După ce Model X începe să se încarce, deconectați sursa externă de alimentare de la Joasă tensiunebaterie.

Înainte de transportul către un încărcător non-Tesla, asigurați-vă că vehiculul este echipat cu un adaptor care acceptă tipul specific al stației de încărcare pe care o veți utiliza. Chiar și la un încărcător non-Tesla, va trebui să porniți sistemul Joasă tensiune de la altă sursă de alimentare înainte de a putea începe încărcarea.

⚠️ ATENȚIE: Asigurați-vă că Model X are suficientă energie pentru deplasare sau pentru o depozitare pentru o perioadă lungă de timp. Nu vă bazați pe estimările de autonomie afișate pe ecranul tactil sau în aplicația mobilă, deoarece autonomia poate să scadă mai rapid decât este estimat din cauza temperaturii ambiante, stilul de condus, vânt, setările vehiculului (precum modul Santinelă), etc.

NOTĂ: Tractarea vehiculului ca urmare a terminării autonomiei nu este acoperită de garanție.



Deschiderea capotei fără alimentarea electrică

Dacă Model X nu este conectat la curent electric sau dacă nu reușiți să deschideți portbagajul din față folosind ecranul tactil sau cheia, urmați acești pași pentru a-l deschide:

1. Scoateți capacul ochiului de remorcare (consultați [Instrucțiuni pentru transportatori pe pagină 240](#)).
2. Localizați cele două eclise. Una dintre aceste eclise este etichetată cu „A”, iar cealaltă este etichetată cu „B”.
3. Trageți de eclisa „A” pentru a elibera zăvorul principal.
4. Trageți de eclisa „B” pentru a elibera zăvorul secundar.
5. Ridicați capota. Ar putea fi nevoie să împingeți capota ușor în jos pentru a elibera presiunea de pe cel de-al doilea zăvor.

NOTĂ: Este important să trageți eclisele în ordinea corectă, în caz contrar, zăvorul corespunzător nu se eliberează și portbagajul din față nu se poate deschide.

Atunci când deschideți portbagajul din față folosind această metodă, zăvoarele rămân în poziția deschis și nu îl puteți închide din nou fără curent electric. Pentru a închide un portbagaj din față care a fost deschis prin tragerea ecliselor manuale:

1. Încărcați Joasă tensiune bateria (pentru instrucțiuni, contactați Tesla).
2. Apăsăți pe butonul **Portbagaj din față** de pe ecranul tactil pentru a reseta zăvorul principal și zăvorul secundar.



Pornire de la altă sursă de alimentare

În următoarele instrucțiuni se presupune că utilizați o sursă de alimentare externă de Joasă tensiune (cum ar fi un dispozitiv de pornire de la un alt acumulator). Dacă porniți vehiculul Model X utilizând un alt vehicul ca sursă de alimentare, consultați instrucțiunile de la producătorul vehiculului.

⚠ ATENȚIE: Model X nu poate fi utilizat ca sursă de alimentare pentru pornirea unui alt vehicul. Dacă se procedează astfel, pot apărea deteriorări.

⚠ ATENȚIE: Evitați scurtcircuiturile atunci când porniți vehiculul Model X de la altă sursă de alimentare. Conectarea cablurilor la borna cu punte greșită, atingerea cablurilor unul de celălalt etc. poate duce la deteriorarea vehiculului Model X.

Urmați acești pași:

Asigurați-vă că aveți o sursă de alimentare externă. După ce deschideți capota:

1. Îndepărtați panoul de întreținere.
2. Identificați bornele pentru punte pozitive (+) și negative (-).
3. Eliberați capacul de la borna cu punte roșie pozitiv (+) și apoi conectați cablul bornei roșii pozitive de alimentare (+) Joasă tensiune de la borna roșie pozitivă (+) cu punte.
4. Conectați cablul negativ (-) al sursei de alimentare Joasă tensiune la vehicul.
5. Porniți sursa externă de alimentare (consultați instrucțiunile producătorului). Atingeți ecranul tactil pentru a-l activa.
NOTĂ: Ar putea să dureze câteva minute pentru a primi suficientă putere pentru a activa ecranul.
6. Când alimentarea externă de Joasă tensiune nu mai este necesară, deconectați ambele cabluri, începând cu cablul negativ (-) negru.
7. În partea superioară a bateriei de Joasă tensiune, împingeți carcasa conectorului spre conectorul electric, astfel încât conectorul electric să cupleze bateria de Joasă tensiune.
8. În partea superioară a bateriei de Joasă tensiune, apăsați în jos clama de blocare care atașează conectorul electric la carcasa conectorului.
9. Remontați panoul de întreținere, așezându-l din nou în poziția inițială și apăsându-l în jos până când este fixat.
10. Închideți capota.



Deschiderea unei uși din față fără alimentare electrică

Dacă vehiculul Model X nu are alimentare la energie, ușile din față se deschid ca de obicei utilizând mânerele interioare ale portierelor.

Deschiderea unei uși din spate fără alimentare electrică

Pentru a deschide ușile Falcon Wing, în situația puțin probabilă în care Model X rămâne fără alimentare electrică, îndepărtați cu grijă grila difuzorului de pe ușă și trageți de cablul de eliberare mecanică în jos și spre partea din față a vehiculului. După ce zăvorul este eliberat, ridicați manual ușa.



⚠ ATENȚIE: Dispozitivele de decuplare manuală a ușilor sunt proiectate să fie utilizate numai în situațiile în care vehiculul Model X nu este alimentat cu energie. Atunci când Model X are energie, utilizați mânerul portierei în mod normal.



Îndrumări pentru vehicul scufundat

Scufundarea unui vehicul poate fi cauzată de o inundație sau de alte condiții meteorologice extreme. Tesla dorește să se asigure că dispuneți de resurse dacă există riscul de scufundare a vehiculului sau dacă vehiculul dvs. este scufundat în apă.

Consultați aceste recomandări pentru a vă pregăti pentru o eventuală scufundare a vehiculului, pentru a ști cum să manevrați un vehicul scufundat și pentru a găsi resursele disponibile.

Cele mai bune practici de pregătire pentru eventuale inundații

Dacă se preconizează o scufundare și este sigur pentru dvs. să vă mutați preventiv vehiculul, Tesla vă recomandă să încercați să mutați Model X într-o locație care nu este în pericol sau pe un teren mai înalt. Țineți cont de faptul că infrastructura de încărcare poate fi afectată, de aceea Tesla recomandă încărcarea până la 100% din timp.

Dar dacă nu puteți muta vehiculul într-o zonă care nu este expusă riscului de inundații, luați în considerare următoarele bune practici care pot ajuta la prevenirea daunelor:

- Asigurați-vă că deconectați încărcătorul de la vehicul.
- Reduceți starea de încărcare. Acest lucru se poate face conducând vehiculul anticipat și lăsându-l deconectat sau pornind comenzile de climatizare sau activând opțiunea **Ține clima pornită** utilizând ecranul tactil al vehiculului sau aplicația de mobil Tesla (consultați [Folosirea comenzilor pentru climatizare pe pagină 175](#)). Intenția este ca nivelul de încărcare să fie cât mai scăzut posibil în cazul în care vehiculul se scufundă.
- Schimbați suspensia pneumatică (dacă există în dotare) și ridicați înălțimea vehiculului la **Înalt** sau **Foarte înalt** înainte de a părăsi vehiculul.
- Ridicați vehiculul astfel încât bateria de înaltă tensiune să se afle deasupra unei eventuale linii de inundație, ridicându-l pe cricuri, bolțari, rampe etc. Nu uitați să activați **modul Cric** cu suspensie pneumatică (dacă există în dotare) pentru a evita deteriorarea cauzată de stabilizarea automată (consultați [Urcarea pe cric și ridicarea pe pagină 226](#)).
- Lăsați Model X sub o copertină etanșă sau protejat de un produs similar, special conceput pentru a proteja vehiculele de inundații.

Gestionarea unui vehicul scufundat

Aflați ce trebuie să faceți în cazul în care vehiculul, indiferent dacă este electric sau are motor cu ardere internă, a fost expus unei scufundări prelungite.



AVERTISMENT: Dacă observați foc, fum, sunete de pocnituri/șuierături sau căldură emanată de vehicul, îndepărtați-vă și contactați imediat echipajele de prim ajutor locale.

Urmați acești pași după ce vehiculul nu mai este scufundat și se poate intra în el în siguranță:

1. Tratați vehiculul ca și cum ar fi fost implicat într-un accident și contactați-vă compania de asigurări.
2. Nu încercați să puneți vehiculul în funcțiune până când nu este inspectat de un atelier autorizat. Dacă sunteți proprietarul unui vehicul Tesla, vă puteți programa inspecția cu Tesla Service.
3. Remorcați vehiculul folosind o metodă sigură la cel puțin 15 metri distanță de structuri sau alte materiale combustibile, cum ar fi alte mașini și bunuri personale.
 - Proprietarii de vehicule Tesla pot solicita asistență pentru remorcare de la Tesla. Consultați [Contactarea serviciului de asistență rutieră de la Tesla pe pagină 244](#) pentru mai multe informații.
 - Consultați [Instrucțiunile pentru transportatori pe pagină 240](#) pentru informații despre cum să remorcați sau să mutați autovehiculul în siguranță.



APP_w009

Frânare automată de urgență nu este disponibilă Este posibil ca funcția să fie restabilită la următoarea deplasare

Ce înseamnă această alertă:

Funcția Frânare automată de urgență nu este disponibilă pentru restul deplasării curente. Această alertă nu indică în mod specific că alte funcții de frânare sau caracteristici nu sunt disponibile.

Această alertă poate apărea din mai multe motive. Pot fi prezente și alte alerte pentru situații care determină, de asemenea, indisponibilitatea funcției Frânare automată de urgență.

Ce să faceți:

De obicei nu este necesară nicio măsură. Funcția Frânare automată de urgență va fi de obicei disponibilă din nou atunci când începeți următoarea deplasare.

Dacă această alertă persistă pe parcursul mai multor deplasări sau dacă apare cu o frecvență sporită pe parcursul mai multor deplasări, se recomandă o programare la service cât mai curând posibil.

Pentru mai multe informații, consultați [Asistență la evitarea coliziunii pe pagină 161](#).

APP_w048

Funcții Autopilot temporar indisponibile Restabilire funcții la următoarea deplasare

Ce înseamnă această alertă:

Autopilot funcțiile sunt momentan indisponibile pentru vehiculul dvs. În funcție de configurația vehiculului, funcțiile Autopilot care sunt dezactivate pot include:

- Asistență direcție
- Pilot automat adaptiv
- Frânare automată de urgență
- Avertizare de coliziune frontală
- Avertizare la părăsirea benzii

Ce să faceți:

Această alertă poate fi setată din mai multe motive. Verificați dacă sunt prezente și alte alerte care indică cauza acestei condiții.

În mod normal, funcțiile Autopilot sunt restabilite la următoarea deplasare. Dacă această alertă persistă pe parcursul mai multor deplasări, programați o vizită la service cât mai curând posibil.

Pentru mai multe informații și pentru lista completă de funcții Autopilot, consultați [Despre Autopilot pe pagină 122](#).

APP_w207

Asistență direcție temporar indisponibilă

Ce înseamnă această alertă:

Asistență direcție este temporar indisponibilă. Aceasta ar putea fi o stare temporară, cauzată de un factor extern, cum ar fi:

- marcaje de bandă lipsă sau estompate;
- Drumurile înguste sau șerpuitoare.



Depanarea alertelor

- vizibilitate redusă cauzată de ploaie, ninsoare, ceață sau alte condiții meteo;
- Temperaturi extrem de ridicate sau de scăzute.
- lumină puternică provenită de la farurile altor vehicule, lumina directă a soarelui sau alte surse de lumină.

Această alertă va fi prezentă și dacă depășiți limita maximă de viteză pentru funcția Asistență direcție atunci când Asistență direcție este activă. În acest caz, funcția Asistență direcție nu va fi disponibilă pentru restul deplasării curente.

Ce să faceți:

Continuați deplasarea către destinația dvs. Dacă funcția Asistență direcție nu este disponibilă până ajungeți la destinația dvs. și rămâne indisponibilă pe durata următoarei dvs. deplasări, verificați prezența următoarelor:

- Deteriorare sau obstrucție cauzată de noroi, gheață, zăpadă sau alți factori de mediu
- Obstrucție cauzată de un obiect montat pe vehicul, cum ar fi un suport pentru biciclete
- Obstrucție cauzată prin adăugarea de vopsea sau produse adezive precum învelitori, autocolante sau straturi cauciucate vehiculului dvs.
- O bară de protecție deteriorată sau aliniată necorespunzător

Dacă nu există obstrucții evidente sau dacă identificați deteriorări ale vehiculului, programați o vizită la service cât mai curând posibil. Vehiculul dvs. poate fi condus între timp.

Pentru mai multe informații, consultați [Asistență direcție pe pagină 130](#).

APP_w218

Limită de viteză Asistență direcție depășită Preluați controlul volanului

Ce înseamnă această alertă:

Asistență direcție este indisponibilă deoarece vehiculul dvs. a depășit limita de viteză maximă pentru această funcție de asistență pentru șofer.

Ce să faceți:

Preluați imediat comanda Volan și mențineți-o până când ajungeți la destinație.

În majoritatea cazurilor, funcția Asistență direcție nu va fi disponibilă pentru restul deplasării curente. Pentru a o reseta, opriți complet vehiculul și comutați în treapta Parcare. Atunci când comutați în treapta Conducere pentru a vă deplasa către următoarea destinație, funcția Asistență direcție ar trebui să fie din nou disponibilă.

NOTĂ: Dacă această alertă se activează în timp ce conduceți în Germania, funcția Asistență direcție ar trebui să devină din nou disponibilă de îndată ce vehiculul dvs. începe să se deplaseze cu o viteză sub limita de viteză Asistență direcție.

Dacă funcția Asistență direcție nu este disponibilă în timpul următoarei deplasări și rămâne indisponibilă pe parcursul următoarelor deplasări, programați service-ul cât mai curând posibil. Vehiculul dvs. poate fi condus între timp.

Pentru mai multe informații, consultați [Asistență direcție pe pagină 130](#).

APP_w221

Tempomat indisponibil Vizibilitate redusă radar frontal

Ce înseamnă această alertă:

Pilot automat adaptiv și Asistență direcție sunt indisponibile deoarece radarul aflat în zona barei din față a vehiculului dvs. are vizibilitate redusă sau nu are deloc vizibilitate.

Acest lucru se poate datora unei obstrucții temporare, precum zăpadă, gheață, murdărie sau noroi.

**Ce să faceți:**

Continuați deplasarea către destinația dvs. Vehiculul dvs. poate fi condus. Pilot automat adaptiv și Asistență direcție vor rămâne indisponibile cât timp radarul nu are vizibilitate adecvată.

Dacă alerta persistă pe parcursul deplasării, verificați bara din față înainte de următoarea deplasare planificată și încercați să îndepărtați orice obstrucție. Consultați [#unique_89 pe pagină](#) pentru mai multe informații despre curățarea murdăriei sau a reziduurilor din zona respectivă a vehiculului.

Dacă această alertă persistă pe parcursul următoarelor deplasări, dar nu este vizibilă nicio obstrucție în zona barei din față unde se află radarul, programați service-ul cât mai curând posibil. Vehiculul dvs. poate fi condus între timp.

APP_w222**Tempomat indisponibil****Vizibilitate redusă cameră frontală****Ce înseamnă această alertă:**

Pilot automat adaptiv și Asistență direcție sunt indisponibile deoarece una sau mai multe dintre camerele frontale ale vehiculului dvs. sunt blocate sau orbite de condiții externe.

Pilot automat adaptiv și Asistență direcție vor rămâne indisponibile cât timp o cameră frontală nu dispune de vizibilitate adecvată. Camerele pot să aibă vizibilitate limitată sau să nu aibă deloc vizibilitate din cauzele de mai jos:

- murdărie sau reziduuri pe suprafața camerei;
- condiții de mediu precum ploaie, ceață, ninsoare sau rouă;
- lumina puternică a soarelui sau reflexie puternică de la o altă sursă de lumină;
- condiții de lumină scăzută sau limitată, inclusiv drumuri neluminate sau luminate slab noaptea;
- condens (picături de apă sau aburire) pe suprafața camerei;
- mediu înconjurător cu aspect monoton, inclusiv pereți de tunel sau separatoare de benzi pe autostradă.

Ce să faceți:

Continuați deplasarea către destinația dvs. Vehiculul dvs. poate fi condus.

Deseori, aceasta este o problemă temporară care dispare de la sine. Dacă alerta nu dispare până la finalul deplasării dvs.:

- inspectați și curățați zona camerelor frontale din partea superioară a parbrizului înaintea următoarei deplasări programate.
- Verificați prezența condensului, murdăriei sau a altor reziduuri pe suprafața camerei și încercați să îndepărtați orice obstrucție.

Consultați [#unique_89 pe pagină](#) pentru mai multe informații despre curățarea murdăriei sau a reziduurilor din zona respectivă a vehiculului.

Deși condensul de pe interiorul incintei camerei frontale nu poate fi șters, îl puteți îndepărta rapid, de obicei, urmând acești pași:

1. Pregătiți habitaclul cu temperatura setată pe Ridicat și aerul condiționat pornit.
2. Activați degivrul pentru parbriz.

Dacă alerta persistă pe parcursul următoarelor deplasări, dar nu este vizibilă nicio obstrucție a camerelor frontale, programați service-ul cât mai curând posibil. Vehiculul dvs. poate fi condus între timp.



APP_w224

Tempomat indisponibil

Continuați să conduceți pt. calibrare camere

Ce înseamnă această alertă:

Pilot automat adaptiv și Asistență direcție sunt indisponibile deoarece camerele de pe vehiculul dvs. nu sunt calibrate complet.

Vehiculul dvs. trebuie să manevreze cu multă precizie atunci când sunt active funcții precum Pilot automat adaptiv și Asistență direcție. Înainte ca aceste funcții să poată fi folosite pentru prima dată, camerele trebuie să execute o auto-calibrare inițială. Ocazional, una sau mai multe camere se pot decalibra.

Ce să faceți:

Continuați deplasarea către destinația dvs. Vehiculul dvs. poate fi condus.

Pilot automat adaptiv și Asistență direcție vor rămâne indisponibile până la finalizarea calibrării camerei.

Când calibrarea este finalizată, Pilot automat adaptiv și Asistență direcție ar trebui să fie disponibile.

Pentru confortul dvs., pe ecranul tactil este afișat un indicator de progres de calibrare. În mod normal, calibrarea este încheiată după ce vehiculul dvs. a parcurs 20-25 mile (32-40 km), dar distanța variază în funcție de condițiile de drum și de mediu. De exemplu, deplasarea pe un drum drept, cu marcaje de bandă foarte vizibile contribuie la calibrarea mai rapidă a camerelor.

Dacă alerta persistă și calibrarea camerelor nu este încheiată după ce vehiculul dvs. s-a deplasat 100 de mile (160 km) sau mai mult sau dacă Pilot automat adaptiv și Asistență direcție rămân indisponibile în ciuda calibrării reușite a camerelor, programați lucrarea de service cât mai curând posibil. Vehiculul dvs. poate fi condus între timp.

APP_w304

Cameră blocată sau orbită

Curățați camera sau așteptați recăpătarea vizibilității

Ce înseamnă această alertă:

Una sau mai multe dintre camerele vehiculului are vizibilitate limitată sau nu are vizibilitate deloc din cauza factorilor externi. Atunci când camerele de pe vehicul nu pot oferi informații vizuale precise, unele dintre sau toate funcțiile Autopilot pot fi indisponibile temporar.

Camerele pot să aibă vizibilitate limitată sau să nu aibă deloc vizibilitate din cauzele de mai jos:

- murdărie sau reziduuri pe suprafața camerei;
- condiții de mediu precum ploaie, ceață, ninsoare sau rouă;
- lumina puternică a soarelui sau reflexie puternică de la o altă sursă de lumină;
- condiții de lumină scăzută sau limitată, inclusiv drumuri neluminate sau luminate slab noaptea;
- condens (picături de apă sau aburire) pe suprafața camerei;
- mediu înconjurător cu aspect monoton, inclusiv pereți de tunel sau separatoare de benzi pe autostradă.

Ce să faceți:

Continuați deplasarea către destinația dvs. Vehiculul dvs. poate fi condus. Deseori, aceasta este o problemă temporară care va fi rezolvată atunci când condensul se evaporă sau când o anumită condiție sau caracteristică de mediu nu mai este prezentă.

Dacă alerta nu dispare până ajungeți la destinație, verificați dacă suprafețele camerei prezintă condens, murdărie sau alte reziduuri. Pentru amplasarea camerelor, consultați [Camere pe pagină 19](#).

Curățați camerele după cum este necesar înainte de următoarea deplasare planificată. Pentru procedurile de curățare recomandate, consultați [#unique_89 pe pagină](#) .



Dacă observați în continuare această alertă după ce ați curățat camerele, verificați dacă suprafețele interioare ale incintelor camerelor de pe montanții portierelor prezintă condens. Deși condensul de pe interiorul incintelor camerei nu poate fi șters, îl puteți îndepărta mai rapid, de obicei, urmând acești pași:

1. Precondiționați habitacul pornind climatizarea, setând temperatura la Înalt și asigurându-vă că aerul condiționat este pornit.
2. Activați degivrul pentru parbriz.
3. Direcționați gurile de ventilație către camerele de pe montanții portierelor.

Pentru mai multe informații despre curățarea condensului din incintele camerei, consultați [#unique_89 pe pagină](#) .

Dacă alerta nu dispare până la sfârșitul următoarei deplasări planificate, în ciuda curățării camerei (camerelor) indicate și după urmarea pașilor recomandați pentru a elimina condensul, programați service-ul cât mai curând posibil. Vehiculul dvs. poate fi condus între timp.

APP_w396

Vizibilitate limitată cameră frontală Funcții Autopilot posibil limitate

Ce înseamnă această alertă:

Un strat de reziduuri neclare a fost detectat pe parbriz, ceea ce provoacă o obstrucție pentru vizualizarea camerei. Drept urmare, este posibil ca una sau mai multe camere ale vehiculului să aibă vizibilitate limitată.

Atunci când camerele de pe vehicul nu pot oferi informații vizuale precise, unele dintre sau toate funcțiile Autopilot pot fi limitate.

Ce să faceți:

Vehiculul dvs. poate fi condus. Continuați deplasarea către destinația dvs.

Dacă alerta nu dispare până ajungeți la destinație, verificați dacă parbrizul prezintă următoarele:

- Obstrucție cauzată de murdărie, aburire, noroi, gheață, zăpadă sau alți factori de mediu.
- Obstrucție provocată de dărele lăsate de ștergătoare.

Dacă nu există obstacole evidente și alerta apare în timpul următoarei călătorii planificate, programați service-ul după cum doriți pentru a curăța interiorul zonei camerei parbrizului.

Pentru a verifica dacă vehiculul dvs. are nevoie de curățare pentru interiorul zonei camerei parbrizului, consultați Rezumatul întreținerii atingând **Comenzi > Service > Întreținere** pe ecranul tactil al vehiculului.

BMS_u006

Vehiculul se oprește - OPRIȚI ÎN SIGURANȚĂ Nivel încărcare baterie prea scăzut

Ce înseamnă această alertă:

Vehiculul dvs. a detectat că bateria de înaltă tensiune nu are suficientă energie rămasă pentru a sprijini deplasarea.

Vehiculul nu va putea să se deplaseze sau să continue deplasarea până când nu este încărcat.

Dacă această alertă este prezentă în timp ce conduceți, vehiculul dvs. trebuie oprit imediat. Trebuie să fie prezentă o alertă separată privind vehiculul pentru a indica această stare. Este posibil și ca vehiculul să se oprească neașteptat.

Dacă această alertă este prezentă când vehiculul este parcat, este posibil să nu puteți efectua deplasarea.

Această alertă este prezentă de obicei pentru că nivelul de încărcare a bateriei de înaltă tensiune a vehiculului a fost redus prin funcționarea normală.



Ce să faceți:

Încărcați vehiculul imediat. Capacitatea de deplasare a vehiculului ar trebui să se refacă prin încărcarea vehiculului.

Dacă alerta apare în timpul deplasărilor ulterioare, în ciuda unui nivel de încărcare a bateriei afișat de cel puțin 5%, programați service-ul cât mai curând posibil.

Pentru mai multe informații despre bateria de înaltă tensiune, consultați [Informații despre bateria de înaltă tensiune pe pagină 197](#).

Pentru mai multe informații despre încărcare, consultați [Instrucțiuni de încărcare pe pagină 199](#).

BMS_u018

Nivel maxim de încărcare baterie redus OK pentru deplasare - Programare service

Ce înseamnă această alertă:

Vehiculul dvs. a detectat o situație internă a bateriei de înaltă tensiune care limitează performanța acesteia. Drept urmare, sunt reduse nivelul maxim de încărcare și autonomia. Service-ul este necesar pentru restabilirea performanței complete.

Ce să faceți:

Dacă această alertă persistă, programați service-ul curând. Fără service, nivelul maxim de încărcare și autonomia vehiculului dvs. vor rămâne limitate.

Vehiculul dvs. poate fi condus și încărcat.

Pentru mai multe informații despre bateria de înaltă tensiune, consultați [Informații despre bateria de înaltă tensiune pe pagină 197](#).

BMS_u030

Pericol de arc electric la adaptorul de încărcare Încercați alt echipament de încărcare

Ce înseamnă această alertă:

Încărcarea este indisponibilă deoarece vehiculul dvs. a detectat un pericol de formare a scânteilor de arc electric în adaptorul de încărcare terț utilizat pentru a conecta un mâner de încărcare al unui sistem de încărcare combinat (CCS) la portul de încărcare al vehiculului dvs.

Pot surveni scântei de arc electric dacă încercați să îl deconectați **în timpul încărcării active cu adaptorul de încărcare terț**, iar scântea de arc electric poate cauza vătămări corporale grave și/sau daune materiale.

Ce să faceți:

Urmați pașii de mai jos pentru a reduce acest risc:

- Asigurați-vă că încărcarea este complet oprită.
 1. Utilizați ecranul tactil al vehiculului dvs. pentru a confirma oprirea încărcării sau pentru a opri încărcarea, dacă este necesar.
 2. Utilizați ecranul și comenzile stației de încărcare pentru a confirma oprirea încărcării sau pentru a opri sesiunea de încărcare activă.
- Asigurați-vă că pe portul de încărcare al vehiculului dvs. nu se observă lămpi indicatoare (LED) intermitente de culoare verde sau albastră.
- Deconectați adaptorul de încărcare de la portul de încărcare al vehiculului dvs.
- Verificați din nou că stația de încărcare nu indică nicio sesiune de încărcare activă.
- Scoateți adaptorul de încărcare din mânerul de încărcare.



Încercați alt echipament de încărcare pentru a vă încărca vehiculul. Pentru mai multe informații despre încărcare, consultați [Instrucțiuni de încărcare pe pagină 199](#).

De asemenea, puteți încerca să vă încărcați vehiculul folosind o stație de supraîncărcare Tesla sau o locație de încărcare destination charging, toate putând fi localizate prin intermediul hărții de pe afișajul tactil al vehiculului dvs. Consultați [Hărțile și navigarea pe pagină 184](#) pentru mai multe detalii.

BMS_u031

Siguranța bateriei necesită înlocuire curând Se poate conduce - Programați imediat service

Ce înseamnă această alertă:

O siguranță din bateria de înaltă tensiune a vehiculului dvs. se află aproape de finalul duratei sale de funcționare și necesită înlocuire.

Ce să faceți:

Se recomandă să programați cât de curând o vizită la service pentru înlocuirea siguranței bateriei de înaltă tensiune.

Vehiculul dvs. poate fi condus între timp. Totuși, este posibil să observați o viteză și o accelerație reduse în timpul condusului.

Pentru mai multe informații despre sistemul de baterie de înaltă tensiune, consultați [Informații despre bateria de înaltă tensiune](#).

BMS_u032

Este necesară înlocuirea siguranței bateriei Se poate conduce - Programați imediat service

Ce înseamnă această alertă:

O siguranță din bateria de înaltă tensiune a vehiculului dvs. se află aproape de finalul duratei sale de funcționare și necesită înlocuire.

Ce să faceți:

Se recomandă să programați cât de curând o vizită la service pentru înlocuirea siguranței bateriei de înaltă tensiune.

Vehiculul dvs. poate fi condus între timp. Totuși, este posibil să observați o viteză și o accelerație reduse în timpul condusului.

Pentru mai multe informații despre sistemul de baterie de înaltă tensiune, consultați [Informații despre bateria de înaltă tensiune](#).

BMS_w176

Este necesară înlocuirea siguranței bateriei Se poate conduce - Programați imediat service

Ce înseamnă această alertă:

O siguranță din bateria de înaltă tensiune a vehiculului dvs. se află la finalul duratei sale de funcționare și necesită înlocuire imediată.

Ce să faceți:

Se recomandă să programați imediat o vizită la service pentru înlocuirea siguranței bateriei de înaltă tensiune.

Continuați deplasarea către destinația dvs. imediată. Vehiculul dvs. poate fi condus. Totuși, este posibil să observați o viteză și o accelerație reduse în timpul condusului.



Pentru mai multe informații despre sistemul de baterie de înaltă tensiune, consultați [Informații despre bateria de înaltă tensiune](#).

BMS_w179

Posib veh nu poate reporni Service necesar

Ce înseamnă această alertă:

Sistemul de gestionare a bateriei de pe vehiculul dvs. a detectat că trebuie înlocuită siguranța inteligentă a bateriei de înaltă tensiune.

Dacă această alertă este prezentă în timp ce conduceți, vehiculul dvs. va intra într-un mod de putere limitată pentru a preveni posibila deteriorare a bateriei, iar puterea de conducere va fi redusă până când situația este rezolvată.

Ce să faceți:

Se recomandă programarea la service cât mai curând posibil. Procedura de înlocuire a siguranței inteligente este minoră și, odată finalizată, ar trebui să determine restabilirea performanței complete a vehiculului.

Fără service, vehiculul dvs. nu va mai porni, nu se va mai încărca și nici nu va mai susține sistemul de joasă tensiune.

Pentru mai multe informații despre sistemul de baterie de înaltă tensiune, consultați [Informații despre bateria de înaltă tensiune](#).

CC_f001

Încărcare imposibilă-Leg la masă insuficientă Verificați cablarea/împământ corectă priză

Ce înseamnă această alertă:

Nu a fost detectată o conexiune la împământare la Wall Connector.

Ce să faceți:

Solicitați unui electrician să inspecteze Wall Connector, pentru a vă asigura că este împământat corect. Electricianul ar trebui să se asigure de împământarea corespunzătoare la disjuncteur sau la cutia de distribuție și că sunt realizate conexiunile corespunzătoare la Wall Connector.

Pentru informații suplimentare, consultați [ghidul de instalare](#) pentru Wall Connector.

CC_f002

Încărcare imposibilă-Leg la masă insuficientă Decon și reîncercați/utilizați alt echipam

Ce înseamnă această alertă:

Eroare la împământare. Curentul se scurge printr-un traseu nesigur. Posibilă eroare la fază la împământare sau nul la împământare.

Ce să faceți:

Încercați din nou încărcarea, deconectând Wall Connector de la vehicul și conectându-l din nou. Dacă problema persistă, opriți disjuncteurul care deservește Wall Connector, așteptați 10 secunde, reporniți disjuncteurul, apoi încercați să reconectați Wall Connector la vehicul. Dacă problema persistă, consultați electricianul sau contactați Tesla.

Pentru informații suplimentare, consultați [ghidul de instalare](#) pentru Wall Connector.

**CC_f003****Încărc impos-Întrepr dif Wall Conn. declanș
Decon și reîncercați/utilizați alt echipam****Ce înseamnă această alertă:**

Eroare la împământare. Curentul se scurge printr-un traseu nesigur. Posibilă eroare la fază la împământare sau nul la împământare.

Ce să faceți:

Încercați din nou încărcarea, deconectând Wall Connector de la vehicul și conectându-l din nou. Dacă problema persistă, opriți disjunctorul care deservește Wall Connector, așteptați 10 secunde, reporniți disjunctorul, apoi încercați să reconectați Wall Connector la vehicul. Dacă problema persistă, consultați electricianul sau contactați Tesla.

Pentru informații suplimentare, consultați [ghidul de instalare](#) pentru Wall Connector.

CC_f004**Încărcare imposibilă-Problemă Wall Connector
Wall Connector necesită service****Ce înseamnă această alertă:**

Problemă hardware Wall Connector. Problemele posibile includ:

1. Contactorul nu funcționează
2. Autotestarea circuitului de monitorizare a erorilor la împământare a eșuat
3. Senzor termic deconectat
4. Alte probleme la componentele hardware

Ce să faceți:

Wall Connector a detectat o problemă internă.

1. Încercați din nou încărcarea, deconectând Wall Connector de la vehicul și conectându-l din nou.
2. Dacă problema persistă, opriți disjunctorul pentru Wall Connector, așteptați zece secunde, apoi reporniți disjunctorul. Apoi încercați reconectarea Wall Connector la vehicul.
3. Dacă problema persistă, solicitați unui electrician să verifice dacă toate cablurile sunt conectate corespunzător și strânse conform instrucțiunilor din manualul de instalare al Wall Connector.
4. După ce electricianul finalizează toate lucrările și restabilește alimentarea la Wall Connector, încercați să încărcați din nou, reconectând Wall Connector la vehicul.
5. Dacă problema persistă, Wall Connector trebuie reparat.

Pentru informații suplimentare, consultați [ghidul de instalare](#) pentru Wall Connector.

CC_f005**Încărc impos-Întrepr dif Wall Conn. declanș
Decon și reîncercați/utilizați alt echipam****Ce înseamnă această alertă:**

Eroare la împământare. Curentul se scurge printr-un traseu nesigur. Posibilă eroare la fază la împământare sau nul la împământare.

Ce să faceți:



Încercați din nou încărcarea, deconectând Wall Connector de la vehicul și conectându-l din nou. Dacă problema persistă, opriți disjunctorul care deservește Wall Connector, așteptați 10 secunde, reporniți disjunctorul, apoi încercați să reconectați Wall Connector la vehicul. Dacă problema persistă, consultați electricianul sau contactați Tesla.

Pentru informații suplimentare, consultați [ghidul de instalare](#) pentru Wall Connector.

CC_f006

Încărc impos-Supracurent Wall Connector Decon și reîncercați/utilizați alt echipam

Ce înseamnă această alertă:

Protecție la supracurent.

Ce să faceți:

Reduceți setarea de curent de încărcare a vehiculului. Dacă problema persistă, este necesar service-ul.

Pentru informații suplimentare, consultați [ghidul de instalare](#) pentru Wall Connector.

CC_f007

Încărc imposib - Tensiune intrare prea mare Tens tb să resp val nomin pt Wall Connector

Ce înseamnă această alertă:

Protecție la supratensiune și subtensiune.

Ce să faceți:

Consultați-vă electricianul pentru a asigura tensiunea corespunzătoare la disjunctorul care deservește Wall Connector.

Pentru informații suplimentare, consultați [ghidul de instalare](#) pentru Wall Connector.

CC_f008

Încărc imposib - Tensiune intrare prea mică Tens tb să resp val nomin pt Wall Connector

Ce înseamnă această alertă:

Protecție la supratensiune și subtensiune.

Ce să faceți:

Consultați-vă electricianul pentru a asigura tensiunea corespunzătoare la disjunctorul care deservește Wall Connector.

Pentru informații suplimentare, consultați [ghidul de instalare](#) pentru Wall Connector.

CC_f009

Încărcare imposibilă - Intr cablată incorect Cabla intr în Wall Connect necesită corecții

Ce înseamnă această alertă:

Intrare cablată greșit: este posibil ca faza și nulul să fie inversate.

Ce să faceți:



Cablajul dintre alimentarea de perete și Wall Connector a fost instalat incorect. Consultați-vă electricianul.

Pentru informații suplimentare, consultați [ghidul de instalare](#) pentru Wall Connector.

CC_f010

Încărcare imposibilă-Problemă Wall Connector Wall Connector necesită service

Ce înseamnă această alertă:

Problemă hardware Wall Connector. Problemele posibile includ:

1. Contactorul nu funcționează
2. Autotestarea circuitului de monitorizare a erorilor la împământare a eșuat
3. Senzor termic deconectat
4. Alte probleme la componentele hardware

Ce să faceți:

Wall Connector a detectat o problemă internă.

1. Încercați din nou încărcarea, deconectând Wall Connector de la vehicul și conectându-l din nou.
2. Dacă problema persistă, opriți disjunctorul pentru Wall Connector, așteptați zece secunde, apoi reporniți disjunctorul. Apoi încercați reconectarea Wall Connector la vehicul.
3. Dacă problema persistă, solicitați unui electrician să verifice dacă toate cablurile sunt conectate corespunzător și strânse conform instrucțiunilor din manualul de instalare al Wall Connector.
4. După ce electricianul finalizează toate lucrările și restabilește alimentarea la Wall Connector, încercați să încărcați din nou, reconectând Wall Connector la vehicul.
5. Dacă problema persistă, Wall Connector trebuie reparat.

Pentru informații suplimentare, consultați [ghidul de instalare](#) pentru Wall Connector.

CC_f011

Încărc impos-Wall Connector încins Permiteți răcire Wall Conn. și reîncercați

Ce înseamnă această alertă:

Protecție la supratemperatură (declic).

Ce să faceți:

Asigurați-vă că Wall Connector nu este acoperit de nimic și că nu există nicio sursă de căldură în apropiere. Dacă problema persistă la temperaturi ambiante normale (sub 38 °C), este necesar service-ul.

Pentru informații suplimentare, consultați [ghidul de instalare](#) pentru Wall Connector.

CC_f012

Încărcare imposibilă-Conexiune murală încinsă Cablaj Wall Conn./priză trebuie verificat

Alertele de temp. ridicată detectată de Wall Connector arată că se încălzește prea mult conexiunea cu Wall Connector, iar încărcarea a fost oprită pentru a proteja instalația electrică și Wall Connector.



Depanarea alertelor

De obicei, aceasta nu indică o problemă cu vehiculul sau cu Wall Connector, ci o problemă la instalația electrică a clădirii. Aceasta poate fi cauzată de o conexiune slăbită între instalația electrică a clădirii și Wall Connector și poate fi remediată rapid de către un electrician.

Pentru a reveni la funcționarea normală a încărcării, încercați următorii pași.

Dacă Wall Connector este conectat la o priză de perete, asigurați-vă că:

- fișa este complet introdusă în receptacul/priză
- zona fișei/prizei nu este blocată sau acoperită cu nimic
- nu există nicio sursă de căldură în apropiere

Dacă problema persistă sau Wall Connector este cablat direct, contactați un electrician pentru a inspecta conexiunea dintre instalația electrică a clădirii și Wall Connector. Electricianul trebuie să se asigure că toate firele sunt conectate corespunzător și strânse conform ghidului de instalare al conectorului de perete.

Pentru informații suplimentare, consultați [ghidul de instalare](#) pentru Wall Connector.

CC_f013

Încărcare imposibilă - Cap încărcare încins

Verif reziduuri în cap sau port încărcare

Ce înseamnă această alertă:

Protecție la supratemperatură (declic).

Ce să faceți:

Asigurați-vă că conectorul este introdus complet în intrarea de încărcare a portului de încărcare al vehiculului, că nu este acoperit de nimic și că nu există nicio sursă de căldură în apropiere. Dacă problema persistă la temperaturi ambiante normale (sub 38 °C), este necesar service-ul.

Pentru informații suplimentare, consultați [ghidul de instalare](#) pentru Wall Connector.

CC_f014

Încărcare imposibilă-Problemă Wall Connector

Wall Connector necesită service

Ce înseamnă această alertă:

Problemă hardware Wall Connector. Problemele posibile includ:

1. Contactorul nu funcționează
2. Autotestarea circuitului de monitorizare a erorilor la împământare a eșuat
3. Senzor termic deconectat
4. Alte probleme la componentele hardware

Ce să faceți:

Wall Connector a detectat o problemă internă.

1. Încercați din nou încărcarea, deconectând Wall Connector de la vehicul și conectându-l din nou.
2. Dacă problema persistă, opriți disjunctorul pentru Wall Connector, așteptați zece secunde, apoi reporniți disjunctorul. Apoi încercați reconectarea Wall Connector la vehicul.
3. Dacă problema persistă, solicitați unui electrician să verifice dacă toate cablurile sunt conectate corespunzător și strânse conform instrucțiunilor din manualul de instalare al Wall Connector.



4. După ce electricianul finalizează toate lucrările și restabilește alimentarea la Wall Connector, încercați să încărcați din nou, reconectând Wall Connector la vehicul.
5. Dacă problema persistă, Wall Connector trebuie reparat.

Pentru informații suplimentare, consultați [ghidul de instalare](#) pentru Wall Connector.

CC_f015

Încărc impos - Problemă conexiune vehicul Introd complet cap încărc în port încărcare

Ce înseamnă această alertă:

A survenit o eroare de comunicare între Wall Connector și vehicul.

Ce să faceți:

Încercați din nou încărcarea, deconectând Wall Connector de la vehicul și conectându-l din nou.

1. Dacă problema persistă, opriți disjunctorul care deservește Wall Connector, așteptați 10 secunde, reporniți disjunctorul, apoi încercați să reconectați Wall Connector la vehicul.
2. Dacă problema persistă și sunt disponibile alte echipamente de încărcare, conectați vehiculul la alt Wall Connector sau la un conector mobil pentru a stabili dacă vehiculul poate să comunice cu alt echipament de încărcare.
3. Dacă problema persistă, este necesar service-ul.

Pentru informații suplimentare, consultați [ghidul de instalare](#) pentru Wall Connector.

CC_f016

Încărc impos - Problemă conexiune vehicul Introd complet cap încărc în port încărcare

Ce înseamnă această alertă:

A survenit o eroare de comunicare între Wall Connector și vehicul.

Ce să faceți:

Încercați din nou încărcarea, deconectând Wall Connector de la vehicul și conectându-l din nou.

1. Dacă problema persistă, opriți disjunctorul care deservește Wall Connector, așteptați 10 secunde, reporniți disjunctorul, apoi încercați să reconectați Wall Connector la vehicul.
2. Dacă problema persistă și sunt disponibile alte echipamente de încărcare, conectați vehiculul la alt Wall Connector sau la un conector mobil pentru a stabili dacă vehiculul poate să comunice cu alt echipament de încărcare.
3. Dacă problema persistă, este necesar service-ul.

Pentru informații suplimentare, consultați [ghidul de instalare](#) pentru Wall Connector.

CC_f017

Încărc impos - Problemă conexiune vehicul Introd complet cap încărc în port încărcare

Ce înseamnă această alertă:

A survenit o eroare de comunicare între Wall Connector și vehicul.

Ce să faceți:



Încercați din nou încărcarea, deconectând Wall Connector de la vehicul și conectându-l din nou.

1. Dacă problema persistă, opriți disjunctorul care deservește Wall Connector, așteptați 10 secunde, reporniți disjunctorul, apoi încercați să reconectați Wall Connector la vehicul.
2. Dacă problema persistă și sunt disponibile alte echipamente de încărcare, conectați vehiculul la alt Wall Connector sau la un conector mobil pentru a stabili dacă vehiculul poate să comunice cu alt echipament de încărcare.
3. Dacă problema persistă, este necesar service-ul.

Pentru informații suplimentare, consultați [ghidul de instalare](#) pentru Wall Connector.

CC_f018

Încărc impos - Problemă conexiune vehicul Introd complet cap încărc în port încărcare

Ce înseamnă această alertă:

A survenit o eroare de comunicare între Wall Connector și vehicul.

Ce să faceți:

Încercați din nou încărcarea, deconectând Wall Connector de la vehicul și conectându-l din nou.

1. Dacă problema persistă, opriți disjunctorul care deservește Wall Connector, așteptați 10 secunde, reporniți disjunctorul, apoi încercați să reconectați Wall Connector la vehicul.
2. Dacă problema persistă și sunt disponibile alte echipamente de încărcare, conectați vehiculul la alt Wall Connector sau la un conector mobil pentru a stabili dacă vehiculul poate să comunice cu alt echipament de încărcare.
3. Dacă problema persistă, este necesar service-ul.

Pentru informații suplimentare, consultați [ghidul de instalare](#) pentru Wall Connector.

CC_f019

Încărc impos - Problemă conexiune vehicul Introd complet cap încărc în port încărcare

Ce înseamnă această alertă:

A survenit o eroare de comunicare între Wall Connector și vehicul.

Ce să faceți:

Încercați din nou încărcarea, deconectând Wall Connector de la vehicul și conectându-l din nou.

1. Dacă problema persistă, opriți disjunctorul care deservește Wall Connector, așteptați 10 secunde, reporniți disjunctorul, apoi încercați să reconectați Wall Connector la vehicul.
2. Dacă problema persistă și sunt disponibile alte echipamente de încărcare, conectați vehiculul la alt Wall Connector sau la un conector mobil pentru a stabili dacă vehiculul poate să comunice cu alt echipament de încărcare.
3. Dacă problema persistă, este necesar service-ul.

Pentru informații suplimentare, consultați [ghidul de instalare](#) pentru Wall Connector.

CC_f020

Încărcare imposibilă-Problemă Wall Connector Wall Connector necesită service

Ce înseamnă această alertă:



Problemă hardware Wall Connector. Problemele posibile includ:

1. Contactorul nu funcționează
2. Autotestarea circuitului de monitorizare a erorilor la împământare a eșuat
3. Senzor termic deconectat
4. Alte probleme la componentele hardware

Ce să faceți:

Wall Connector a detectat o problemă internă.

1. Încercați din nou încărcarea, deconectând Wall Connector de la vehicul și conectându-l din nou.
2. Dacă problema persistă, opriți disjunctorul pentru Wall Connector, așteptați zece secunde, apoi reporniți disjunctorul. Apoi încercați reconectarea Wall Connector la vehicul.
3. Dacă problema persistă, solicitați unui electrician să verifice dacă toate cablurile sunt conectate corespunzător și strânse conform instrucțiunilor din manualul de instalare al Wall Connector.
4. După ce electricianul finalizează toate lucrările și restabilește alimentarea la Wall Connector, încercați să încărcați din nou, reconectând Wall Connector la vehicul.
5. Dacă problema persistă, Wall Connector trebuie reparat.

Pentru informații suplimentare, consultați [ghidul de instalare](#) pentru Wall Connector.

CC_f021

Încărc imposib-Nu există Wall Connector princ Verif dacă unit princ este alim și disponib

Ce înseamnă această alertă:

Rețea de partajare a sarcinii (partajare a disjunctorului): Necesită (doar) un Wall Connector setat ca principal.

Ce să faceți:

Un singur Wall Connector poate fi setat la o configurație principală. Solicitați electricianului să confirme:

1. Un singur Wall Connector este setat ca principal.
2. Toți ceilalți Wall Connector conectați la unitatea principală sunt setate la poziția „asociat” (poziția F).

Pentru informații suplimentare, consultați [ghidul de instalare](#) pentru Wall Connector.

CC_f022

Încărc imposib - Peste 1 unitate principală Doar Wall Connector 1 trebuie setat ca princ

Ce înseamnă această alertă:

Rețea de partajare a sarcinii (partajare a disjunctorului): Necesită (doar) un Wall Connector setat ca principal.

Ce să faceți:

Un singur Wall Connector poate fi setat la o configurație principală. Solicitați electricianului să confirme:

1. Un singur Wall Connector este setat ca principal.
2. Toți ceilalți Wall Connector conectați la unitatea principală sunt setate la poziția „asociat” (poziția F).

Pentru informații suplimentare, consultați [ghidul de instalare](#) pentru Wall Connector.



CC_f023

Încărc impos - Prea mulți Wall Connector Nu se pot asocia > 3 unit cu cea principală

Ce înseamnă această alertă:

Rețea de partajare a sarcinii (partajare a disjuncteurului): Sunt asociați peste trei Wall Connector cu aceeași unitate principală.

Ce să faceți:

Solicitați electricianului să mute unul sau mai mulți Wall Connector asociați la un alt circuit și să îi deconecteze (anuleze asocierea) de la această rețea de partajare a sarcinii (partajare a disjuncteurului).

Pentru informații suplimentare, consultați [ghidul de instalare](#) pentru Wall Connector.

CC_f024

Încărc impos-Curent scăzut la Wall Connector Setare curent unit princ trebuie crescută

Ce înseamnă această alertă:

Setare întrerupător rotativ incorectă.

Ce să faceți:

Solicitați electricianului să regleze comutatorul rotativ intern la o setare de curent de operare validă. Mai întâi ar trebui să se asigure că Wall Connector nu este alimentat. Corelarea dintre setarea comutatorului și curent ar trebui să fie inscripționată pe interiorul Wall Connector. De asemenea, electricianul trebuie să consulte secțiunea Setarea curentului de operare din manualul de instalare al Wall Connector.

În cazul în care Wall Connector este configurat pentru partajarea sarcinii (partajarea disjuncteurului) și este asociat cu alți Wall Connector, comutatorul rotativ al unității principale trebuie să fie setat la o setare de curent de operare care permite ca fiecare Wall Connector asociat să primească un curent de încărcare de cel puțin 6 A.

Exemplu: Trei Wall Connector sunt asociați pentru partajarea sarcinii. Unitatea principală trebuie să fie setată la un curent de cel puțin $3 \times 6 \text{ A} = 18 \text{ A}$.

Pentru informații suplimentare, consultați [ghidul de instalare](#) pentru Wall Connector.

CC_f025

Încărcare imposibilă-Problemă Wall Connector Wall Connector necesită service

Ce înseamnă această alertă:

Problemă hardware Wall Connector. Problemele posibile includ:

1. Contactorul nu funcționează
2. Autotestarea circuitului de monitorizare a erorilor la împământare a eșuat
3. Senzor termic deconectat
4. Alte probleme la componentele hardware

Ce să faceți:

Wall Connector a detectat o problemă internă.

1. Încercați din nou încărcarea, deconectând Wall Connector de la vehicul și conectându-l din nou.



2. Dacă problema persistă, opriți disjunctorul pentru Wall Connector, așteptați zece secunde, apoi reporniți disjunctorul. Apoi încercați reconectarea Wall Connector la vehicul.
3. Dacă problema persistă, solicitați unui electrician să verifice dacă toate cablurile sunt conectate corespunzător și strânse conform instrucțiunilor din manualul de instalare al Wall Connector.
4. După ce electricianul finalizează toate lucrările și restabilește alimentarea la Wall Connector, încercați să încărcați din nou, reconectând Wall Connector la vehicul.
5. Dacă problema persistă, Wall Connector trebuie reparat.

Pentru informații suplimentare, consultați [ghidul de instalare](#) pentru Wall Connector.

CC_f026

Încărcare imposibilă-Problemă Wall Connector Wall Connector necesită service

Ce înseamnă această alertă:

Problemă hardware Wall Connector. Problemele posibile includ:

1. Contactorul nu funcționează
2. Autotestarea circuitului de monitorizare a erorilor la împământare a eșuat
3. Senzor termic deconectat
4. Alte probleme la componentele hardware

Ce să faceți:

Wall Connector a detectat o problemă internă.

1. Încercați din nou încărcarea, deconectând Wall Connector de la vehicul și conectându-l din nou.
2. Dacă problema persistă, opriți disjunctorul pentru Wall Connector, așteptați zece secunde, apoi reporniți disjunctorul. Apoi încercați reconectarea Wall Connector la vehicul.
3. Dacă problema persistă, solicitați unui electrician să verifice dacă toate cablurile sunt conectate corespunzător și strânse conform instrucțiunilor din manualul de instalare al Wall Connector.
4. După ce electricianul finalizează toate lucrările și restabilește alimentarea la Wall Connector, încercați să încărcați din nou, reconectând Wall Connector la vehicul.
5. Dacă problema persistă, Wall Connector trebuie reparat.

Pentru informații suplimentare, consultați [ghidul de instalare](#) pentru Wall Connector.

CC_f027

Încărcare imposibilă-Problemă Wall Connector Wall Connector necesită service

Ce înseamnă această alertă:

Problemă hardware Wall Connector. Problemele posibile includ:

1. Contactorul nu funcționează
2. Autotestarea circuitului de monitorizare a erorilor la împământare a eșuat
3. Senzor termic deconectat
4. Alte probleme la componentele hardware

Ce să faceți:



Wall Connector a detectat o problemă internă.

1. Încercați din nou încărcarea, deconectând Wall Connector de la vehicul și conectându-l din nou.
2. Dacă problema persistă, opriți disjunctorul pentru Wall Connector, așteptați zece secunde, apoi reporniți disjunctorul. Apoi încercați reconectarea Wall Connector la vehicul.
3. Dacă problema persistă, solicitați unui electrician să verifice dacă toate cablurile sunt conectate corespunzător și strânse conform instrucțiunilor din manualul de instalare al Wall Connector.
4. După ce electricianul finalizează toate lucrările și restabilește alimentarea la Wall Connector, încercați să încărcați din nou, reconectând Wall Connector la vehicul.
5. Dacă problema persistă, Wall Connector trebuie reparat.

Pentru informații suplimentare, consultați [ghidul de instalare](#) pentru Wall Connector.

CC_f028

Încărcare imposibilă - Setare comut incorectă Comut rotativ Wall Connector necesită reglare

Ce înseamnă această alertă:

Setare întrerupător rotativ incorectă.

Ce să faceți:

Solicitați electricianului să regleze comutatorul rotativ intern la o setare de curent de operare validă. Mai întâi ar trebui să se asigure că Wall Connector nu este alimentat. Corelarea dintre setarea comutatorului și curent ar trebui să fie inscripționată pe interiorul Wall Connector. De asemenea, electricianul trebuie să consulte secțiunea Setarea curentului de operare din manualul de instalare al Wall Connector.

În cazul în care Wall Connector este configurat pentru partajarea sarcinii (partajarea disjuncturului) și este asociat cu alți Wall Connector, comutatorul rotativ al unității principale trebuie să fie setat la o setare de curent de operare care permite ca fiecare Wall Connector asociat să primească un curent de încărcare de cel puțin 6 A.

Exemplu: Trei Wall Connector sunt asociați pentru partajarea sarcinii. Unitatea principală trebuie să fie setată la un curent de cel puțin $3 \times 6 \text{ A} = 18 \text{ A}$.

Pentru informații suplimentare, consultați [ghidul de instalare](#) pentru Wall Connector.

CC_f029

Încărc impos - Problemă conexiune vehicul Introd complet cap încărc în port încărcare

Ce înseamnă această alertă:

A survenit o eroare de comunicare între Wall Connector și vehicul.

Ce să faceți:

Încercați din nou încărcarea, deconectând Wall Connector de la vehicul și conectându-l din nou.

1. Dacă problema persistă, opriți disjunctorul care deservește Wall Connector, așteptați 10 secunde, reporniți disjunctorul, apoi încercați să reconectați Wall Connector la vehicul.
2. Dacă problema persistă și sunt disponibile alte echipamente de încărcare, conectați vehiculul la alt Wall Connector sau la un conector mobil pentru a stabili dacă vehiculul poate să comunice cu alt echipament de încărcare.
3. Dacă problema persistă, este necesar service-ul.

Pentru informații suplimentare, consultați [ghidul de instalare](#) pentru Wall Connector.

**CC_f030****Încărc imposib-Discord unitate princ/asociată
Curent nomin la Wall Connector tb să coresp****Ce înseamnă această alertă:**

Rețea de partajare a sarcinii (partajare a disjuncteurului): Wall Connector asociați au capacități de curent maxim diferite.

Ce să faceți:

Doar Wall Connector cu aceleași capacități de curent maxim pot fi asociați într-o rețea de partajare a sarcinii (partajare a disjuncteurului). Solicitați electricianului să inspecteze etichetele de tip ale Wall Connector și să se asigure de corespondența capacităților de curent. În plus, se recomandă ca electricianul să asocieze doar Wall Connector cu același cod de piesă, ca mod ușor de a se asigura că unitățile asociate sunt compatibile.

Pentru informații suplimentare, consultați [ghidul de instalare](#) pentru Wall Connector.

CC_f041**Rată încărcare redusă - Conexiune perete încinsă
Cabla Wall Conn./priză trebuie verificat****Ce înseamnă această alertă:**

Alertele de temp. ridicată detectată de Wall Connector arată că se încălzește prea mult conexiunea cu Wall Connector, iar încărcarea a fost încetinită pentru a proteja instalația electrică și Wall Connector.

De obicei, aceasta nu indică o problemă cu vehiculul sau cu Wall Connector, ci o problemă la instalația electrică a clădirii. Aceasta poate fi cauzată de o conexiune slăbită între instalația electrică a clădirii și Wall Connector și poate fi remediată rapid de către un electrician.

Ce să faceți:

Contactați un electrician pentru a inspecta conexiunea dintre instalația electrică a clădirii și Wall Connector. Electricianul trebuie să se asigure că toate firele sunt conectate corespunzător și strânse conform ghidului de instalare al conectorului de perete.

Pentru informații suplimentare, consultați [ghidul de instalare](#) pentru Wall Connector.

CHG_f035**Eroare comunicare echipament încărcare
Reîncercați sau utilizați un alt echipament****Ce înseamnă această alertă:**

Vehiculul nu se poate încărca deoarece nu poate comunica eficient cu echipamentul de încărcare extern. Nu poate detecta un semnal pilot de control valid care provine de la echipamentul de încărcare.

Această alertă este, de obicei, în funcție de echipamentul extern de încărcare și sursele de energie și nu indică, în mod normal, o problemă cu vehiculul dvs. care poate fi rezolvată prin programarea la service.

Ce să faceți:

În primul rând, confirmați că lipsa de comunicare eficientă este cauzată mai degrabă de echipamentul extern de încărcare decât de o problemă la nivelul vehiculului dvs. De obicei, așa se întâmplă.

Încercați un echipament de încărcare diferit extern pentru vehicul (inclusiv cablul de încărcare, stația de încărcare sau punctul de încărcare).

- Dacă vehiculul începe să se încarce, problema era, cel mai probabil, cauzată de echipament.



- Dacă vehiculul tot nu se încarcă, problema poate fi cauzată de vehicul.

Dacă se suspectează că problema provine de la vehicul, inspectați intrarea portului de încărcare și conectorul cablului de conectare pentru a depista eventualele obstacole, precum reziduuri, umezeală și/sau obiecte străine. Asigurați-vă că au fost îndepărtate toate obstacolele de la intrarea portului de încărcare și că s-a permis îndepărtarea umezelii, apoi încercați să reintroduceți cablul în portul de încărcare.

De asemenea, puteți încerca să vă încărcați vehiculul folosind o stație de supraîncărcare Tesla sau o locație de încărcare destination charging, toate putând fi localizate prin intermediul hărții de pe afișajul tactil al vehiculului dvs. Consultați [Hărțile și navigarea pe pagină 184](#) pentru mai multe detalii.

Pentru mai multe informații despre depanarea problemelor luminilor de stare ale conectorului mobil sau de perete, consultați manualul de utilizare al produsului din [Ghiduri de produs pentru încărcare și adaptor](#).

Pentru mai multe informații despre încărcare, consultați [Instrucțiuni de încărcare pe pagină 199](#).

CHG_f083

Încărcare imposibilă - Este posibil ca calitatea rețelei electrice să fie slabă Reîncercați/Încercați o altă locație de încărcare sau superîncărcare

Ce înseamnă această alertă:

Alimentarea cu energie a fost întreruptă în timpul încărcării. Acest lucru poate fi cauzat de întreruperea alimentării cu energie de la sursă (de exemplu, o priză de perete) a echipamentului de încărcare sau de o problemă cu echipamentul de încărcare.

Ce să faceți:

Această alertă este, adesea, însoțită de alte alerte care vă pot ajuta să identificați și să depanați problema. Începeți prin investigarea oricăror alte alerte afișate care au legătură cu problemele de încărcare.

Alternativ, puteți verifica indicatoarele de stare ale conectorului mobil sau conectorului de perete pentru a confirma alimentarea cu energie a dispozitivului și, de asemenea, puteți consulta manualul de utilizare al produsului pentru informații privind depanarea în funcție de codurile luminoase. Dacă utilizați alte echipamente de încărcare externe (non-Tesla) verificați existența unui afișaj sau a altui tip de interfață cu utilizatorul care oferă ajutor pentru depanare.

Dacă, în mod evident, echipamentul de încărcare nu este alimentat cu energie, verificați disjunctorul prizei de perete/ conectorului de perete pentru a vă asigura că nu a fost declanșat.

Sfaturi de depanare suplimentare în funcție de tipul de echipament:

- Dacă folosiți un conector mobil, încercați să încărcați vehiculul folosind o altă priză de perete.
 - Dacă vehiculul începe să se încarce, problema era, cel mai probabil, cauzată de priza de perete inițială.
 - Dacă vehiculul tot nu se încarcă, problema poate fi cauzată de conectorul mobil.
- Dacă folosiți un conector de perete, încercați să încărcați vehiculul cu un echipament de încărcare diferit, cum ar fi un conector mobil, alimentat de la o priză de perete separată.
 - Dacă vehiculul începe să se încarce, problema era, cel mai probabil, cauzată de Wall Connector.

Dacă problema este cauzată de priza de perete inițială sau de Wall Connector, contactați un electrician pentru a inspecta instalația electrică.

Această alertă este, de obicei, în funcție de echipamentul extern de încărcare și sursele de energie și nu indică, în mod normal, o problemă cu vehiculul dvs. care poate fi rezolvată prin programarea la service.

De asemenea, puteți încerca să vă încărcați vehiculul folosind o stație de supraîncărcare Tesla sau o locație de încărcare destination charging, toate putând fi localizate prin intermediul hărții de pe afișajul tactil al vehiculului dvs. Consultați [Hărțile și navigarea pe pagină 184](#) pentru mai multe detalii.

Pentru mai multe informații despre depanarea problemelor luminilor de stare ale conectorului mobil sau de perete, consultați manualul de utilizare al produsului din [Ghiduri de produs pentru încărcare și adaptor](#).



CHG_f091

Echipament de încărcare nerecunoscut Reîncercați sau utilizați un alt echipament

Ce înseamnă această alertă:

Portul de încărcare nu poate stabili dacă un cablu de încărcare este sau nu introdus sau care este tipul de cablu de încărcare conectat.

Această alertă este, de obicei, în funcție de echipamentul extern de încărcare și sursele de energie și nu indică, în mod normal, o problemă cu vehiculul dvs. care poate fi rezolvată prin programarea la service.

Ce să faceți:

Dacă această alertă apare atunci când un cablu de încărcare **este** conectat, stabiliți dacă problema este cauzată de echipamentul de încărcare sau de vehicul. Încercați un echipament de încărcare diferit extern pentru vehicul (inclusiv cablul de încărcare, stația de încărcare sau punctul de încărcare).

- Dacă vehiculul începe să se încarce, problema era, cel mai probabil, cauzată de echipament.
- Dacă vehiculul tot nu se încarcă, problema poate fi cauzată de vehicul.

Dacă această alertă apare când un cablu de încărcare **nu** este conectat sau dacă se suspectează că problema provine de la vehicul, inspectați intrarea portului de încărcare și conectorul cablului de conectare pentru a depista eventualele obstacole, precum reziduuri, umezeală și/sau obiecte străine. Asigurați-vă că au fost îndepărtate toate obstacolele de la intrarea portului de încărcare și că s-a permis îndepărtarea umezelii, apoi încercați să reintroduceți cablul în portul de încărcare.

De asemenea, puteți încerca să vă încărcați vehiculul folosind o stație de supraîncărcare Tesla sau o locație de încărcare destination charging, toate putând fi localizate prin intermediul hărții de pe afișajul tactil al vehiculului dvs. Consultați [Hărțile și navigarea pe pagină 184](#) pentru mai multe detalii.

Pentru mai multe informații despre depanarea problemelor luminilor de stare ale conectorului mobil sau de perete, consultați manualul de utilizare al produsului din [Ghiduri de produs pentru încărcare și adaptor](#).

Pentru mai multe informații despre încărcare, consultați [Instrucțiunile de încărcare pe pagină 199](#).

CHGS_f083

Încărcare imposibilă - Este posibil ca calitatea rețelei electrice să fie slabă Reîncercați/Încercați o altă locație de încărcare sau superîncărcare

Ce înseamnă această alertă:

Alimentarea cu energie a fost întreruptă în timpul încărcării. Acest lucru poate fi cauzat de întreruperea alimentării cu energie de la sursă (de exemplu, o priză de perete) a echipamentului de încărcare sau de o problemă cu echipamentul de încărcare.

Ce să faceți:

Această alertă este, adesea, însoțită de alte alerte care vă pot ajuta să identificați și să depanați problema. Începeți prin investigarea oricăror altor alerte afișate care au legătură cu problemele de încărcare.

Alternativ, puteți verifica indicatoarele de stare ale conectorului mobil sau conectorului de perete pentru a confirma alimentarea cu energie a dispozitivului și, de asemenea, puteți consulta manualul de utilizare al produsului pentru informații privind depanarea în funcție de codurile luminoase. Dacă utilizați alte echipamente de încărcare externe (non-Tesla) verificați existența unui afișaj sau a altui tip de interfață cu utilizatorul care oferă ajutor pentru depanare.

Dacă, în mod evident, echipamentul de încărcare nu este alimentat cu energie, verificați disjunctorul prizei de perete/ conectorului de perete pentru a vă asigura că nu a fost declanșat.

Sfaturi de depanare suplimentare în funcție de tipul de echipament:

- Dacă folosiți un conector mobil, încercați să încărcați vehiculul folosind o altă priză de perete.



Depanarea alertelor

- Dacă vehiculul începe să se încarce, problema era, cel mai probabil, cauzată de priza de perete inițială.
- Dacă vehiculul tot nu se încarcă, problema poate fi cauzată de conectorul mobil.
- Dacă folosiți un conector de perete, încercați să încărcați vehiculul cu un echipament de încărcare diferit, cum ar fi un conector mobil, alimentat de la o priză de perete separată.
 - Dacă vehiculul începe să se încarce, problema era, cel mai probabil, cauzată de Wall Connector.

Dacă problema este cauzată de priza de perete inițială sau de Wall Connector, contactați un electrician pentru a inspecta instalația electrică.

Această alertă este, de obicei, în funcție de echipamentul extern de încărcare și sursele de energie și nu indică, în mod normal, o problemă cu vehiculul dvs. care poate fi rezolvată prin programarea la service.

De asemenea, puteți încerca să vă încărcați vehiculul folosind o stație de supraîncărcare Tesla sau o locație de încărcare destination charging, toate putând fi localizate prin intermediul hărții de pe afișajul tactil al vehiculului dvs. Consultați [Hărțile și navigarea pe pagină 184](#) pentru mai multe detalii.

Pentru mai multe informații despre depanarea problemelor luminilor de stare ale conectorului mobil sau de perete, consultați manualul de utilizare al produsului din [Ghiduri de produs pentru încărcare și adaptor](#).

CHG_u001

Rată de încărcare redusă - Cădere de tensiune neprevăzută Îndepărtați prelungitorul/Programați o inspecție la rețeaua electrică

Ce înseamnă această alertă:

Viteza de încărcare a fost redusă deoarece încărcătorul încorporat în vehiculul dvs. a detectat o cădere de tensiune mare în timpul încărcării.

Cauzele probabile ale acestei probleme includ:

- Probleme cu instalația electrică a clădirii și/sau priza de perete.
- Un prelungitor sau alt cablaj care nu poate accepta curentul de încărcare solicitat.

De asemenea, problema poate fi cauzată de pornirea unor dispozitive electrice care consumă multă energie pe același circuit, în timp ce vehiculul se încarcă.

Ce să faceți:

Dacă această problemă a apărut de mai multe ori la stația dvs. de încărcare normală, contactați un electrician pentru a inspecta instalația electrică. Acesta ar trebui să verifice următoarele:

- Orice echipament de încărcare și conexiunea sa la instalația electrică a clădirii.
- Instalația electrică a clădirii, inclusiv orice priză folosită cu un conector mobil.
- Conexiunea electrică la rețeaua de energie electrică, acolo unde intră în clădire.

Discutați cu electricianul dacă ar trebui redus curentul de încărcare din vehicul sau dacă trebuie îmbunătățită instalația pentru a accepta un curent de încărcare mai mare.

Această alertă este, de obicei, în funcție de echipamentul extern de încărcare și sursele de energie și nu indică, în mod normal, o problemă cu vehiculul dvs. care poate fi rezolvată prin programarea la service.

De asemenea, puteți încerca să vă încărcați vehiculul folosind o stație de supraîncărcare Tesla sau o locație de încărcare destination charging, toate putând fi localizate prin intermediul hărții de pe afișajul tactil al vehiculului dvs. Consultați [Hărțile și navigarea pe pagină 184](#) pentru mai multe detalii.

Pentru mai multe informații despre depanarea problemelor luminilor de stare ale conectorului mobil sau de perete, consultați manualul de utilizare al produsului din [Ghiduri de produs pentru încărcare și adaptor](#).



CHG_u002

Încărcarea oprită din cauza unei căderi puternice de tensiune Îndepărtați prelungitorul/Programați o inspecție la rețeaua electrică

Ce înseamnă această alertă:

Încărcarea a fost întreruptă deoarece încărcătorul încorporat în vehiculul dvs. a detectat o cădere de tensiune neobișnuit de mare.

Cauzele probabile ale acestei probleme includ:

- Probleme cu instalația electrică a clădirii și/sau priza de perete.
- Un prelungitor sau alt cablaj care nu poate accepta curentul de încărcare solicitat.

De asemenea, problema poate fi cauzată de pornirea unor dispozitive electrice care consumă multă energie pe același circuit, în timp ce vehiculul se încarcă.

Ce să faceți:

Dacă această problemă a apărut de mai multe ori la stația dvs. de încărcare normală, contactați un electrician pentru a inspecta instalația electrică. Acesta ar trebui să verifice următoarele:

- Orice echipament de încărcare și conexiunea sa la instalația electrică a clădirii.
- Instalația electrică a clădirii, inclusiv orice priză folosită cu un conector mobil.
- Conexiunea electrică la rețeaua de energie electrică, acolo unde intră în clădire.

Discutați cu electricianul dacă ar trebui redus curentul de încărcare din vehicul sau dacă trebuie îmbunătățită instalația pentru a accepta un curent de încărcare mai mare.

Această alertă este, de obicei, în funcție de echipamentul extern de încărcare și sursele de energie și nu indică, în mod normal, o problemă cu vehiculul dvs. care poate fi rezolvată prin programarea la service.

De asemenea, puteți încerca să vă încărcați vehiculul folosind o stație de supraîncărcare Tesla sau o locație de încărcare destination charging, toate putând fi localizate prin intermediul hărții de pe afișajul tactil al vehiculului dvs. Consultați [Hărțile și navigarea pe pagină 184](#) pentru mai multe detalii.

Pentru mai multe informații despre depanarea problemelor luminilor de stare ale conectorului mobil sau de perete, consultați manualul de utilizare al produsului din [Ghiduri de produs pentru încărcare și adaptor](#).

CHG_u004

Încărcare oprită - Energie pierdută la încărcare Verificați sursa electrică și echipamentul de încărcare

Ce înseamnă această alertă:

Alimentarea cu energie a fost întreruptă în timpul încărcării. Acest lucru poate fi cauzat de întreruperea alimentării cu energie de la sursă (de exemplu, o priză de perete) a echipamentului de încărcare sau de o problemă cu echipamentul de încărcare.

Ce să faceți:

Această alertă este, adesea, însoțită de alte alerte care vă pot ajuta să identificați și să depanați problema. Începeți prin investigarea oricărui altor alerte afișate care au legătură cu problemele de încărcare.

Alternativ, puteți verifica indicatoarele de stare ale conectorului mobil sau conectorului de perete pentru a confirma alimentarea cu energie a dispozitivului și, de asemenea, puteți consulta manualul de utilizare al produsului pentru informații privind depanarea în funcție de codurile luminoase. Dacă utilizați alte echipamente de încărcare externe (non-Tesla) verificați existența unui afișaj sau a altui tip de interfață cu utilizatorul care oferă ajutor pentru depanare.



Depanarea alertelor

Dacă, în mod evident, echipamentul de încărcare nu este alimentat cu energie, verificați disjunctorul prizei de perete/ conectorului de perete pentru a vă asigura că nu a fost declanșat.

Sfaturi de depanare suplimentare în funcție de tipul de echipament:

- Dacă folosiți un conector mobil, încercați să încărcați vehiculul folosind o altă priză de perete.
 - Dacă vehiculul începe să se încarce, problema era, cel mai probabil, cauzată de priza de perete inițială.
 - Dacă vehiculul tot nu se încarcă, problema poate fi cauzată de conectorul mobil.
- Dacă folosiți un conector de perete, încercați să încărcați vehiculul cu un echipament de încărcare diferit, cum ar fi un conector mobil, alimentat de la o priză de perete separată.
 - Dacă vehiculul începe să se încarce, problema era, cel mai probabil, cauzată de Wall Connector.

Dacă problema este cauzată de priza de perete inițială sau de Wall Connector, contactați un electrician pentru a inspecta instalația electrică.

Această alertă este, de obicei, în funcție de echipamentul extern de încărcare și sursele de energie și nu indică, în mod normal, o problemă cu vehiculul dvs. care poate fi rezolvată prin programarea la service.

De asemenea, puteți încerca să vă încărcați vehiculul folosind o stație de supraîncărcare Tesla sau o locație de încărcare destination charging, toate putând fi localizate prin intermediul hărții de pe afișajul tactil al vehiculului dvs. Consultați [Hărțile și navigarea pe pagină 184](#) pentru mai multe detalii.

Pentru mai multe informații despre depanarea problemelor luminilor de stare ale conectorului mobil sau de perete, consultați manualul de utilizare al produsului din [Ghiduri de produs pentru încărcare și adaptor](#).

CHG_u005

Încărcare impos-Stație încărcare nealimentată

Verificați sursa electrică

Ce înseamnă această alertă:

Încărcarea nu poate începe deoarece echipamentul de încărcare nu este pregătit. Este detectat un mâner de încărcare, dar stația de încărcare nu comunică cu vehiculul. Problema ar putea să apară deoarece:

- Stația de încărcare nu este alimentată cu energie.
- Semnalul pilot de control dintre stația de încărcare și vehicul este întrerupt.

Această alertă este, de obicei, în funcție de echipamentul extern de încărcare și sursele de energie și nu indică, în mod normal, o problemă cu vehiculul dvs. care poate fi rezolvată prin programarea la service.

Ce să faceți:

Încercați să încărcați vehiculul cu un echipament de încărcare diferit sau la o altă stație de încărcare.

- Dacă vehiculul începe să se încarce, problema era, cel mai probabil, cauzată de echipament.
- Dacă vehiculul tot nu se încarcă, problema poate fi cauzată de vehicul.

Dacă folosiți un conector mobil sau un conector de perete, verificați mai întâi indicatoarele de stare din partea frontală. Dacă nu sunt vizibile indicatoarele, verificați sursa de alimentare și contactați un electrician pentru a inspecta conexiunea dintre instalația electrică a clădirii și priza de perete sau Wall Connector pentru a confirma că toate firele sunt conectate și strânse corespunzător.

Dacă folosiți un alt echipament de încărcare extern, consultați manualul de utilizare al produsului pentru a afla cum să confirmați că stația dacă stația este alimentată cu energie. Contactați un electrician pentru a inspecta instalația electrică a clădirii și echipamentul de încărcare, după cum este necesar.

Pentru mai multe informații despre depanarea problemelor luminilor de stare ale conectorului mobil sau de perete, consultați manualul de utilizare al produsului din [Ghiduri de produs pentru încărcare și adaptor](#).



De asemenea, puteți încerca să vă încărcați vehiculul folosind o stație de supraîncărcare Tesla sau o locație de încărcare destination charging, toate putând fi localizate prin intermediul hărții de pe afișajul tactil al vehiculului dvs. Consultați [Hărțile și navigarea pe pagină 184](#) pentru mai multe detalii.

CHG_u006

Încuietore port / încărcare necuplată

Introduceți complet cablu încărcare sau verificați dacă există o obstrucție

Ce înseamnă această alertă:

Opritorul portului de încărcare nu poate bloca cablul de încărcare în intrarea portului de încărcare. Dacă opritorul nu este cuplat, încărcarea c.a. (de exemplu, încărcarea cu un conector mobil sau un conector de perete) va fi limitată la 16 A, iar încărcarea rapidă c.c. /supraîncărcarea va fi indisponibilă.

Lumina portului de încărcare se vaaprinde intermitent în galben dacă această alertă apare în timpul încărcării c.a., și va lumina continuu în galben dacă această alertă apare la încercarea încărcării rapide c.c./supraîncărcării.

Această alertă este, de obicei, în funcție de echipamentul extern de încărcare și sursele de energie și nu indică, în mod normal, o problemă cu vehiculul dvs. care poate fi rezolvată prin programarea la service.

Ce să faceți:

Încercați să reintroduceți cablul de încărcare complet în intrarea portului de încărcare.

Dacă vehiculul începe încărcarea și lumina portului de încărcare se aprinde intermitent în verde, cablul de încărcare este posibil să nu fi fost complet introdus anterior. Încărcarea c.a. nu trebuie să mai fie limitată, iar încărcarea rapidă c.c. / supraîncărcarea trebuie să fie disponibilă.

Dacă încărcarea încă este limitată sau dacă vehiculul nu se încarcă deloc, inspectați intrarea portului de încărcare și conectorul cablului de conectare pentru a depista eventualele obstacole, precum reziduuri, umezeală și/sau obiecte străine. Asigurați-vă că au fost îndepărtate toate obstacolele de la intrarea portului de încărcare și că s-a permis îndepărtarea umezelii, apoi încercați să reintroduceți cablul în portul de încărcare.

Dacă încărcarea este în continuare limitată sau vehiculul nu se încarcă deloc, asigurați-vă că nu s-a tras cablul de eliberare manuală a opritorului portului de încărcare (situat în partea stângă a portbagajului). Asigurați-vă că mânerul (de obicei în formă de inel sau de chingă) pentru cablul de eliberare manuală nu prezintă obstrucții și că de el nu este prins niciun obiect (precum o plasă pentru încărcătură sau o umbrelă). Pentru mai multe informații despre eliberarea manuală a portului de încărcare, consultați [Eliberarea manuală a cablului de încărcare pe pagină 203](#).

De asemenea, puteți încerca să vă încărcați vehiculul folosind o stație de supraîncărcare Tesla sau o locație de încărcare destination charging, toate putând fi localizate prin intermediul hărții de pe afișajul tactil al vehiculului dvs. Consultați [Hărțile și navigarea pe pagină 184](#) pentru mai multe detalii.

Pentru mai multe informații despre depanarea problemelor luminilor de stare ale conectorului mobil sau de perete, consultați manualul de utilizare al produsului din [Ghiduri de produs pentru încărcare și adaptor](#).

Pentru mai multe informații despre încărcare, consultați [Instrucțiuni de încărcare pe pagină 199](#).

CHG_u007

Echipamentul de încărcare semnalează o eroare

Verif echipam pt a vedea cod sau mesaj eroare

Ce înseamnă această alertă:

Încărcarea a fost întreruptă deoarece echipamentul extern de încărcare a raportat o eroare care împiedică încărcarea vehiculului.

Această alertă este, de obicei, în funcție de echipamentul extern de încărcare și sursele de energie și nu indică, în mod normal, o problemă cu vehiculul dvs. care poate fi rezolvată prin programarea la service.

Ce să faceți:



Depanarea alertelor

Verificați echipamentul extern de încărcare și urmăriți luminile de stare, afișajele sau alte indicatoare de stare ale echipamentului. Pentru mai multe informații despre depanarea problemelor luminilor de stare ale conectorului mobil sau de perete, consultați manualul de utilizare al produsului din [Ghiduri de produs pentru încărcare și adaptor](#).

Încercați să încărcați vehiculul cu un echipament de încărcare diferit sau la o altă stație de încărcare.

- Dacă vehiculul începe să se încarce, problema era, cel mai probabil, cauzată de echipament.
- Dacă vehiculul tot nu se încarcă, problema poate fi cauzată de vehicul.

De asemenea, puteți încerca să vă încărcați vehiculul folosind o stație de supraîncărcare Tesla sau o locație de încărcare destination charging, toate putând fi localizate prin intermediul hărții de pe afișajul tactil al vehiculului dvs. Consultați [Hărțile și navigarea pe pagină 184](#) pentru mai multe detalii.

CHG_u010

Eroare detectată la echipamentul de încărcare extern

Încercați alt echipament de încărcare

Ce înseamnă această alertă:

Încărcarea cu c.a. nu poate începe din cauza unei condiții care previne încărcarea vehiculului cu energie c.a. Încărcarea rapidă CC/supraîncărcarea trebuie să funcționeze în continuare conform așteptărilor.

Încărcătorul de la bord al vehiculului dvs. detectează tensiune de intrare la portul de încărcare când nu este solicitată alimentarea de la echipamentul de încărcare extern, ceea ce arată că echipamentul de încărcare extern nu funcționează conform așteptărilor.

Acest lucru poate fi cauzat uneori de o problemă de hardware, specifică echipamentului de încărcare externă, ceea ce previne pornirea sau oprirea din partea echipamentului a alimentării spre cabină, în momentul solicitării. De asemenea, poate apărea din cauza unei alte condiții care afectează echipamentul de încărcare externă sau o condiție care afectează vehiculul în sine.

Ce să faceți:

Această alertă este, de obicei, în funcție de echipamentul extern de încărcare și sursele de energie și nu indică, în mod normal, o problemă cu vehiculul dvs. care poate fi rezolvată prin programarea la service.

Încercați să încărcați cu mai multe echipamente de încărcare de tipuri diferite.

De asemenea, puteți încerca să vă încărcați vehiculul folosind o stație de supraîncărcare Tesla sau o locație de încărcare destination charging, toate putând fi localizate prin intermediul hărții de pe afișajul tactil al vehiculului dvs. Consultați [Hărțile și navigarea pe pagină 184](#) pentru mai multe detalii.

Pentru mai multe informații despre depanarea problemelor luminilor de stare ale conectorului mobil sau de perete, consultați manualul de utilizare al produsului din [Ghiduri de produs pentru încărcare și adaptor](#).

CHG_u012

Problemă la rețeaua de energie electrică sau vehiculul limitează încărcarea cu c.a.

Decuplați și reîncercați/încercați o altă locație de încărcare

Ce înseamnă această alertă:

Viteza de încărcare a fost redusă din cauza unei condiții care afectează capacitatea vehiculului de încărcare cu energie c.a. Încărcarea rapidă CC/supraîncărcarea trebuie să funcționeze în continuare conform așteptărilor.

Acest lucru poate apărea din cauza unor tulburări în alimentarea cu energie, cauzate de echipamentul de încărcare externă sau de rețeaua de energie electrică. În anumite cazuri, această condiție poate rezulta din utilizarea dispozitivelor electrice care consumă multă energie.

Dacă nu pot fi eliminate aceste cauze posibile, atunci o condiție la nivelul vehiculului poate afecta de asemenea încărcarea cu c.a.

Ce să faceți:



Dacă această alertă apare împreună cu o altă alertă care specifică condiția care afectează încărcarea cu c.a., începeți prin investigarea acestei alerte.

Sfaturi de depanare suplimentare în funcție de tipul de echipament:

- Dacă folosiți un conector mobil, încercați să încărcați vehiculul folosind o altă priză de perete.
 - Dacă vehiculul începe să se încarce, problema era, cel mai probabil, cauzată de priza de perete inițială.
 - Dacă vehiculul tot nu se încarcă, problema poate fi cauzată de conectorul mobil.
- Dacă folosiți un conector de perete, încercați să încărcați vehiculul cu un echipament de încărcare diferit, cum ar fi un conector mobil, alimentat de la o priză de perete separată.
 - Dacă vehiculul începe să se încarce, problema era, cel mai probabil, cauzată de Wall Connector.

Dacă problema este cauzată de priza de perete inițială sau de Wall Connector, contactați un electrician pentru a inspecta instalația electrică.

De asemenea, puteți încerca să vă încărcați vehiculul folosind o stație de supraîncărcare Tesla sau o locație de încărcare destination charging, toate putând fi localizate prin intermediul hărții de pe afișajul tactil al vehiculului dvs. Consultați [Hărțile și navigarea pe pagină 184](#) pentru mai multe detalii.

Dacă această alertă persistă când încercați să efectuați încărcarea în mai multe stații și cu echipamente de încărcare diferite, este recomandat să efectuați programarea la service.

Pentru mai multe informații despre depanarea problemelor luminilor de stare ale conectorului mobil sau de perete, consultați manualul de utilizare al produsului din [Ghiduri de produs pentru încărcare și adaptor](#).

CHG_u013

Comunic întreruptă cu echipam de încărcare Verificați sursa el. și echipament încărcare

Ce înseamnă această alertă:

Încărcare oprită deoarece comunicarea dintre vehicul și echipamentul extern de încărcare s-a întrerupt.

Această alertă este, de obicei, în funcție de echipamentul extern de încărcare și sursele de energie și nu indică, în mod normal, o problemă cu vehiculul dvs. care poate fi rezolvată prin programarea la service.

Ce să faceți:

Verificați dacă echipamentul extern de încărcare este alimentat, consultând luminile de stare, afișajele sau alte indicatoare ale echipamentului. Pentru mai multe informații despre depanarea problemelor luminilor de stare ale conectorului mobil sau de perete, consultați manualul de utilizare al produsului din [Ghiduri de produs pentru încărcare și adaptor](#).

Dacă echipamentul **nu** este alimentat, încercați să restabiliți sursa de alimentare a echipamentului extern de încărcare.

- Dacă încercați să încărcați la o stație publică și nu puteți restabili alimentarea, contactați operatorul stației.
- Dacă încercați să încărcați la o stație privată (de exemplu: încărcați acasă) și nu puteți restabili alimentarea, contactați un electrician.

Dacă echipamentul este alimentat, încercați să încărcați vehiculul utilizând un echipament extern de încărcare diferit.

- Dacă vehiculul începe să se încarce, problema era, cel mai probabil, cauzată de echipament.
- Dacă vehiculul tot nu se încarcă, problema poate fi cauzată de vehicul.

De asemenea, puteți încerca să vă încărcați vehiculul folosind o stație de supraîncărcare Tesla sau o locație de încărcare destination charging, toate putând fi localizate prin intermediul hărții de pe afișajul tactil al vehiculului dvs. Consultați [Hărțile și navigarea pe pagină 184](#) pentru mai multe detalii.

Pentru mai multe informații despre depanarea problemelor luminilor de stare ale conectorului mobil sau de perete, consultați manualul de utilizare al produsului din [Ghiduri de produs pentru încărcare și adaptor](#).



CHG_u014

Echipamentul de încărcare semnalează o eroare Verif echipam pt a vedea cod sau mesaj eroare

Ce înseamnă această alertă:

Încărcarea a fost întreruptă deoarece echipamentul extern de încărcare a raportat o eroare care împiedică încărcarea vehiculului.

Această alertă este, de obicei, în funcție de echipamentul extern de încărcare și sursele de energie și nu indică, în mod normal, o problemă cu vehiculul dvs. care poate fi rezolvată prin programarea la service.

Ce să faceți:

Verificați echipamentul extern de încărcare și urmăriți luminile de stare, afișajele sau alte indicatoare de stare ale echipamentului. Pentru mai multe informații despre depanarea problemelor luminilor de stare ale conectorului mobil sau de perete, consultați manualul de utilizare al produsului din [Ghiduri de produs pentru încărcare și adaptor](#).

Încercați să încărcați vehiculul cu un echipament de încărcare diferit sau la o altă stație de încărcare.

- Dacă vehiculul începe să se încarce, problema era, cel mai probabil, cauzată de echipament.
- Dacă vehiculul tot nu se încarcă, problema poate fi cauzată de vehicul.

De asemenea, puteți încerca să vă încărcați vehiculul folosind o stație de supraîncărcare Tesla sau o locație de încărcare destination charging, toate putând fi localizate prin intermediul hărții de pe afișajul tactil al vehiculului dvs. Consultați [Hărțile și navigarea pe pagină 184](#) pentru mai multe detalii.

CHG_w032

Rată încărcare redusă - Conexiune perete încinsă Cablaj Wall Conn./priză trebuie verificat

Ce înseamnă această alertă:

Alertele de temp. ridicată detectată de Wall Connector arată că se încălzește prea mult conexiunea cu Wall Connector, iar încărcarea a fost încetinită pentru a proteja instalația electrică și Wall Connector.

De obicei, aceasta nu indică o problemă cu vehiculul sau cu Wall Connector, ci o problemă la instalația electrică a clădirii. Aceasta poate fi cauzată de o conexiune slăbită între instalația electrică a clădirii și Wall Connector și poate fi remediată rapid de către un electrician.

Ce să faceți:

Contactați un electrician pentru a inspecta conexiunea dintre instalația electrică a clădirii și Wall Connector. Electricianul trebuie să se asigure că toate firele sunt conectate corespunzător și strânse conform ghidului de instalare al conectorului de perete.

Ghidurile de instalare pentru conectorul de perete pot fi accesate [aici](#).

CHG_w037

Încărcare imposibilă - Conexiune de perete încinsă excesiv Verificați cablaj conector mural/priză

Ce înseamnă această alertă:

Alertele de temp. ridicată detectată de Wall Connector arată că se încălzește prea mult conexiunea cu Wall Connector, iar încărcarea a fost încetinită pentru a proteja instalația electrică și Wall Connector.



De obicei, aceasta nu indică o problemă cu vehiculul sau cu Wall Connector, ci o problemă la instalația electrică a clădirii. Aceasta poate fi cauzată de o conexiune slăbită între instalația electrică a clădirii și Wall Connector și poate fi remediată rapid de către un electrician.

Ce să faceți:

Contactați un electrician pentru a inspecta conexiunea dintre instalația electrică a clădirii și Wall Connector. Electricianul trebuie să se asigure că toate firele sunt conectate corespunzător și strânse conform ghidului de instalare al conectorului de perete.

Pentru informații suplimentare, consultați [ghidul de instalare](#) pentru Wall Connector.

CP_w043**Eroare senzor capac port de încărcare
Port încărcare nu funcționează corespunzător****Ce înseamnă această alertă:**

Unul dintre senzorii ușii portului de încărcare nu funcționează normal. Când se întâmplă acest lucru, este posibil ca portul de încărcare să nu poată detecta cu precizie poziția ușii portului de încărcare, iar portul de încărcare poate să nu funcționeze corespunzător.

- Opritorul portului de încărcare poate rămâne cuplat în mod intermitent atunci când este deschisă ușa portului de încărcare.
- Lumina portului de încărcare se poate aprinde numai intermitent atunci când este deschisă ușa portului de încărcare.

Ce să faceți:

Încercați să închideți și să deschideți din nou ușa portului de încărcare.

Pentru mai multe informații, consultați [Deschiderea portului de încărcare pe pagină 199](#).

Pentru mai multe informații despre încărcare, consultați [Instrucțiunile de încărcare pe pagină 199](#).

CP_w054**Încuietore port / încărcare necuplată
Introduceți complet cablu încărcare sau verificați dacă există o obstrucție****Ce înseamnă această alertă:**

Opritorul portului de încărcare nu poate bloca cablul de încărcare în intrarea portului de încărcare. Dacă opritorul nu este cuplat, încărcarea c.a. (de exemplu, încărcarea cu un conector mobil sau un conector de perete) va fi limitată la 16 A, iar încărcarea rapidă c.c./supraîncărcarea va fi indisponibilă.

Lumina portului de încărcare se va aprinde intermitent în galben dacă această alertă apare în timpul încărcării c.a., și va lumina continuu în galben dacă această alertă apare la încercarea încărcării rapide c.c./supraîncărcării.

Această alertă este, de obicei, în funcție de echipamentul extern de încărcare și sursele de energie și nu indică, în mod normal, o problemă cu vehiculul dvs. care poate fi rezolvată prin programarea la service.

Ce să faceți:

Încercați să reintroduceți cablul de încărcare complet în intrarea portului de încărcare.

Dacă vehiculul începe încărcarea și lumina portului de încărcare se aprinde intermitent în verde, cablul de încărcare este posibil să nu fi fost complet introdus anterior. Încărcarea c.a. nu trebuie să mai fie limitată, iar încărcarea rapidă c.c./supraîncărcarea trebuie să fie disponibilă.

Dacă încărcarea încă este limitată sau dacă vehiculul nu se încarcă deloc, inspectați intrarea portului de încărcare și conectorul cablului de conectare pentru a depista eventualele obstacole, precum reziduuri, umezeală și/sau obiecte străine. Asigurați-vă că au fost îndepărtate toate obstacolele de la intrarea portului de încărcare și că s-a permis îndepărtarea umezelii, apoi încercați să reintroduceți cablul în portul de încărcare.



Depanarea alertelor

Dacă încărcarea este în continuare limitată sau vehiculul nu se încarcă deloc, asigurați-vă că nu s-a tras cablul de eliberare manuală a opritorului portului de încărcare (situat în partea stângă a portbagajului). Asigurați-vă că mânerul (de obicei în formă de inel sau de chingă) pentru cablul de eliberare manuală nu prezintă obstrucții și că de el nu este prins niciun obiect (precum o plasă pentru încărcătură sau o umbrelă). Pentru mai multe informații despre eliberarea manuală a portului de încărcare, consultați [Eliberarea manuală a cablului de încărcare pe pagină 203](#).

De asemenea, puteți încerca să vă încărcați vehiculul folosind o stație de supraîncărcare Tesla sau o locație de încărcare destination charging, toate putând fi localizate prin intermediul hărții de pe afișajul tactil al vehiculului dvs. Consultați [Hărțile și navigarea pe pagină 184](#) pentru mai multe detalii.

Pentru mai multe informații despre depanarea problemelor luminilor de stare ale conectorului mobil sau de perete, consultați manualul de utilizare al produsului din [Ghiduri de produs pentru încărcare și adaptor](#).

Pentru mai multe informații despre încărcare, consultați [Instrucțiuni de încărcare pe pagină 199](#).

DI_f138

Motor față dezactivat - Se poate conduce Puterea vehiculului poate fi limitată

Ce înseamnă această alertă:

Motorul din față al vehiculului dvs. nu este disponibil. Puterea, viteza și accelerația pot fi reduse atunci când vehiculul dvs. utilizează motorul (motoarele) din spate pentru a continua deplasarea.

Ce să faceți:

Continuați deplasarea către destinația dvs. Vehiculul dvs. poate fi condus.

Această alertă poate fi cauzată de o stare temporară care se va rezolva automat. Dacă această alertă dispare în timpul deplasării curente sau nu mai este prezentă la începutul următoarei deplasări, este posibil să fi fost cauzată de o stare temporară. Nu este necesară nicio măsură.

De asemenea, această alertă poate indica o stare care necesită inspecția și depanarea motorului din față. Dacă această alertă persistă pe parcursul deplasărilor ulterioare, se recomandă să programați o vizită la service. Vehiculul dvs. poate fi condus între timp.

DI_u006

Vehicul parcat automat pt prevenire deplasare Puneți centura, închideți ușa pt menț treaptă

Ce înseamnă această alertă:

Vehiculul dvs. a trecut automat în treapta Parcare (P), deoarece a stabilit că șoferul pleacă sau nu mai este prezent. Acesta este un comportament normal al vehiculului în diferite circumstanțe.

Vehiculul dvs. va comuta automat la treapta Parcare dacă se îndeplinesc **toate** aceste condiții:

- Parcare automată nu este activă
- vehiculul dvs. se deplasează la o viteză mai mică de 1,4 mph (2,25 km/h) în treapta Conducere sau Marșarier;
- ultima activitate a șoferului a fost detectată în urmă cu peste 2 secunde. Activitatea șoferului presupune:
 - apăsarea pedalei de frână și/sau de accelerație

În plus, se îndeplinesc cel puțin **două** din aceste condiții:

1. se detectează că centura de siguranță a șoferului nu este cuplată;
2. nu se detectează prezența șoferului;
3. se detectează că portiera șoferului este deschisă;



NOTĂ: Dacă vehiculul dvs. rulează software din 2015 sau ulterior, va comuta automat la treapta Parcare de îndată ce sunt îndeplinite **toate cele trei** condiții de mai sus, indiferent de viteza vehiculului sau de ultima apăsare detectată a pedalei de frână/acclerație.

De asemenea, vehiculul dvs. va comuta automat la treapta Parcare dacă se îndeplinesc **toate** aceste condiții:

- funcția Reținere vehicul este cuplată;
- vehiculul dvs. este în treapta Conducere (D) sau Marșarier (R);
- se detectează că portiera șoferului este deschisă.

NOTĂ: De asemenea, vehiculul dvs. va comuta automat la treapta Parcare atunci când se conectează un cablu de încărcare la portul de încărcare.

Ce să faceți:

Pentru mai multe informații despre comutarea automată la treapta Parcare, consultați [Comutare pe pagină 89](#).

DI_u015

Tempomat indisponibil

Ce înseamnă această alertă:

Pilotul automat, inclusiv Pilot automat adaptiv, este momentan indisponibil.

Tempomatul ar putea fi indisponibil din cauză că:

- Șoferul a anulat solicitarea
- Șoferul a decuplat centura de siguranță.
- Este deschis(ă) portbagajul față, portbagajul sau o portieră.
- Vehiculul se deplasează sub viteza minimă pentru Tempomat, de 18 mph (30 km/h).
- Există o condiție de mediu, precum vizibilitate limitată.
- Modul Valet este activ.

Ce să faceți:

Preluați comanda și conduceți manual vehiculul.

Atunci când orice condiție care împiedică activarea controlului vitezei de croazieră nu mai este prezentă, controlul vitezei de croazieră ar trebui să fie disponibil. Dacă această alertă persistă pe parcursul deplasărilor următoare, programați service-ul cât mai curând posibil. Vehiculul dvs. poate fi condus între timp.

Pentru mai multe informații, consultați [Pilot automat adaptiv pe pagină 124](#).

DI_u024

Parcarea automată anulată

Preluați comanda

Ce înseamnă această alertă:

Parcare automată a fost anulată.

Parcare automată este posibil să fi fost anulată din cauză că:

- Șoferul a apăsă butonul Anulare de pe ecranul tactil.
- Șoferul a mișcat Volan.
- Șoferul a apăsă pedala de accelerație, a apăsă pedala de frână sau a deschis o ușă.



- Există o pantă / înclinație abruptă.
- Există o condiție meteo care afectează vizibilitatea.
- Bordura nu poate fi detectată.
- Este atașată o remorcă la vehicul.

Ce să faceți:

Parcați sau finalizați parcare a vehiculului în mod manual.

Parcare automată ar trebui să fie din nou disponibilă în timpul deplasării următoare.

Pentru mai multe informații, consultați [Parcare automată pe pagină 145](#).

DI_u025

S-a renunțat la parcare automată

Ce înseamnă această alertă:

Parcare automată a abandonat și a fost aplicată frâna de parcare electronică.

Parcare automată este posibil să fi fost anulată din cauză că:

- Șoferul a apăsător butonul Anulare de pe ecranul tactil.
- Șoferul a mișcat Volan.
- Șoferul a apăsător pedala de accelerație, a apăsător pedala de frână sau a deschis o ușă.
- Există o pantă / înclinație abruptă.
- Există o condiție meteo care afectează vizibilitatea.
- Bordura nu poate fi detectată.
- Este atașată o remorcă la vehicul.

Ce să faceți:

Parcați sau finalizați parcare a vehiculului în mod manual.

Parcare automată ar trebui să fie din nou disponibilă în timpul deplasării următoare.

Pentru mai multe informații, consultați [Parcare automată pe pagină 145](#).

DI_u032

Control adaptiv al suspensiei dezactivat

Conduceți cu atenție

Ce înseamnă această alertă:

Viteza vehiculului dvs. este limitată la 90 mph (144 km/h) din cauza unei probleme la sistemul de amortizare adaptivă a suspensiei.

Sistemul nu poate furniza reglaje în timp real ale sistemului de suspensie pentru a optimiza atât deplasarea, cât și manevrabilitatea; prin urmare, deplasarea dvs. poate fi mai flexibilă decât de obicei.

Ce să faceți:

Dacă această alertă persistă pe parcursul deplasărilor următoare, programați service-ul cât mai curând posibil. Vehiculul dvs. poate fi condus între timp.

Această alertă este însoțită de un indicator luminos roșu pe computerul de bord. Pentru mai multe informații, consultați [Suspensie pneumatică pe pagină 98](#).



DI_w039

Frânare regenerativă indisponibilă Folosii pedala de frână după caz

Ce înseamnă această alertă:

Performanța frânării regenerative este redusă temporar și decelerația automată este mai scăzută când ridicați piciorul de pe pedala de accelerație în timp ce vă deplasați.

Această alertă poate apărea când:

- Bateria de înaltă tensiune este încărcată aproape complet. Frânarea regenerativă se reduce atunci când nivelul de încărcare al bateriei este la 95% sau mai ridicat.
- Bateria de înaltă tensiune nu este suficient de încălzită. Acest lucru se poate întâmpla la începutul unei deplasări. Acest lucru se poate întâmpla frecvent în zonele cu climă mai rece.

Ce să faceți:

Vehiculul dvs. poate fi condus.

Utilizați pedala de frânare după caz pentru a încetini vehiculul, așa cum ați proceda cu un vehicul non-electric cu motor pe gaz.

De obicei, condusul vehiculului va șterge această alertă, deoarece reduce nivelul de încărcare al bateriei sub 95% și/sau încălzește suficient bateria.

NOTĂ: În climate mai reci, această alertă poate rămâne prezentă o perioadă nedefinită și decelerația automată poate rămâne limitată, deoarece este posibil ca vehiculul, dacă este condus, să nu încălzească suficient bateria încât să redea performanța deplină a frânării regenerative. Puteți utiliza opțiunea Dejivrare Vehicul din aplicația mobilă Tesla pentru a încălzi bateria de înaltă tensiune înainte de a vă deplasa și pentru a restabili frânarea regenerativă normală. Pentru mai multe informații, consultați [Cele mai bune practici pentru vreme rece pe pagină 181](#).

De obicei, această alertă nu indică în sine o condiție care necesită operații de service. Dacă această alertă persistă pe durata mai multor deplasări, poate fi un indiciu al unei probleme care afectează capacitatea de frânare regenerativă a vehiculului dvs. și este recomandat să programați service-ul cât mai curând posibil.

Pentru mai multe informații, consultați [Frânarea regenerativă pe pagină 95](#).

DI_w138

Motor față dezactivat - Se poate conduce Puterea vehiculului poate fi limitată

Ce înseamnă această alertă:

Motorul din față al vehiculului dvs. nu este disponibil. Puterea, viteza și accelerația pot fi reduse atunci când vehiculul dvs. utilizează motorul (motoarele) din spate pentru a continua deplasarea.

Ce să faceți:

Continuați deplasarea către destinația dvs. Vehiculul dvs. poate fi condus.

Această alertă poate fi cauzată de o stare temporară care se va rezolva automat. Dacă această alertă dispăre în timpul deplasării curente sau nu mai este prezentă la începutul următoarei deplasări, este posibil să fi fost cauzată de o stare temporară. Nu este necesară nicio măsură.

De asemenea, această alertă poate indica o stare care necesită inspecția și depanarea motorului din față. Dacă această alertă persistă pe parcursul deplasărilor ulterioare, se recomandă să programați o vizită la service. Vehiculul dvs. poate fi condus între timp.



DI_w168

Funcție Reținere vehicul indisponibilă

Țineți pedala de frână apăsată cât ați oprit

Ce înseamnă această alertă:

Reținere vehicul este indisponibilă momentan ca urmare a restricțiilor de sistem. La oprire, folosiți pedala de frână pentru a opri complet vehiculul și a menține vehiculul staționar.

Ce să faceți:

Continuați deplasarea către destinația dvs. Vehiculul dvs. poate fi condus.

Dacă această alertă persistă pe parcursul deplasărilor următoare, programați service-ul cât mai curând posibil. Vehiculul dvs. poate fi condus între timp.

Pentru mai multe informații, consultați [Reținere vehicul pe pagină 102](#).

DI_w172

Grupul propulsor necesită service

Evitați accel puternică

Ce înseamnă această alertă:

A fost detectată o problemă la sistemul grupului motopropulsor.

Vehiculul dvs. a detectat un recul excesiv între unitatea de transmisie și roți. Atunci când este ridicat sau excesiv, reculul indică uzura mecanică.

Există numeroase cauze posibile, așadar este necesară inspectarea grupului motopropulsor.

Ce să faceți:

Este recomandat să programați service-ul cât mai curând posibil pentru o inspecție a grupului motopropulsor.

Vehiculul dvs. poate fi condus între timp. Puteți conduce până la destinația imediată și până la un centru de service. Evitați accelerația puternică sau pronunțată, deoarece aceasta pune și mai multă presiune pe grupul motopropulsor.

Efectuați o programare la service cât mai curând posibil. Dacă problema nu este tratată, vehiculul dvs. se poate opri neașteptat în timp ce conduceți.

GTW_w017

Alimentarea sistemului electric redusă

Funcțiile neesențiale pot fi indisponibile

Ce înseamnă această alertă:

Este posibil ca unele caracteristici neesențiale, cum ar fi încălzirea în scaune sau încălzirea / răcirea cabinei, să fie indisponibile sau să funcționeze la un nivel redus. Acest comportament așteptat este conceput pentru a ajuta vehiculul să mențină o putere electrică adecvată pentru funcțiile esențiale.

Ce să faceți:

Această alertă poate fi prezentă din cauza diferitelor stări ale vehiculului. Pentru mai multe informații și acțiuni suplimentare recomandate, verificați dacă există alte alerte specifice stărilor care afectează sistemul electric al vehiculului.



GTW_w018

Alimentarea sistemului electric redusă Funcțiile neesențiale pot fi indisponibile

Ce înseamnă această alertă:

Este posibil ca unele caracteristici neesențiale, cum ar fi încălzirea în scaune sau încălzirea / răcirea cabinei, să fie indisponibile sau să funcționeze la un nivel redus. Acest comportament așteptat este conceput pentru a ajuta vehiculul să mențină o putere electrică adecvată pentru funcțiile esențiale.

Ce să faceți:

Această alertă poate fi prezentă din cauza diferitelor stări ale vehiculului. Pentru mai multe informații și acțiuni suplimentare recomandate, verificați dacă există alte alerte specifice stărilor care afectează sistemul electric al vehiculului.

GTW_w174

Bateria de 12V necesită înlocuire - Programați service-ul Software-ul neactualizat fără înloc baterie

Ce înseamnă această alertă:

Bateria de joasă tensiune prezintă performanțe diminuate și trebuie înlocuită. Actualizările software ale vehiculului nu vor fi finalizate până la înlocuirea bateriei de joasă tensiune.

Ce să faceți:

Este recomandat să înlocuiți bateria de joasă tensiune cât mai curând posibil.

Vă puteți programa la service prin aplicația mobilă Tesla sau la un furnizor independent de servicii care oferă servicii de înlocuire a bateriei de joasă tensiune pentru vehiculul dvs. Rețineți că opțiunile de furnizori independenți de servicii pot varia în funcție de configurația vehiculului și de poziția dvs.

Vehiculul dvs. poate fi condus cu această alertă prezentă. Totuși, dacă întârziati înlocuirea bateriei de joasă tensiune, este posibil ca vehiculul să rămână fără suficientă energie pentru a porni sau a reporni după o deplasare recentă.

Dacă bateria de joasă tensiune nu are suficient curent pentru pornirea vehiculului sau deschiderea portierelor, consultați [Îngrijirea bateriei pe pagină 197](#) pentru a afla care sunt acțiunile recomandate.

Pentru mai multe informații despre sistemul bateriei, consultați [Informații despre bateria de înaltă tensiune pe pagină 197](#).

GTW_w360

Asistență activată pentru performanță de frânare scăzută Pentru oprire, mențineți pedala de frânare apăsată ferm

Ce înseamnă această alertă:

Compensarea hidraulică a diminuării intensității este activă. Această funcție de asistență la frânare se activează temporar pentru asigurarea disponibilității capacității depline de frânare, în condiții în care vehiculul dvs. detectează performanțe de frânare reduse.

Atunci când această funcție de asistență se activează, este posibil să simțiți că pedala de frână se îndepărtează de piciorul dvs. și să observați o creștere puternică a presiunii de frânare. Este posibil să auziți un zgomot de pompă de la unitatea hidraulică a frânei, din partea frontală a vehiculului. De obicei, aceasta va dura câteva secunde, în funcție de suprafața de rulare și de viteza vehiculului. Este ceva absolut normal și nu indică nicio problemă cu vehiculul dvs.

Ce să faceți:

Continuați să apăsați pedala de frână precum în mod normal și nu apăsați în mod repetat pedala, deoarece acest lucru va întrerupe funcția.



Depanarea alertelor

Această alertă va dispărea atunci când vehiculul se oprește sau când nu mai apăsați pedala de frână. Este posibil să fie afișată în continuare timp de 5 secunde.

Reducerea performanțelor de frânare este, de obicei, temporară și poate avea loc ca urmare a numeroase motive, inclusiv temperaturi ridicate ale frânelor după utilizarea intensă a frânei sau deplasarea în condiții extreme de frig sau umezeală. De asemenea, poate indica uzura plăcuțelor sau discurilor de frână până la punctul la care este necesară înlocuirea normală.

În cazul în care continuați să simțiți performanțe de frânare reduse, care nu se îmbunătățesc în timp, contactați service-ul Tesla cât mai curând posibil pentru inspectarea frânelor.

Pentru mai multe informații, consultați [Compensarea hidraulică a diminuării intensității pe pagină 95](#).

GTW_w405

Energie sistem electric redusă Vehiculul se poate închide neașteptat

Ce înseamnă această alertă:

Sistemul electric nu poate menține tensiunea necesară pentru susținerea tuturor dotărilor vehiculului.

Dacă această alertă este prezentă în timp ce conduceți, vehiculul se poate închide în mod neprevăzut.

De asemenea, este posibil ca vehiculul dvs. să nu repornească după deplasarea curentă.

Ce să faceți:

Este recomandat să eliminați sau să reduceți utilizarea oricăror caracteristici neesențiale. Această acțiune poate ajuta vehiculul să mențină o putere electrică adecvată pentru funcțiile esențiale. De asemenea, poate preveni oprirea vehiculului înainte de a ajunge la destinația dvs. imediată, deși acest lucru nu este garantat.

Dacă această alertă rămâne activă, programați imediat la service. Fără lucrări de service, vehiculul se poate închide în mod neprevăzut sau să nu repornească.

MCU_u005

Portbagaj față deschis Continuați cu atenție

Ce înseamnă această alertă:

S-a detectat că portbagajul față (capota) al vehiculului dvs. este deschis în timpul condusului.

Această alertă indică faptul că nu se poate confirma închiderea a cel puțin unuia dintre opritoarele care fixează capota, opritorul primar și/sau secundar al portbagajului față (confirmarea fixării complete) când vehiculul este comutat în altă treaptă decât treapta Parcare.

Ce să faceți:

Deoarece această condiție poate duce la deschiderea portbagajului față în timpul condusului, se recomandă să conduceți cu atenție până când puteți să opriți vehiculul în condiții de siguranță și să îl comutați în treapta Parcare.

După parcare vehiculului, verificați portbagajul față (capota) pentru a vă asigura că este complet închis (ambele opritoare sunt complet cuplate). Pentru mai multe informații, consultați instrucțiunile despre Închidere pentru [Portbagaj față pe pagină 34](#).

Alerta ar trebui să dispară după ce vehiculul este comutat în treapta Parcare. Cu toate acestea, este posibil să reapară după ce începeți să conduceți dacă mai întâi nu inspectați și nu fixați complet capota.

Dacă această alertă persistă pe parcursul mai multor deplasări sau dacă apare cu o frecvență sporită pe parcursul mai multor deplasări, se recomandă o programare la service cât mai curând posibil.

Pentru mai multe informații despre portbagajul față, consultați [Portbagaj față pe pagină 34](#).



MCU_u019

Conexiune de service activă la vehicul Service-ul efectuează diagnoza externă

Ce înseamnă această alertă:

Un tehnician de service se conectează de la distanță la vehicul, în scopul diagnosticării sau reparării. Este posibil să observați indisponibilitatea funcției Infodivertiment în timpul conexiunii, însă această alertă nu indică prezența unei probleme la vehiculul dvs.

Vehiculul dvs. poate fi condus.

Ce să faceți:

Această alertă ar trebui să dispară în mod automat, după ce tehnicianul finalizează diagnosticarea sau reparația. Este posibil să fie necesar să reporniți ecranul tactil pentru a restabili complet funcția Infodivertiment. Pentru informații suplimentare, consultați Repornirea ecranului tactil din [Ghidul de reparare individuală](#) al manualului.

Dacă această alertă nu este reinițializată după 24 de ore, este recomandat să programați service-ul prin intermediul aplicației mobile Tesla sau cu un furnizor de servicii independent. Rețineți că opțiunile de furnizori independenți de servicii pot varia în funcție de configurația vehiculului și de poziția dvs.

MCU_w008

Presiunea din pneuri foarte scăzută TRAGEȚI PE DREAPTA ÎN SIGURANȚĂ - verificați dacă a avut loc o pană

Ce înseamnă această alertă:

Această alertă arată că unul sau mai multe dintre pneurile vehiculului dvs. este extrem de dezumflat sau pe pană.

Sistemul de monitorizare a presiunii în pneuri (TPMS) a detectat că presiunea aerului din unul sau mai multe pneuri este considerabil mai mică decât presiunea recomandată pentru pneuri reci.

Ce să faceți:

Ar trebui să trageți pe dreapta cu atenție cât mai curând posibil. Într-o zonă sigură verificați existența unei pene.

Puteți solicita variante de asistență rutieră de la Tesla (roată mobilă, roată de împrumut, remorcare), dacă este necesar. Consultați [Contactarea serviciului de asistență rutieră de la Tesla pe pagină 244](#) pentru mai multe informații.

Într-o situație care nu este de urgență, este recomandat să vizitați un magazin local de pneuri pentru asistență sau să vă programați la service utilizând aplicația mobilă Tesla.

Consultați [Menținerea presiunilor în pneuri pe pagină 214](#) pentru informații detaliate despre locul în care găsiți presiunea recomandată la rece (RCP) pentru pneurile vehiculului dvs., modul de verificare a presiunilor în pneuri și modul de menținere a pneurilor umflate în mod corespunzător.

Alerta va dispărea odată ce TPMS înregistrează o măsurătoare consecventă a presiunii din fiecare pneu, în limita unei diferențe de 3 psi față de presiunea recomandată pentru pneuri reci.

- Este posibil ca alerta și lampa indicatoare privind presiunea în pneuri să fie în continuare prezente imediat după ce ați umflat pneurile la presiunea recomandată la rece, dar ambele ar trebui să dispară odată ce ați parcurs o distanță scurtă.
- Ar putea fi necesar să conduceți cu peste 15 mph (25 km/h) timp de cel puțin 10 minute pentru ca sistemul de monitorizare a presiunii în pneuri să măsoare și să raporteze presiunile actualizate în pneuri.

Pentru mai multe informații despre presiunea în pneuri și umflare, consultați [Îngrijirea și întreținerea pneurilor pe pagină 214](#).



MCU_w010

Presiunea din pneuri este sub nivelul recomandat

Verificați presiunea și completați aerul după caz

Ce înseamnă această alertă:

Această alertă NU indică existența unei pene.

Sistemul de monitorizare a presiunii în pneuri (TPMS) a detectat că presiunea aerului din unul sau mai multe pneuri este cu cel puțin 20% mai mică decât presiunea recomandată pentru pneuri reci.

Consultați [Menținerea presiunilor în pneuri pe pagină 214](#) pentru informații detaliate despre locul în care găsiți presiunea recomandată la rece (RCP) pentru pneurile vehiculului dvs., modul de verificare a presiunilor în pneuri și modul de menținere a pneurilor umflate în mod corespunzător.

Această alertă poate apărea pe vreme rece, deoarece aerul din pneuri se contractă în mod natural atunci când se răcește, scăzând presiunea în pneuri.

Ce să faceți:

Adăugați aer pentru a menține presiunea recomandată pentru pneuri reci. Cu toate că este de așteptat ca presiunea pneurilor să scadă pe vreme rece, presiunea recomandată pentru pneuri reci trebuie menținută în permanență.

Este posibil ca această alertă să dispară pe măsură ce vehiculul este condus. Aceasta deoarece pneurile se vor încălzi și presiunea va crește. Chiar dacă alerta dispăre, pneurile ar trebui completate cu aer după ce se răcesc.

Alerta dispăre odată ce sistemul de monitorizare a presiunii în pneuri detectează că fiecare dintre pneuri este umflat la presiunea recomandată pentru pneuri reci.

- Este posibil ca alerta și lampa indicatoare privind presiunea în pneuri să fie în continuare prezente imediat după ce ați umflat pneurile la presiunea recomandată la rece, dar ambele ar trebui să dispară odată ce ați parcurs o distanță scurtă.
- Ar putea fi necesar să conduceți cu peste 15 mph (25 km/h) timp de cel puțin 10 minute pentru ca sistemul de monitorizare a presiunii în pneuri să măsoare și să raporteze presiunile actualizate în pneuri.

Dacă observați repetat această alertă pentru același pneu, verificați ca pneul să nu piardă aer. Puteți vizita un magazin local de pneuri sau vă puteți programa la service utilizând aplicația mobilă Tesla.

Pentru mai multe informații despre presiunea în pneuri și umflare, consultați [Îngrijirea și întreținerea pneurilor pe pagină 214](#).

Pentru mai multe informații despre presiunea în pneuri și umflare, consultați [Îngrijirea și întreținerea pneurilor pe pagină 214](#).

MCU_w029

Service necesar

Programați service acum

Ce înseamnă această alertă:

Această alertă este setată de Tesla de la distanță atunci când se detectează o stare a vehiculului care necesită service.

Această alertă poate fi setată din cauza mai multor situații. Atunci când programați lucrări de service, ar trebui să fie disponibile mai multe informații.

Această alertă poate fi ștearsă de un tehnician de service după efectuarea lucrărilor de service asupra vehiculului.

Ce să faceți:

Întrucât această alertă poate apărea din cauza unor diverse situații, se recomandă să programați lucrările de service cât mai curând posibil.



TAS_a313

Confortul în deplasare poate fi redus

Ce înseamnă această alertă:

Există o problemă la sistemul de amortizare adaptivă a suspensiilor vehiculului dvs. Drept urmare, sistemul nu poate furniza reglaje în timp real ale sistemului de suspensii pentru optimizarea ținutei de drum și a manevrabilității.

În schimb, toate amortizoarele primesc curent fix. Este posibil ca deplasarea dvs. să fie mai flexibilă sau mai rigidă decât de obicei.

Ce să faceți:

Dacă această alertă persistă pe parcursul deplasărilor următoare, programați service-ul cât mai curând posibil. Vehiculul dvs. poate fi condus între timp.

Această alertă este însoțită de un indicator luminos galben pe computerul de bord. Pentru mai multe informații, consultați [Suspensie pneumatică pe pagină 98](#).

TAS_a314

Control adaptiv al suspensiei indisponibil Viteză vehicul limitată - Manifestați precauție

Ce înseamnă această alertă:

Există o problemă la sistemul de amortizare adaptivă a suspensiilor vehiculului dvs. Drept urmare, sistemul nu poate furniza reglaje în timp real ale sistemului de suspensii pentru a optimiza atât deplasarea, cât și manevrabilitatea, iar deplasarea dvs. poate fi mai flexibilă decât de obicei.

Ce să faceți:

Dacă această alertă persistă pe parcursul deplasărilor următoare, programați service-ul cât mai curând posibil. Vehiculul dvs. poate fi condus între timp.

Această alertă este însoțită de un indicator luminos roșu pe computerul de bord. Pentru mai multe informații, consultați [Suspensie pneumatică pe pagină 98](#).

THC_u0005

Aer condiționat temporar redus Se răcesc sistemele vehiculului

Ce înseamnă această alertă:

Performanțele sistemului de aer condiționat din habitacul au fost reduse temporar, deoarece vehiculul dvs. trebuie să se dedice răcirii bateriei de înaltă tensiune și/sau grupului motopropulsor. Este un lucru absolut normal și nu indică o problemă cu vehiculul dvs. sau cu sistemul de aer condiționat (A/C).

Pe lângă răcirea interiorului vehiculului, sistemul A/C răcește și bateria. Prioritatea sistemului A/C este să răcească bateria pentru a se asigura că rămâne într-un interval optim de temperatură care susține longevitatea și cele mai bune performanțe.

În medii cu temperaturi ridicate, este normal ca vehiculul dvs. să se dedice mai mult răcirii bateriei, pentru perioade scurte. Atunci când se întâmplă acest lucru, cel mai adesea este deoarece vehiculul se supraîncălză la temperaturi ridicate.

Ce să faceți:

Nu este necesară nicio măsură. Vehiculul dvs. poate fi condus.

Alerta ar trebui să dispară în scurt timp și performanțele sistemului de aer condiționat al cabinei ar trebui să revină la normal. În unele cazuri, alerta și comportamentul vehiculului vor continua până la finalizarea supraîncălzirii.



Dacă alerta persistă pe parcursul mai multor deplasări și este însoțită de alte alerte care indică potențiale probleme cu sistemul A/C, contactați service-ul Tesla cât mai curând posibil pentru a programa o inspectare a sistemului A/C.

THC_w0100

Încălzirea bateriei nu este disponibilă - Rată de încărcare redusă Încărcarea poate fi indisponibilă la temperaturi reci

Ce înseamnă această alertă:

A fost detectată o problemă care afectează performanța încălzirii bateriei de înaltă tensiune a vehiculului.

Fără încălzirea corespunzătoare a bateriei de înaltă tensiune, viteza de încărcare (rata de încărcare) poate fi redusă. De asemenea, este posibil ca vehiculul să nu poată fi încărcat la temperaturi ambiante reci (vreme rece) cât timp încălzirea bateriei de înaltă tensiune este indisponibilă.

Ce să faceți:

Vehiculul dvs. poate fi condus. De asemenea, vehiculul se poate conecta și încărca la o stație de încărcare. Cu toate acestea, este posibil ca vehiculul să nu se poată încărca sau se poate încărca mai lent decât în mod normal, la temperaturi ambiante scăzute.

Dacă este posibil, încercați să încărcați vehiculul într-un mediu închis precum un garaj, unde o temperatură ambiantă mai caldă poate elimina necesitatea încălzirii bateriei de înaltă tensiune.

Dacă conduceți la temperaturi ambiante scăzute, este recomandat să **NU** vă bazați pe stațiile de încărcare disponibile pe ruta dvs. pentru a ajunge la destinație, deoarece bateria de înaltă tensiune poate fi prea rece pentru a fi încărcată.

- Dacă aveți nevoie să reîncărcați, încercați să faceți acest lucru imediat după o deplasare. Este posibil ca bateria de înaltă tensiune să fie încă caldă de la deplasarea anterioară.
- Dacă parcați vehiculul la temperaturi ambiante scăzute după o deplasare, bateria de înaltă tensiune se va răci, iar încărcarea poate fi indisponibilă.

În mod similar, este recomandat să nu vă bazați pe frânarea regenerativă pentru a încărca bateria de înaltă tensiune în timp ce conduceți la temperaturi ambiante scăzute, deoarece frânarea regenerativă poate fi indisponibilă dacă temperatura bateriei este prea scăzută. Pentru mai multe informații, consultați [Frânarea regenerativă pe pagină 95](#).

Această alertă poate fi prezentă din cauza mai multor probleme. Poate fi cauzată de o problemă temporară care nu necesită nicio acțiune pentru rezolvare.

Totuși, dacă această alertă persistă pe parcursul mai multor deplasări sau dacă apare împreună cu alte alerte care indică posibile probleme cu încălzirea vehiculului și/sau cu sistemul de aer condiționat, se recomandă o programare la service cât mai curând posibil.

Pentru mai multe informații despre încărcare, consultați [Instrucțiuni de încărcare pe pagină 199](#).

Pentru mai multe informații despre bateria de înaltă tensiune, consultați [Informații despre bateria de înaltă tensiune pe pagină 197](#).

UMC_w001

Încărcare imposibilă cu Conectorul mobil Împământare priză inadecvată - Încercați altă priză

Ce înseamnă această alertă:

Conectorul mobil a detectat că priza electrică are împământare insuficientă, probabil cauzată de o conexiune la masă incorectă sau lipsă.

Acest lucru nu indică o problemă la conectorul mobil sau la vehicul, ci mai degrabă la priza de perete / instalația electrică la care este bransat conectorul mobil.

Ce să faceți:



Cereți-i unui electrician să verifice instalația electrică. Electricianul dvs. ar trebui să se asigure că există o împământare adecvată la disjuncteur sau la cutia de distribuție a energiei și, de asemenea, să se asigure că la priză sunt realizate conexiunile corecte, înainte de a încerca să brânșați din nou conectorul mobil.

Dacă trebuie să încărcați între timp, încercați să folosiți o altă priză, într-un alt loc sau cu un alt tip de stație de încărcare.

De asemenea, puteți încerca să vă încărcați vehiculul folosind o stație de supraîncărcare Tesla sau o locație de încărcare destination charging, toate putând fi localizate prin intermediul hărții de pe afișajul tactil al vehiculului dvs. Consultați [Hărțile și navigarea pe pagină 184](#) pentru mai multe detalii.

Pentru mai multe informații despre depanarea problemelor de încărcare și ale luminilor de stare ale conectorului mobil, consultați [manualul de utilizare al produsului](#).

UMC_w002

Încărcare imposibilă - Întrer dif Conect mobil declanș Decupl cap încărc de la port încărc și încerc

Ce înseamnă această alertă:

Vehiculul nu se poate încărca, deoarece disjuncteurul pentru eroare de împământare (GFCI) din conectorul mobil a fost declanșat.

Precum disjuncteurul dintr-o priză, această caracteristică este concepută să întrerupă fluxul de electricitate atunci când apare o problemă. A întrerupt încărcarea pentru a vă proteja vehiculul și echipamentul de încărcare.

Acest lucru se poate întâmpla din numeroase motive. Problema ar putea fi la cablul de încărcare, mânerul de încărcare, portul de încărcare sau chiar la o componentă din vehicul.

Ce să faceți:

Inspectați portul de încărcare și mânerul de încărcare pentru acumulări de apă sau niveluri neobișnuite de umezeală. Dacă descoperiți umezeală excesivă, așteptați să lăsați zona interioară a portului de încărcare și porțiunea expusă a mânerului de încărcare să se usuce suficient înainte de a încerca din nou.

Verificați dacă echipamentul de încărcare este deteriorat.

- În cazul în care cablul este deteriorat în orice fel, **nu îl utilizați**. Încercați un echipament de încărcare diferit.
- În cazul în care cablul este în stare bună, încercați din nou să încărcați cu același conector mobil.

Dacă problema persistă și împiedică încărcarea, încercați să încărcați cu mai multe echipamente de încărcare de tipuri diferite.

Această alertă este, de obicei, în funcție de echipamentul extern de încărcare și sursele de energie și nu indică, în mod normal, o problemă cu vehiculul dvs. care poate fi rezolvată prin programarea la service.

De asemenea, puteți încerca să vă încărcați vehiculul folosind o stație de supraîncărcare Tesla sau o locație de încărcare destination charging, toate putând fi localizate prin intermediul hărții de pe afișajul tactil al vehiculului dvs. Consultați [Hărțile și navigarea pe pagină 184](#) pentru mai multe detalii.

Pentru mai multe informații despre depanarea problemelor de încărcare și ale luminilor de stare ale conectorului mobil, consultați [manualul de utilizare al produsului](#).

UMC_w004

Încărcare imposibilă cu Conectorul mobil Tens prea mare/Încercați altă priză de perete

Ce înseamnă această alertă:

Vehiculul nu se poate încărca sau încărcarea este întreruptă, deoarece conectorul mobil **fi**:

- Detectează că tensiunea prizei de perete este prea ridicată, **sau**



- Detectează o creștere neașteptată a tensiunii de alimentare de la priza de perete.

Ce să faceți:

Încercați să încărcați vehiculul la o altă priză de perete. Dacă vehiculul începe să se încarce, problema era, cel mai probabil, cauzată de priza de perete inițială. Contactați un electrician pentru a inspecta conexiunea dintre instalația electrică a clădirii și priza respectivă.

Dacă vehiculul tot nu se încarcă atunci când încercați o altă priză de perete, încercați să încărcați în alt loc.

De asemenea, puteți încerca să vă încărcați vehiculul folosind o stație de supraîncărcare Tesla sau o locație de încărcare destination charging, toate putând fi localizate prin intermediul hărții de pe afișajul tactil al vehiculului dvs. Consultați [Hărțile și navigarea pe pagină 184](#) pentru mai multe detalii.

Pentru mai multe informații despre depanarea problemelor de încărcare și ale luminilor de stare ale conectorului mobil, consultați [manualul de utilizare al produsului](#).

UMC_w005

Încărcare imposibilă cu Conectorul mobil Tens prea mică/Încercați altă priză de perete

Ce înseamnă această alertă:

Vehiculul nu se poate încărca sau încărcarea este întreruptă, deoarece conectorul mobil **fi**:

- Nu detectează o sesiune suficientă de la priza de perete, **sau**
- Detectează o cădere de tensiune neașteptată de la priza de perete.

Ce să faceți:

Încercați să încărcați vehiculul la o altă priză de perete. Dacă vehiculul începe să se încarce, problema era, cel mai probabil, cauzată de priza de perete inițială. Contactați un electrician pentru a inspecta conexiunea dintre instalația electrică a clădirii și priza respectivă.

Dacă vehiculul tot nu se încarcă atunci când încercați o altă priză de perete, încercați să încărcați în alt loc.

Această alertă este, de obicei, în funcție de echipamentul extern de încărcare și sursele de energie și nu indică, în mod normal, o problemă cu vehiculul dvs. care poate fi rezolvată prin programarea la service.

De asemenea, puteți încerca să vă încărcați vehiculul folosind o stație de supraîncărcare Tesla sau o locație de încărcare destination charging, toate putând fi localizate prin intermediul hărții de pe afișajul tactil al vehiculului dvs. Consultați [Hărțile și navigarea pe pagină 184](#) pentru mai multe detalii.

Pentru mai multe informații despre depanarea problemelor de încărcare și ale luminilor de stare ale conectorului mobil, consultați [manualul de utilizare al produsului](#).

UMC_w007

Temp mare în casetă cmd pt Conector mobil Așteptați răcire conect mobil pt relua încărc

Ce înseamnă această alertă:

Încărcarea a fost întreruptă deoarece conectorul mobil a detectat o temperatură ridicată în carcasa casetei de comandă.

Ce să faceți:

Asigurați-vă că nu există nimic care să acopere conectorul mobil și că nu există nicio sursă de căldură în apropiere. Dacă problema persistă la temperaturi ambiante normale (sub 38 °C), este necesară o intervenție de service.



De asemenea, puteți încerca să vă încărcați vehiculul folosind o stație de supraîncărcare Tesla sau o locație de încărcare destination charging, toate putând fi localizate prin intermediul hărții de pe afișajul tactil al vehiculului dvs. Consultați [Hărțile și navigarea pe pagină 184](#) pentru mai multe detalii.

Pentru mai multe informații despre depanarea problemelor de încărcare și ale luminilor de stare ale conectorului mobil, consultați [manualul de utilizare al produsului](#).

UMC_w008

Încărcare imposib-Temp ștecăr perete mare Examinați priza de perete și cablurile

Ce înseamnă această alertă:

Alertele de temp. ridicată detectată de conectorul mobil arată că priza utilizată pentru încărcare se încălzește prea mult, iar încărcarea a fost oprită pentru a proteja priza.

Acest lucru nu indică o problemă la conectorul mobil sau la vehicul, ci mai degrabă la priza de perete / instalația electrică la care este bransat conectorul mobil.

O priză încălzită poate fi cauzată de un ștecăr care nu este complet introdus, o conexiune slăbită între instalația electrică a clădirii și priză sau o priză care începe să se uzeze.

Ce să faceți:

Asigurați-vă că adaptorul este complet introdus în priză. Dacă viteza de încărcare nu revine la normal, contactați un electrician pentru a verifica priza și conexiunile dintre instalația electrică a clădirii și priză și a efectua orice reparații necesare.

Dacă priza este uzată, trebuie înlocuită cu o priză de înaltă calitate. Luați în calcul trecerea la un conector de perete Tesla, pentru mai multă comoditate și cea mai ridicată viteză de încărcare.

UMC_w009

Încărc impos-Temp ridicată în cap încărcare Verif reziduuri în cap sau port încărcare

Ce înseamnă această alertă:

Încărcarea a fost întreruptă deoarece conectorul mobil a detectat o temperatură ridicată în capul de încărcare conectat la portul de încărcare al vehiculului.

Ce să faceți:

Asigurați-vă că ați introdus complet conectorul mobil în intrarea portului de încărcare al vehiculului.

Inspectați și intrarea portului de încărcare și capul conectorului mobil pentru a detecta eventualele obstacole sau umezeală. Asigurați-vă că au fost îndepărtate toate obstacolele din portul de încărcare sau de la mânerul Conectorului mobil și că s-a permis îndepărtarea umezelii, apoi încercați să reintroduceți mânerul Conectorului mobil în portul de încărcare.

Mai asigurați-vă și că nu există nimic care să acopere conectorul mobil și că nu există nicio sursă de căldură în apropiere.

Dacă alerta persistă la temperaturi ambiante normale (sub 38 °C) și apare la mai multe încercări de încărcare, poate fi un indiciu al unei probleme care afectează conectorul mobil sau vehiculul. Se recomandă programarea la service când este posibil.

De asemenea, puteți încerca să vă încărcați vehiculul folosind o stație de supraîncărcare Tesla sau o locație de încărcare destination charging, toate putând fi localizate prin intermediul hărții de pe afișajul tactil al vehiculului dvs. Consultați [Hărțile și navigarea pe pagină 184](#) pentru mai multe detalii.

Pentru mai multe informații despre depanarea problemelor de încărcare și ale luminilor de stare ale conectorului mobil, consultați [manualul de utilizare al produsului](#).



UMC_w010

Conex încinsă între Conector mobil și adaptor Așteptați răcire-Cupl adapt compl în Con mob

Ce înseamnă această alertă:

Încărcarea a fost întreruptă deoarece conectorul mobil a detectat o temperatură ridicată la conexiunea dintre adaptorul de priză de perete și caseta de comandă.

Ce să faceți:

Asigurați-vă că adaptorul de priză de perete este conectat complet la caseta de comandă a conectorului mobil.

Mai asigurați-vă și că adaptorul de priză de perete nu este acoperit de nimic și că nu există nicio sursă de căldură în apropiere.

După deconectarea de la sursa de alimentare (priza de perete), inspectați și conexiunea adaptorului de priză de perete și conexiunea casetei de comandă a conectorului mobil pentru a depista eventualele obstacole sau umezeală. Asigurați-vă că s-au îndepărtat eventualele obstacole și s-a permis îndepărtarea umezelii, apoi încercați să reintroduceți adaptorul prizei de perete în Conectorul mobil și apoi să conectați sursa de alimentare (priza de perete).

După ce temperatura casetei de comandă a conectorului mobil scade și s-au înlăturat eventualele obstacole, alerta ar trebui să dispară și încărcarea ar trebui să fie posibilă.

De asemenea, puteți încerca să vă încărcați vehiculul folosind o stație de supraîncărcare Tesla sau o locație de încărcare destination charging, toate putând fi localizate prin intermediul hărții de pe afișajul tactil al vehiculului dvs. Consultați [Hărțile și navigarea pe pagină 184](#) pentru mai multe detalii.

Pentru mai multe informații despre depanarea problemelor de încărcare și ale luminilor de stare ale conectorului mobil, consultați [manualul de utilizare al produsului](#).

UMC_w011

Eroare comunicare echipament încărcare Reîncercați sau utilizați un alt echipament

Ce înseamnă această alertă:

Vehiculul nu se poate încărca deoarece nu poate comunica eficient cu conectorul mobil. Conectorul mobil nu poate confirma prin detectarea proximității conectarea completă a capului de încărcare la vehiculul dvs.

Ce să faceți:

Mai întâi confirmați că lipsa comunicării eficiente este cauzată mai degrabă de conectorul mobil decât de o problemă la vehiculul dvs. De obicei, așa se întâmplă.

Pentru a confirma acest lucru, încercați să încărcați vehiculul utilizând un echipament extern de încărcare diferit.

- Dacă vehiculul începe să se încarce, probabil că problema era cauzată de conectorul mobil.
- Dacă vehiculul tot nu se încarcă, problema poate fi cauzată de vehicul.

Inspectați și intrarea portului de încărcare și capul conectorului mobil pentru a detecta eventualele obstacole (utilizați o lanternă dacă este necesar). Asigurați-vă că au fost îndepărtate toate obstacolele și s-a permis îndepărtarea umezelii, apoi încercați să reintroduceți mânerul Conectorului mobil în portul de încărcare.

Această alertă este, de obicei, în funcție de echipamentul extern de încărcare și sursele de energie și nu indică, în mod normal, o problemă cu vehiculul dvs. care poate fi rezolvată prin programarea la service.

De asemenea, puteți încerca să vă încărcați vehiculul folosind o stație de supraîncărcare Tesla sau o locație de încărcare destination charging, toate putând fi localizate prin intermediul hărții de pe afișajul tactil al vehiculului dvs. Consultați [Hărțile și navigarea pe pagină 184](#) pentru mai multe detalii.



Pentru mai multe informații despre depanarea problemelor de încărcare și ale luminilor de stare ale conectorului mobil, consultați [manualul de utilizare al produsului](#).

Pentru mai multe informații despre încărcare, consultați [Instrucțiunile de încărcare pe pagină 199](#).

UMC_w012

Eroare comunicare echipament încărcare Reîncercați sau utilizați un alt echipament

Ce înseamnă această alertă:

Vehiculul nu se poate încărca deoarece nu poate comunica eficient cu conectorul mobil. Conectorul mobil detectează că nu poate genera sau menține un semnal pilot de control valid.

Ce să faceți:

Mai întâi confirmați că lipsa comunicării eficiente este cauzată mai degrabă de conectorul mobil decât de o problemă la vehiculul dvs. De obicei, așa se întâmplă.

Pentru a confirma acest lucru, încercați să încărcați vehiculul utilizând un echipament extern de încărcare diferit.

- Dacă vehiculul începe să se încarce, probabil că problema era cauzată de conectorul mobil.
- Dacă vehiculul tot nu se încarcă, problema poate fi cauzată de vehicul.

Inspectați și intrarea portului de încărcare și capul conectorului mobil pentru a detecta eventualele obstacole (utilizați o lanternă dacă este necesar). Asigurați-vă că au fost îndepărtate toate obstacolele și s-a permis îndepărtarea umezelii, apoi încercați să reintroduceți mânerul Conectorului mobil în portul de încărcare.

Această alertă este, de obicei, în funcție de echipamentul extern de încărcare și sursele de energie și nu indică, în mod normal, o problemă cu vehiculul dvs. care poate fi rezolvată prin programarea la service.

De asemenea, puteți încerca să vă încărcați vehiculul folosind o stație de supraîncărcare Tesla sau o locație de încărcare destination charging, toate putând fi localizate prin intermediul hărții de pe afișajul tactil al vehiculului dvs. Consultați [Hărțile și navigarea pe pagină 184](#) pentru mai multe detalii.

Pentru mai multe informații despre depanarea problemelor de încărcare și ale luminilor de stare ale conectorului mobil, consultați [manualul de utilizare al produsului](#).

Pentru mai multe informații despre încărcare, consultați [Instrucțiunile de încărcare pe pagină 199](#).

UMC_w013

Err adapt ștecăr perete-Rată încărc redusă Intr compl adapt ștecăr în Con mob și încerc

Ce înseamnă această alertă:

Conectorul dvs. mobil nu poate comunica cu adaptorul fișei de perete. Deoarece conectorul dvs. mobil nu poate monitoriza temperatura adaptorului fișei de perete, curentul de încărcare este redus în mod automat la 8 A.

Ce să faceți:

1. Deconectați complet de la priza de perete conectorul mobil, inclusiv adaptorul fișei de perete.
2. Asigurați-vă că conexiunea dintre adaptorul fișei de perete și corpul principal al conectorului mobil este sigură.
 - a. Deconectați complet adaptorul fișei de perete de la corpul principal al conectorului mobil.
 - b. Introduceți din nou complet adaptorul fișei de perete în corpul principal al conectorului mobil, apăsându-l în priză până când se fixează în poziție.
3. Încercați să încărcați din nou introducând complet în priza de perete conectorul mobil, inclusiv adaptorul fișei de perete.



Depanarea alertelor

4. Dacă alerta persistă, încercați să utilizați alt adaptor de fișă de perete (consultați pașii de mai sus pentru a vă asigura că adaptorul este conectat complet la conectorul mobil).
 - a. Dacă alerta a dispărut, cel mai probabil problema este la adaptorul fișei de perete pe care îl utilizați anterior.
 - b. Dacă alerta persistă, cel mai probabil problema este la conectorul mobil.

Dacă este necesar, obțineți un alt adaptor al prizei de perete sau Conectorul mobil.

Între timp, puteți continua să încărcați utilizând același echipament. Rata de încărcare va fi redusă, deoarece curentul de încărcare va fi limitat la 8 A atât timp cât este prezentă această situație.

De asemenea, puteți încerca să vă încărcați vehiculul folosind o stație de supraîncărcare Tesla sau o locație de încărcare destination charging, toate putând fi localizate prin intermediul hărții de pe afișajul tactil al vehiculului dvs. Consultați [Hărțile și navigarea pe pagină 184](#) pentru mai multe detalii.

Pentru mai multe informații despre depanarea problemelor de încărcare și ale luminilor de stare ale conectorului mobil, consultați [manualul de utilizare al produsului](#).

UMC_w014

Err adapt ștecăr perete-Rată încărc redusă Intr compl adapt ștecăr în Con mob și încerc

Ce înseamnă această alertă:

Conectorul dvs. mobil nu poate comunica cu adaptorul fișei de perete. Deoarece conectorul dvs. mobil nu poate identifica tipul de priză de perete la care este conectat adaptorul fișei de perete, curentul de încărcare este redus în mod automat la 8 A.

Ce să faceți:

1. Deconectați complet de la priza de perete conectorul mobil, inclusiv adaptorul fișei de perete.
2. Asigurați-vă că conexiunea dintre adaptorul fișei de perete și corpul principal al conectorului mobil este sigură.
 - a. Deconectați complet adaptorul fișei de perete de la corpul principal al conectorului mobil.
 - b. Introduceți din nou complet adaptorul fișei de perete în corpul principal al conectorului mobil, apăsându-l în priză până când se fixează în poziție.
3. Încercați să încărcați din nou introducând complet în priza de perete conectorul mobil, inclusiv adaptorul fișei de perete.
4. Dacă alerta persistă, încercați să utilizați alt adaptor de fișă de perete (consultați pașii de mai sus pentru a vă asigura că adaptorul este conectat complet la conectorul mobil).
 - a. Dacă alerta a dispărut, cel mai probabil problema este la adaptorul fișei de perete pe care îl utilizați anterior.
 - b. Dacă alerta persistă, cel mai probabil problema este la conectorul mobil.

Dacă este necesar, obțineți un alt adaptor al prizei de perete sau Conectorul mobil. Între timp, puteți continua să încărcați utilizând același echipament. Rata de încărcare va fi redusă, deoarece curentul de încărcare va fi limitat la 8 A atât timp cât este prezentă această situație.

De asemenea, puteți încerca să vă încărcați vehiculul folosind o stație de supraîncărcare Tesla sau o locație de încărcare destination charging, toate putând fi localizate prin intermediul hărții de pe afișajul tactil al vehiculului dvs. Consultați [Hărțile și navigarea pe pagină 184](#) pentru mai multe detalii.

Pentru mai multe informații despre depanarea problemelor de încărcare și ale luminilor de stare ale conectorului mobil, consultați [manualul de utilizare al produsului](#).

UMC_w015

Err adapt ștecăr perete-Rată încărc redusă Intr compl adapt ștecăr în Con mob și încerc

Ce înseamnă această alertă:



Conectorul dvs. mobil nu poate comunica cu adaptorul fișei de perete. Deoarece conectorul dvs. mobil nu poate identifica tipul de priză de perete la care este conectat adaptorul fișei de perete, curentul de încărcare este redus în mod automat la 8 A.

Ce să faceți:

1. Deconectați complet de la priza de perete conectorul mobil, inclusiv adaptorul fișei de perete.
2. Asigurați-vă că conexiunea dintre adaptorul fișei de perete și corpul principal al conectorului mobil este sigură.
 - a. Deconectați complet adaptorul fișei de perete de la corpul principal al conectorului mobil.
 - b. Introduceți din nou complet adaptorul fișei de perete în corpul principal al conectorului mobil, apăsându-l în priză până când se fixează în poziție.
3. Încercați să încărcați din nou introducând complet în priza de perete conectorul mobil, inclusiv adaptorul fișei de perete.
4. Dacă alerta persistă, încercați să utilizați alt adaptor de fișă de perete (consultați pașii de mai sus pentru a vă asigura că adaptorul este conectat complet la conectorul mobil).
 - a. Dacă alerta a dispărut, cel mai probabil problema este la adaptorul fișei de perete pe care îl utilizați anterior.
 - b. Dacă alerta persistă, cel mai probabil problema este la conectorul mobil.

Dacă este necesar, obțineți un alt adaptor al prizei de perete sau Conectorul mobil. Între timp, puteți continua să încărcați utilizând același echipament. Rata de încărcare va fi redusă, deoarece curentul de încărcare va fi limitat la 8 A atât timp cât este prezentă această situație.

De asemenea, puteți încerca să vă încărcați vehiculul folosind o stație de supraîncărcare Tesla sau o locație de încărcare destination charging, toate putând fi localizate prin intermediul hărții de pe afișajul tactil al vehiculului dvs. Consultați [Hărțile și navigarea pe pagină 184](#) pentru mai multe detalii.

Pentru mai multe informații despre depanarea problemelor de încărcare și ale luminilor de stare ale conectorului mobil, consultați [manualul de utilizare al produsului](#).

UMC_w016

Temp mare în casetă cmd pt Conector mobil S-a redus rata de încărcare maximă

Ce înseamnă această alertă:

Curentul de încărcare a fost redus temporar deoarece conectorul mobil a detectat o temperatură crescută în interiorul carcasei casei de comandă.

Ce să faceți:

Asigurați-vă că nu există nimic care să acopere conectorul mobil și că nu există nicio sursă de căldură în apropiere. Dacă problema persistă la temperaturi ambiante normale (sub 38 °C), este necesară o intervenție de service.

De asemenea, puteți încerca să vă încărcați vehiculul folosind o stație de supraîncărcare Tesla sau o locație de încărcare destination charging, toate putând fi localizate prin intermediul hărții de pe afișajul tactil al vehiculului dvs. Consultați [Hărțile și navigarea pe pagină 184](#) pentru mai multe detalii.

Pentru mai multe informații despre depanarea problemelor de încărcare și ale luminilor de stare ale conectorului mobil, consultați [manualul de utilizare al produsului](#).

UMC_w017

Rată încărc mică-Temp mare în ștecă perete Examinați priza de perete și cablurile

Ce înseamnă această alertă:

Alertele de temp. ridicată detectată de conectorul mobil arată că priza utilizată pentru încărcare se încălzește prea mult, iar încărcarea a fost încetinită pentru a proteja priza.



Depanarea alertelor

De obicei, aceasta nu indică o problemă cu vehiculul sau cu conectorul mobil, ci o problemă cu priza. O priză încălzită poate fi cauzată de un ștecăr care nu este complet introdus, o conexiune slăbită între instalația electrică a clădirii și priză sau o priză care începe să se uzeze.

Ce să faceți:

Asigurați-vă că adaptorul este complet introdus în priză. Dacă viteza de încărcare nu revine la normal, contactați un electrician pentru a verifica priza și conexiunile dintre instalația electrică a clădirii și priză și a efectua orice reparații necesare.

Dacă priza este uzată, trebuie înlocuită cu o priză de înaltă calitate. Luați în calcul trecerea la un conector de perete Tesla, pentru mai multă comoditate și cea mai ridicată viteză de încărcare.

UMC_w018

Rată încărc red-Temp mare în cap încărcare

Verif reziduuri în cap sau port încărcare

Ce înseamnă această alertă:

Curentul de încărcare a fost redus temporar deoarece conectorul mobil a detectat o temperatură crescută în capul de încărcare care se conectează la portul de încărcare al vehiculului dvs.

Ce să faceți:

Asigurați-vă că ați introdus complet conectorul mobil în intrarea portului de încărcare al vehiculului.

Inspectați și intrarea portului de încărcare și capul conectorului mobil pentru a detecta eventualele obstacole sau umezeală. Asigurați-vă că au fost îndepărtate toate obstacolele din portul de încărcare sau de la mânerul Conectorului mobil și că s-a permis îndepărtarea umezelii, apoi încercați să reintroduceți mânerul Conectorului mobil în portul de încărcare.

Mai asigurați-vă și că nu există nimic care să acopere conectorul mobil și că nu există nicio sursă de căldură în apropiere.

Dacă alerta persistă la temperaturi ambiante normale (sub 38 °C) și apare la mai multe încercări de încărcare, poate fi un indiciu al unei probleme care afectează conectorul mobil sau vehiculul. Se recomandă programarea la service când este posibil.

De asemenea, puteți încerca să vă încărcați vehiculul folosind o stație de supraîncărcare Tesla sau o locație de încărcare destination charging, toate putând fi localizate prin intermediul hărții de pe afișajul tactil al vehiculului dvs. Consultați [Hărțile și navigarea pe pagină 184](#) pentru mai multe detalii.

Pentru mai multe informații despre depanarea problemelor de încărcare și ale luminilor de stare ale conectorului mobil, consultați [manualul de utilizare al produsului](#).

UMC_w040

Conector mobil împământat necorespunzător

Conectați la priza împământată

Ce înseamnă această alertă:

Conectorul mobil detectează că priza electrică la care este conectat are o conexiune insuficientă la împământare. Acest lucru nu indică că există o problemă la conectorul mobil sau la vehicul. Această alertă indică o problemă la instalația electrică.



AVERTISMENT: Încărcarea la o priză neîmpământată poate duce la șoc electric.

Ce să faceți:

Încercați să conectați conectorul mobil la o altă priză electrică. Scoateți orice prelungitor sau adaptoare terțe.

Un electrician trebuie să asigure faptul că priza la care este conectat conectorul mobil este împământată.

Pentru mai multe informații despre depanarea problemelor de încărcare și ale luminilor de stare ale conectorului mobil, consultați [manualul de utilizare al produsului](#).



De asemenea, puteți utiliza alte mijloace de încărcare, inclusiv o stație de încărcare Tesla Supercharger, care poate fi localizată prin intermediul hărții de pe afișajul central al vehiculului dvs. De asemenea, pot fi disponibile stații de încărcare suplimentare ale unor părți terțe în zona dvs., care vă pot ajuta să depistați problema. Consultați secțiunea Asigurarea autonomiei din [Obținerea autonomiei maxime pe pagină 207](#) pentru mai multe detalii.



Despre Informațiile acestui Proprietar

Aplicabilitatea documentelor

Pentru cele mai recente și complete informații personalizate pentru vehiculul dvs., consultați manualul de utilizare pe ecranul tactil al vehiculului dvs., atingând **Comenzi > Service > Manualul utilizatorului**. Informațiile sunt specifice pentru vehiculul dvs., în funcție de funcțiile achiziționate, configurația vehiculului, regiunea de piață și versiunea software. În schimb, informațiile despre proprietar care sunt furnizate de Tesla în alte părți sunt actualizate mai puțin frecvent și este posibil să nu conțină informații unice cu privire la vehiculul dvs.

Informațiile despre funcțiile noi sunt afișate pe ecranul tactil după o actualizare a software-ului și pot fi vizualizate în orice moment atingând **Comenzi > Software > Informații lansare**. În cazul în care conținutul din manualul de utilizare privind modul de utilizare a vehiculului intră în conflict cu informațiile din Notele de versiune, Notele de versiune au prioritate.

Ilustrațiile

Ilustrațiile din acest document sunt numai în scopuri demonstrative. În funcție de opțiunile vehiculului, versiunea de software și regiunea de piață, informațiile afișate pe ecranul tactil al vehiculului dvs. pot fi puțin diferite.

Disponibilitatea funcțiilor

Unele funcții sunt disponibile numai pe unele configurații de vehicul și/sau numai în anumite regiuni de piață. Opțiunile sau funcțiile menționate în manualul de utilizare nu garantează disponibilitatea lor pentru vehiculul dvs. Consultați [Declarație de disponibilitate a funcțiilor pe pagină 302](#) pentru mai multe informații.

Erorile și inexactitățile

Este cunoscut faptul că toate specificațiile și descrierile sunt exacte la momentul publicării. Cu toate acestea, deoarece unul dintre obiectivele Tesla îl reprezintă îmbunătățirile continue, ne rezervăm dreptul de a aduce modificări produselor în orice moment. Pentru a comunica inexactitățile sau omisiunile sau pentru a oferi un feedback general sau sugestii cu privire la calitatea manualului de utilizare, trimiteți un e-mail la ownersmanualfeedback@tesla.com.

Amplasarea componentelor

Informațiile despre proprietar pot să specifice că locația unei componente se află pe partea stângă sau dreaptă a vehiculului. Conform ilustrației, stânga (1) și dreapta (2) reprezintă partea vehiculului văzută din interior.

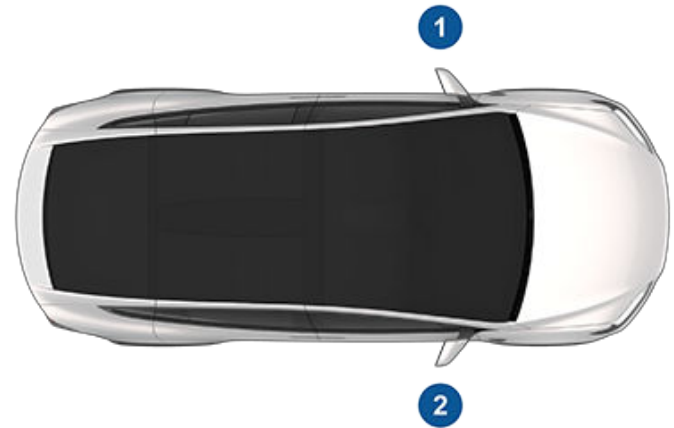

Drepturile de autor și mărcile comerciale

© 2012–2025 Tesla, Inc. Toate informațiile din acest document și toate software-urile pentru vehicul sunt supuse drepturilor de autor și altor drepturi de proprietate intelectuală ale Tesla, Inc. și ale licențiatorilor săi. Acest material nu poate fi modificat, reprodus sau copiat, integral sau parțial, fără permisiunea prealabilă scrisă din partea Tesla, Inc. și a licențiatorilor săi. La cerere, sunt disponibile informații suplimentare. Tesla utilizează software-uri create de comunitatea Open Source. Vizitați site-ul web Tesla privind software-ul Open Source, la <http://www.tesla.com/opensource>. HD Radio este marcă comercială înregistrată a iBiquity Digital Corporation. Următoarele mărci comerciale sau mărci comerciale înregistrate aparțin Tesla, Inc. în Statele Unite și în alte țări:

TESLA

TESLA MOTORS

TESLA ROADSTER

MODEL S

MODEL X

MODEL 3

MODEL Y

CYBERTRUCK

T E S L A





Toate celelalte mărci comerciale cuprinse în acest document sunt proprietatea deținătorilor respectivi ai acestora și utilizarea lor în prezentul document nu implică sponsorizarea sau avizarea produselor sau a serviciilor acestora. Utilizarea neautorizată a oricărei mărci comerciale afișate în acest document sau pe vehicul este strict interzisă.



Declarație de disponibilitate a funcțiilor

Vehiculul dvs. Tesla este într-o continuă schimbare, prin adăugarea de noi funcții și îmbunătățirea acestora cu fiecare actualizare de software. Cu toate acestea, în funcție de versiunea firmware-ului care funcționează în vehiculul dvs., acesta poate să nu fie echipat cu toate funcțiile sau poate să nu funcționeze exact cum este descris în Manualul utilizatorului. Funcțiile vehiculului dvs. variază în funcție de regiunea de piață, configurația vehiculului, opțiunile achiziționate, actualizări software și multe altele.

Opțiunile de referință sau funcțiile menționate în acest manual de utilizare nu garantează disponibilitatea lor pentru vehiculul dvs. Cea mai bună soluție pentru a vă asigura că beneficiați de cele mai noi și bune funcții este să vă actualizați software-ul vehiculului atunci când primiți o notificare să faceți acest lucru. De asemenea, vă puteți seta preferințele din **Comenzi > Software > Preferințe Software > Avansat**. Consultați [Actualizările software pe pagină 209](#) pentru mai multe informații. Pentru funcțiile disponibile pe vehiculul dvs., respectați întotdeauna legile și limitele locale pentru a vă asigura siguranța dvs., a pasagerilor dvs. și a celor din jur.



Telematica vehiculului

Model X este echipat cu module electronice care monitorizează și înregistrează datele de la diverse dispozitive ale vehiculului, inclusiv de la motor, componentele Autopilot, baterie, sistemele de frânare și cele electrice. Modulele electronice înregistrează informații despre diversele condiții de conducere și ale vehiculului, inclusiv frânarea, accelerația, deplasarea și alte informații aferente cu privire la vehicul. De asemenea, aceste module înregistrează informații despre funcționalitățile vehiculului, precum evenimentele și starea de încărcare, activarea/dezactivarea diverselor sisteme, codurile de diagnosticare a anomaliilor, VIN-ul, viteza, direcția și locația.

Datele sunt stocate de vehicul și pot fi accesate, utilizate și stocate de tehnicienii de service de la Tesla în timpul operațiunilor de service la nivelul vehiculului sau pot fi transmise în mod wireless către Tesla prin sistemul de telematică al vehiculului. Datele pot fi utilizate de către Tesla în diverse scopuri, inclusiv, fără limitare la: punerea la dispoziția dvs. a serviciilor de telematică de la Tesla; depanare; evaluarea calității, funcționalității și performanței vehiculului; analiză și cercetare din partea Tesla și a partenerilor săi pentru îmbunătățirea și proiectarea vehiculelor și a sistemelor noastre; exonerarea Tesla; și altfel, după cum se precizează în legislație. În timpul operațiilor de service la nivelul vehiculului dvs., Tesla poate încerca să rezolve problemele de la distanță prin simpla examinare a jurnalului de date al vehiculului dvs.

Sistemul de telematică de la Tesla transmite periodic către Tesla, în mod wireless, informații despre vehicul. Datele sunt utilizate conform descrierii anterioare și asigură întreținerea corespunzătoare a vehiculului. Funcționalitățile suplimentare ale vehiculului Model X pot să utilizeze sistemul de telematică al vehiculului și informațiile furnizate, inclusiv funcționalități precum mementouri privind încărcarea, actualizări software și accesul la distanță și controlul diverselor sisteme ale vehiculului.

Tesla nu dezvăluie datele înregistrate în vehiculul dvs. către nicio terță parte, cu excepția cazurilor în care:

- Este obținut un acord sau un consimțământ din partea proprietarului vehiculului (sau al companiei de leasing pentru un vehicul în leasing).
- Sunt solicitate în mod oficial de către poliție sau alte autorități.
- Utilizate pentru exonerarea Tesla.
- Ordonate de către o instanță de judecată.
- Utilizate în scopuri de cercetare fără dezvăluirea detaliilor privind proprietarul vehiculului sau a informațiilor de identificare.
- Dezvăluite către o companie afiliată Tesla, inclusiv succesorii sau cesionarii sau către sistemele noastre de informații și furnizorii de administrare a datelor.

Pentru informații suplimentare despre cum prelucrează Tesla datele colectate de la vehiculul dvs., consultați avizul de confidențialitate Tesla, la <http://www.tesla.com/about/legal>.

Partajarea datelor

În scopul asigurării calității și pentru susținerea îmbunătățirii continue a funcțiilor avansate precum Autopilot, vehiculul dvs. Model X poate colecta date analitice, date despre segmentul de drum, diagnostic și utilizarea vehiculului și le poate trimite către Tesla în vederea analizării. Această analiză ajută Tesla să îmbunătățească produsele și serviciile învățând din experiența a miliarde de kilometri parcurși de vehiculele Tesla. Deși Tesla împărtășește aceste date partenerilor care contribuie cu date similare, informațiile colectate nu vă identifică pe dvs. în mod personal și pot fi trimise către Tesla doar cu consimțământul dvs. expres. Pentru protejarea confidențialității dvs., datele cu caracter personal fie nu sunt înregistrate deloc, fie sunt supuse tehnicilor de menținere a confidențialității, fie sunt eliminate din orice rapoarte înainte de a fi trimise către Tesla. Puteți controla ce date partajați, atingând **Comenzi > Software > Partajare date**.

Pentru informații suplimentare despre cum prelucrează Tesla datele colectate de la vehiculul dvs., consultați avizul de confidențialitate Tesla, la <http://www.tesla.com/about/legal>.

NOTĂ: Deși vehiculul Model X utilizează GPS-ul în legătură cu deplasarea și cu funcționarea, conform descrierii din acest document, Tesla nu înregistrează și nu stochează informații GPS specifice pentru vehicul, cu excepția locului în care a avut loc un accident. În consecință, Tesla nu poate să furnizeze informații din trecut despre locația unui vehicul (de exemplu, Tesla nu vă poate spune unde a fost parcat/s-a deplasat vehiculul Model X la o anumită dată/oră).

Controlul calității

S-ar putea să observați câțiva/câteva km pe odometru atunci când preluați livrarea vehiculului Model X. Acest lucru este consecința procesului cuprinzător de testare care asigură calitatea vehiculului Model X.

Procesul de testare include inspecții extinse în timpul producției și după aceasta. Inspecția finală are loc la Tesla și include un test de drum desfășurat de către un tehnician.

Sound Library

„Free Sounds Library” (dacă este disponibil).

Site gratuit de efecte sonore.

Licență: Attribution 4.0 International (CC BY 4.0). Aveți permisiunea de a utiliza efectele sonore gratuit și fără drepturi de autor pentru proiectele dvs. multimedia în scopuri comerciale sau necomerciale.

<http://www.freesoundslibrary.com>



Contactați Tesla

Pentru informații detaliate despre vehiculul Model X, accesați <http://www.tesla.com> și conectați-vă la contul Tesla sau înscrieți-vă pentru a obține un cont.

Dacă aveți întrebări sau preocupări legate de vehiculul Model X, apălați Tesla. Pentru a găsi numărul pentru regiunea dvs., accesați <http://www.tesla.com>, apoi vizualizați informațiile de contact.

NOTĂ: Puteți de asemenea să utilizați comenzile vocale pentru a trimite feedback la Tesla. Rostiți „Raport”, „Feedback”, sau „Raport de eroare” urmate de comentarii scurte. Model X realizează un instantaneu cu sistemele sale, inclusiv locația dvs. curentă, datele de diagnosticare a vehiculului și capturi de ecran de pe ecranul tactil și computerul de bord. Tesla examinează periodic aceste note și le utilizează pentru a îmbunătăți în continuare vehiculul Model X.



Transferarea dreptului de proprietate

Când vindeți Model X, puteți să vă retrageți dreptul de proprietate și să transferați vehiculul către un proprietar nou în aplicația mobilă Tesla.

Înainte de a transfera dreptul de proprietate, efectuați revenirea la presetări în scop de securitate înainte de a elimina Model X din contul dvs. Consultați [Ștergerea datelor cu caracter personal prin revenire la presetări pe pagină 305](#).

Pentru a elimina sau transfera Model X în aplicația Tesla, accesați contul dvs. în aplicație și atingeți **Produsele mele > Eliminare sau transfer proprietate**. Asigurați-vă că nu mai dețineți vehiculul sau că nu mai aveți nevoie de acces la acesta înainte de a-l elimina sau transfera din aplicația de mobil Tesla.

Eliminarea unui Model X dintr-un cont Tesla suspendă toate abonamentele plătite pentru vehiculul respectiv. De asemenea, elimină toate stimulente câștigate sau deținute de proprietarul inițial al vehiculului. Stimulentele eliminate nu pot fi restabilite.

NOTĂ: Pentru a accesa această funcționalitate în aplicația de mobil Tesla, asigurați-vă că aveți cea mai recentă versiune a acesteia.

Dacă transferați vehiculul Model X către un nou proprietar, veți primi amândoi o confirmare prin e-mail la finalizarea procesului. Acest proces poate dura între trei și cinci zile lucrătoare. Creditele de supraîncărcare, upgrade-urile, abonamentele și alte caracteristici pot să nu fie transferabile.

NOTĂ: Fiecare vehicul Tesla poate avea un singur proprietar și un singur cont Tesla la un moment dat.

Revendicarea dreptului de proprietate asupra unui vehicul Tesla la mâna a doua

După ce ați creat un cont Tesla, solicitați fostului proprietar să vă transfere dreptul de proprietate. Dacă proprietarul anterior nu poate transfera dreptul de proprietate, puteți utiliza aplicația de mobil Tesla pentru a revendica dreptul de proprietate asupra vehiculului Model X pe care l-ați achiziționat prin intermediul unei terțe părți. Asigurați-vă că aveți acces la Wi-Fi și la vehicul înainte de a deschide aplicația.

Dacă nu aveți niciun vehicul Tesla în aplicație, accesați-vă contul și atingeți **Produsele mele > Adăugare produs**.

Dacă aveți deja un vehicul Tesla în aplicație, atingeți numele vehiculului în colțul din stânga sus și apoi atingeți **Adăugare produs**.

Vi se va cere să introduceți numărul de identificare a vehiculului (VIN), să încărcați documente și să furnizați informații despre proprietar pentru a revendica dreptul de proprietate. Încărcați o formă de identificare personală și o formă de dovadă a dreptului de proprietate. Dacă vă înscrieți firma ca proprietar al vehiculului, trebuie să prezentați și un document legat de firmă acceptabil. Formele acceptate sunt:

- Act de identificare personală
 - Fotografie a permisului de conducere
 - Fotografie a pașaportului
 - Fotografie a actului de identitate emis de stat
- Dovada dreptului de proprietate
 - Dovada înregistrării temporare
 - Fotografia înregistrării
 - Fotografia titlului
 - Fotografia facturii de vânzare
- Documentele firmei
 - Card de firmă
 - Actul de înființare a firmei
 - Documentul DBA

După ce ați finalizat cererea, poate dura între trei și cinci zile lucrătoare pentru a adăuga Model X în aplicația Tesla.

Ștergerea datelor cu caracter personal prin revenire la presetări

Când transferați dreptul de proprietate asupra vehiculului Model X, efectuați o revenire la presetări, din motive de securitate, înainte de a elimina vehiculul din contul dvs., atingând **Comenzi > Service > Revenire la presetări**. Înainte de ștergerea datelor, vehiculul Model X vă verifică datele de conectare cerându-vă să introduceți numele de utilizator și parola asociate cu contul Tesla.

NOTĂ: Efectuarea unei reveniri la presetări este posibilă numai când vehiculul se află în contul dvs. După ce vehiculul a fost eliminat din contul dvs., nu mai aveți acces pentru a efectua o resetare a setărilor personalizate la setările implicite din fabrică și pentru a șterge toate datele cu caracter personal.



Sistemul de deblocare pasivă și cu ajutorul cheii

Certificarea FCC

Numărul modelului	Prod.	Frecvență	Testat pentru
Cheia cu telecomandă 1048598	Tesla	2,4 GHz	SUA Canada Mexic Taiwan
WC1	Tesla	127,7KHz	Global

Dispozitivele enumerate mai sus respectă Partea 15 din Regulamentul FCC, Standardele industriale RSS pentru echipamente scutite de licență din Canada și Directiva UE 2014/53/UE.

1. Este posibil ca acest dispozitiv să nu cauzeze interferențe dăunătoare, și
2. Acest dispozitiv trebuie să accepte orice interferențe recepționate, inclusiv interferențele care pot cauza funcționarea nedorită.

Schimbările sau modificările care nu sunt aprobate în mod expres de către Tesla ar putea duce la anularea autorității dvs. de a utiliza echipamentul.

Declarație privind expunerea la radiații

Produsul este conform cu Expunerea RF pentru transfer de putere wireless pentru consumatori de putere mică a FCC/IC. Limita de expunere RF stabilită pentru un mediu necontrolat este sigură pentru funcționarea prevăzută, după cum se descrie în acest manual. Conformitatea a fost demonstrată la o distanță de 20 cm sau mai mare între corpul uman și dispozitiv. Dacă este disponibilă această funcție, puteți reduce puterea de ieșire a dispozitivului.

Eticheta de conformitate - Singapore

Modelul A-0749G11:	Modelul A-0749G01:
<div style="border: 1px solid black; padding: 10px; width: fit-content; margin: auto;"> <p>Complies with IDMA Standards N1160-18</p> </div>	<div style="border: 1px solid black; padding: 10px; width: fit-content; margin: auto;"> <p>Complies with IDMA Standards N0933-14</p> </div>

Controlerul central al caroseriei

Certificarea FCC

Numărul modelului	Prod.	MHz / GHz	Testat pentru
Controlerul central al caroseriei 1031503	Tesla	315 / 2,4	SUA Canada

Conform ID-ului FCC 2AEIM-1031503, dispozitivele enumerate mai sus respectă Partea 15 din Regulamentul FCC. Funcționarea este supusă următoarelor două condiții:



1. Este posibil ca acest dispozitiv să nu cauzeze interferențe dăunătoare, și
2. Acest dispozitiv trebuie să accepte orice interferențe recepționate, inclusiv interferențele care pot cauza funcționarea nedorită.

Schimbările sau modificările care nu sunt aprobate în mod expres de către Tesla ar putea duce la anularea autorității dvs. de a utiliza echipamentul.

Numai componenta integrală

Controlerul central al caroseriei face parte integrantă din vehicul, care este instalat și fixat în jurul altor componente ale ornamentelor interioare. Controlerul central al caroseriei este proiectat și destinat să fie utilizat numai ca o componentă integrală și nu poate fi vândut și/sau comercializat separat.

Sistemul de monitorizare a presiunii în pneuri

ID-urile FCC: TZSTPMS201, Z9F-201FS43X

ID-ul IC: 11852A-201FS4X

Sistemul de monitorizare a presiunii în pneuri (TPMS) respectă Partea 15 din Regulamentul FCC și standardul RSS-210 privind inovația, știința și dezvoltarea economică din Canada. Funcționarea este supusă următoarelor două condiții:

1. Este posibil ca acest dispozitiv să nu cauzeze interferențe dăunătoare, și
2. Acest dispozitiv trebuie să accepte orice interferențe recepționate, inclusiv interferențele care pot cauza funcționarea nedorită.

Schimbările sau modificările care nu sunt aprobate în mod expres de către Tesla ar putea duce la anularea autorității dvs. de a utiliza echipamentul.

HomeLink

Acest dispozitiv respectă Partea 15 din Regulamentul FCC, standardul industrial RSS-210 din Canada și Directiva UE 2014/53/UE.

Funcționarea este supusă următoarelor condiții:

- Este posibil ca acest dispozitiv să nu cauzeze interferențe dăunătoare.
- Acest dispozitiv trebuie să accepte orice interferențe recepționate, inclusiv interferențele care pot cauza funcționarea nedorită.

Orice schimbări sau modificări aduse dispozitivului care nu sunt aprobate în mod expres de către producător sau Tesla ar putea duce la anularea autorității dvs. de a utiliza echipamentul.

Informații privind radiofrecvența

Acest echipament a fost testat și s-a constatat că respectă limitele pentru un dispozitiv digital Clasa B, în conformitate cu Partea 15 din Regulamentul FCC. Aceste limite sunt proiectate pentru a oferi protecție rezonabilă împotriva interferențelor dăunătoare la nivelul unei instalații rezidențiale. Acest echipament generează, utilizează și poate radia energie de radiofrecvență și, dacă nu este instalat și utilizat conform instrucțiunilor, poate cauza interferențe dăunătoare pentru radiocomunicații. Cu toate acestea nu există nicio garanție că interferențele nu vor apărea la nivelul unei anumite instalații. Dacă acest echipament cauzează interferențe la nivelul recepției radio sau TV, care pot fi determinate prin oprirea și pornirea echipamentului, încercați să corectați interferențele prin una sau mai multe dintre următoarele măsuri:

- Reorientați sau repositionați antena de recepție.
- Măriți distanța care separă echipamentul de receptor.
- Conectați echipamentul la o priză a unui circuit diferit de cel la care este conectat receptorul.



Certificare de conformitate

- Pentru asistență, consultați dealerul sau un tehnician radio/TV cu experiență.



Module RF

Dispozitivele descrise mai sus respectă standardele CE. Funcționarea este supusă următoarelor două condiții:

1. Acest dispozitiv nu poate cauza interferențe dăunătoare și
2. Acest dispozitiv trebuie să accepte orice interferențe recepționate, inclusiv interferențele care pot cauza funcționarea nedorită.

Schimbările sau modificările care nu sunt aprobate în mod expres de către Tesla ar putea duce la anularea autorității dvs. de a utiliza echipamentul.

Descriere	Bandă de frecvență	Nivelul de putere	Amplasare antenă
Cheia cu telecomandă	Emisie/recepție – 2,4 GHz Recepție – 22 kHz	10 dB la 2,4 GHz	n/a
Controler caroserie/ securitate	Emisie – 22 kHz Recepție (America de Nord) – 315 MHz Recepție (Europa) – 433 MHz Emisie/recepție – 2,4 GHz	n/a (câmp magnetic)	Zona pentru picioare a pasagerului din față
Senzor sistem de monitorizare a presiunii în pneuri	433,9 MHz	2,5 mW	Fiecare roată
Modul/antena sistem de monitorizare a presiunii în pneuri	Recepție – 433,9 MHz	n/a (doar recepție)	Coloana centrală
FM	88-108 MHz	n/a (doar recepție)	Lunetă
DAB	174-241 MHz	n/a (doar recepție)	Lunetă
HomeLink (dacă există în dotare)	433,9 MHz	10 mW	Deasupra traversei barei din față.
Bluetooth	2402-2480 MHz	Max. 2,5 mW	În partea stângă a afișajului central
GSM (banda 5/8)	Emisie – 824-849, 880-915 MHz Recepție – 864-894, 925-960 MHz	2 W	Emisie – oglinda laterală dreapta Recepție – oglinda laterală dreapta
GSM (banda 2/3)	Emisie – 1710-1785, 1850-1910 MHz Recepție – 1805-1880, 1930-1990 MHz	1 W	Emisie – oglinda laterală dreapta Recepție – oglinda laterală dreapta
WCDMA (banda 5/6/19/8)	Emisie – 824-849, 880-915 MHz Recepție – 864-894, 925-960 MHz	250 mW	Emisie – oglinda laterală dreapta Recepție – oglinda laterală dreapta



Certificare de conformitate

Descriere	Bandă de frecvență	Nivelul de putere	Amplasare antenă
WCDMA (banda 1/2/3/4)	Emisie – 1710-1785, 1850-1910, 1920-1980 MHz Recepție – 1805-1880, 1930-1990, 2110-2170 MHz	250 mW	Emisie – oglinda laterală dreapta Recepție – oglinda laterală dreapta
LTE (banda 5/19/26/8/20/28)	Emisie – 703-748, 814-849, 832-862, 880-915 MHz Recepție – 758-803, 791-821, 859-894, 925-960 MHz	200 mW	Emisie – oglinda laterală dreapta Recepție – oglinda laterală dreapta
LTE (banda 21/32)	Emisie – 1447,9-1462,9 MHz Recepție – 1452-1510,9 MHz	200 mW	Emisie – oglinda laterală dreapta Recepție – oglinda laterală dreapta
LTE (banda 1/2/3/4)	Emisie – 1710-1785, 1850-1910, 1920-1980 MHz Recepție – 1805-1880, 1930-1990, 2110-2170 MHz	200 mW	Emisie – oglinda laterală dreapta Recepție – oglinda laterală dreapta
LTE (banda 7)	Emisie – 2500-2570 MHz Recepție – 2620-2690 MHz	200 mW	Emisie – oglinda laterală dreapta Recepție – oglinda laterală dreapta
Wi-Fi	2400-2483,5 MHz 5180-5825 MHz	100 mW	Oglinda laterală stânga Oglinda laterală stânga / elementul de susținere B din mijlocul plafonului
GPS	1593-1610 MHz	n/a (doar recepție)	Între parbriz și oglinda retrovizoare
Radarul pentru asistarea șoferului	77 GHz	22 W	În spatele grilei inferioare și barei din față



Sistemul de intrare pasivă și cu ajutorul cheii

Vehiculul dvs. are diferite tipuri de echipamente radio. Producătorii de echipamente radio declară că modulele RF enumerate mai sus au fost evaluate în ceea ce privește cerințele esențiale și cu alte dispoziții relevante ale Directivei 2014/53/UE. Textul integral al declarației de conformitate poate fi consultat la următoarea adresă de internet: <https://www.tesla.com/eu-doc>.



Caractere speciale

- șofer: [38](#), [106](#)
 - profiluri: [106](#)
 - reglare scaun: [38](#)
- ștergătoare, degivrare: [93](#)
- ștergătoare, utilizare: [93](#)
- Ștergere și resetare: [306](#)
- Ține clima pornită: [178](#)

A

- ABS (sistem antiblocare frâne): [94](#)
- Acasă: [6](#)
 - buton: [6](#)
 - ecran: [6](#)
- Accelerație în funcție de obstacole: [161](#)
- acelerație la depășire: [124](#)
- accesorii: [10](#)
 - conectarea la priza de alimentare: [10](#)
- actualizări firmware (software): [209](#)
- actualizări hărți: [189](#)
- actualizări software: [209](#)
- aer condiționat: [175](#)
- Afișare calendar la intrare: [78](#)
- airbaguri (amplasare): [66](#)
- al treilea rând de scaune, rabatare și înălțare: [42](#)
- alarmă: [167](#), [171](#)
- alimentare: [95](#)
 - obținută din frânarea regenerativă: [95](#)
- Aplicația Energy: [208](#)
- aplicație telefon: [78](#)
- aplicații: [6](#)
- Aplicațiile mele: [7](#)
- asigurare autonomie: [208](#)
- asistență la evitarea coliziunii): [161](#)
- Asistență la parcare: [100](#)
- asistență la schimbarea benzii: [158](#)
- asistență rutieră: [244](#)
- asistență viteză: [165](#)
- audio: [84](#), [190](#), [192](#)
 - butoanele de pe volan: [84](#)
 - control volum: [190](#)
 - redarea fișierelor: [190](#), [192](#)
 - setări: [190](#)
- autonomie: [95](#), [207](#)
 - frânare regenerativă: [95](#)
 - sfaturi de condus pentru maximizare: [207](#)
- autonomie epuizată: [246](#), [248](#)
- autonomie instantanee: [208](#)
- autonomie medie: [208](#)

- autonomie, afișată pe computerul de bord: [11](#)
- Autopilot: [122](#), [124](#), [130](#), [131](#), [132](#), [135](#), [136](#), [138](#), [152](#)
 - Asistență pentru direcție: [122](#), [130](#), [132](#), [135](#), [136](#), [152](#)
 - Navigare cu Autopilot: [122](#), [135](#), [152](#)
 - Schimbare automată a benzii: [122](#), [132](#), [136](#), [152](#)
 - Control semafoare și indicatoare de oprire: [122](#), [138](#)
 - Full Self-Driving (Supervizat): [122](#)
 - Pilot automat adaptiv: [122](#), [124](#), [152](#)
 - suspensie: [131](#)
- avertizare pentru pietoni: [111](#)
- avertizare privind coliziunea frontală: [161](#)
- Avertizare privind coliziunea în unghiul mort: [158](#)
- avertizare privind coliziunea laterală: [158](#)
- avertizare privind limita de viteză: [165](#)

B

- baterie (cheie), înlocuire: [21](#)
- Baterie (tensiune înaltă): [197](#), [237](#)
 - limite de temperatură: [197](#)
 - specificații: [237](#)
- baterie (tensiune joasă): [197](#), [237](#)
 - descărcare completă: [197](#)
 - specificații: [237](#)
- blocare cu protecție pentru copii: [27](#)
 - dezactivarea hayonului și a mânerelor pentru portierele din spate: [27](#)
- blocare la plecarea de pe loc: [27](#)
- blocarea și deblocarea portierelor: [20](#)
- Bluetooth: [75](#), [78](#), [192](#)
 - dispozitive, redarea fișierelor audio de pe: [192](#)
 - informații generale: [75](#), [78](#)
 - telefon, asociere și utilizare: [75](#)
- Boombox: [192](#), [193](#)

C

- cablu de eliberare port de încărcare: [203](#)
- cale de roată: [242](#)
- Calendarul: [78](#)
- calibrarea portierelor: [20](#)
- camera cu vedere în spate: [110](#)
- camera pentru marșarier: [110](#)
- Cameră de bord: [169](#)
- cameră, orientată spre spate: [110](#)
- cameră/camere laterală(e): [110](#)
- Camping: [178](#)
- Canin: [178](#)
- capace butuc: [216](#)
- capace de roată: [216](#)
- capace prezoane: [217](#)
- capacitate de tractare: [114](#)



capacitatea locurilor: [232](#)
capotă: [34](#), [247](#)
 deschiderea fără alimentare electrică: [247](#)
capotă activă: [108](#)
Caraoke): [192](#)
cârlig de tractare, localizare: [241](#)
CCS (Combo): [196](#)
ce face mașina mea?: [192](#)
cel de-al treilea rând de scaune, accesare: [40](#), [41](#)
cele mai bune practici pentru vreme caldă: [183](#)
cele mai bune practici pentru vreme rece: [181](#)
centuri de siguranță: [43](#), [44](#), [222](#)
 curățare: [222](#)
 în cazul unei coliziuni: [44](#)
 prezentare generală pentru: [43](#)
 purtarea în timpul sarcinii: [44](#)
 sisteme de pretensionare: [44](#)
Certificare TPMS, FCC: [307](#)
Certificări FCC și IC: [306](#)
certificări, CE: [306](#)
certificări, FCC: [306](#)
certificări, IC: [306](#)
certificări, NCC: [306](#)
CHAdEMO: [196](#)
cheie: [20](#), [21](#), [22](#)
 comandarea unor articole suplimentare: [22](#)
 înlocuire baterie: [21](#)
 mod de utilizare: [20](#)
chingi pentru legare: [242](#)
claxon: [86](#)
comenzi vocale: [17](#)
computer de bord: [222](#)
 curățare: [222](#)
computer de bord, prezentare generală: [11](#)
comutatoare pentru geamurile din spate, dezactivare: [29](#)
Conducere cu PIN: [167](#)
condus: [38](#), [83](#), [207](#)
 pornire: [83](#)
 poziție pe scaun: [38](#)
 sfaturi pentru maximizarea autonomiei: [207](#)
conectare la Wi-Fi: [74](#)
Conectorul mobil: [196](#), [199](#)
 descriere: [196](#)
 utilizare: [199](#)
consolă: [10](#), [37](#)
 porturi USB: [10](#)
 priză de alimentare de joasă tensiune: [10](#)
 suporturi pentru pahare: [37](#)
contor de parcurs: [109](#)
controale climatizare: [175](#)

control volum: [6](#)
controlere de jocuri: [192](#)
controlul stabilității: [103](#)
controlul temperaturii din cabină: [175](#)
controlul tracțiunii: [103](#)
controlul vitezei de croazieră: [124](#)
 Pilot automat adaptiv: [124](#)
controlul volumului (conținut media): [190](#)
conținut media: [190](#), [192](#)
 afișare și ascundere surse: [190](#)
 setări: [190](#)
covașe: [223](#)
covașe pentru podea: [223](#)
covașe, curățare: [222](#)
Creep: [96](#)
cuplă tractare, conectare: [118](#)
cuplă tractare, deconectare: [120](#)
curățare: [220](#)
Cutia cu surprize: [192](#)

D

date cu caracter personal, ștergere: [306](#)
Deblocare în treapta Park (parcare): [20](#)
deblocarea în cazul în care telecomanda nu funcționează: [27](#)
Decalaj de la limita de viteză: [165](#)
degivroarele ștergătoarelor: [93](#)
denumirea vehiculului dvs.: [9](#)
deschiderea de urgență a ușilor din spate: [249](#)
detectarea intruziunii: [167](#)
diagrama de consum: [208](#)
diagrama deplasării: [208](#)
dimensiuni exterioare: [233](#)
dimensiuni, consolă: [233](#)
disponibilitatea funcțiilor: [302](#)
dispozitive: [10](#), [192](#)
 Bluetooth, redarea fișierelor audio: [192](#)
 conectare: [10](#)
dispozitive USB: [10](#)
 conectare: [10](#)
Distanță: [147](#)
Distanță liberă laterală (): [147](#)
Divertiment: [192](#)
drepturi de autor: [300](#)

E

ecranul tactil: [6](#), [7](#), [8](#), [209](#), [222](#)
 actualizări software: [209](#)
 adăugarea scurtăturilor: [7](#)
 blocat: [8](#)



curățare: [222](#)
fără reacție: [8](#)
personalizarea meniului Aplicațiile mele: [7](#)
prezentare generală: [6](#)
principal: [6](#)
repornire: [8](#)
setări afișaj: [6](#)
spate: [6](#)
eliberare manuală port de încărcare: [203](#)
eliminare drept de proprietate: [306](#)
energie: [95](#)
 obținută din frânarea regenerativă: [95](#)
Energie deplasare dus-întors (navigare): [188](#)
energie, informații privind autonomia: [11](#)
estimări ale utilizării energiei (navigare): [188](#)
etașări portiere: [222](#)
 curățare: [222](#)
Eticheta cu informații despre pneuri: [232](#)
Eticheta privind tractarea: [232](#)
etichetă: [232](#)
 Informații despre pneuri: [232](#)
 Plăcuța de reglementare: [232](#)
etichete de certificare a vehiculului: [231](#)
etichete pe portiere: [232](#)
Evitarea părăsirii benzii: [158](#)
Evitarea părăsirii benzii de urgență: [158](#)
exterioare (dimensiuni): [233](#)
exterior: [3](#), [220](#), [222](#), [223](#)
 curățare: [220](#)
 husă mașină: [223](#)
 lustruire, retușare și reparare: [222](#)
 prezentare generală: [3](#)

F

faruri fază lungă: [91](#)
faruri, fază lungă: [90](#)
faruri, fază lungă automată: [91](#)
favorite (Media Player): [192](#)
Favorite (navigare): [184](#)
filtru aer: [180](#)
filtru de aer din cabină: [180](#)
frâna electrică de parcare: [97](#)
frânare automată de urgență: [162](#)
frânare cu antiblocare (ABS): [94](#)
frânare de urgență: [161](#)
frânare regenerativă: [95](#)
frână de parcare: [97](#)
frâne: [94](#), [162](#), [235](#)
 automat în caz de urgență: [162](#)
 prezentare generală pentru: [94](#)

 specificații: [235](#)
Frânele remorcii pentru tractare: [116](#)
funcționalități, descărcarea noilor: [209](#)

G

garda la sol: [233](#)
geamuri electrice: [29](#), [230](#)
gestionarea dreptul de proprietate asupra vehiculelor: [306](#)
gestionarea puterii: [208](#)
guri de ventilație, reglare: [180](#)

H

hayon: [31](#)
 deschidere: [31](#)
 reglarea înălțimii de deschidere: [31](#)
hayon electric: [27](#)
HomeLink: [80](#), [147](#), [307](#)
 când utilizați: [147](#)
 Certificarea FCC: [307](#)
 programare și utilizare: [80](#)
husă mașină: [223](#)
huse scaune: [42](#)

I

i-Size - siguranță pentru copii: [46](#)
informații de contact: [244](#)
 asistență rutieră: [244](#)
informații privind siguranța: [45](#), [70](#)
 airbaguri: [70](#)
 centuri de siguranță: [45](#)
Informații proprietar, despre: [300](#)
informații, radiofrecvență: [306](#)
instrucțiuni tractare: [118](#)
instrucțiuni, tractare: [240](#)
interior: [4](#), [175](#), [221](#)
 control temperatură: [175](#)
 curățare: [221](#)
 prezentare generală: [4](#)
interior (dimensiuni): [233](#)
intervale service: [211](#)
intrare fără cheie: [20](#)
Intrare ușoară: [40](#), [41](#)
intrare ușoară, profil șofer: [106](#)
ISOFIX - siguranță pentru copii: [46](#)

Î

în așteptare: [171](#)
înălțime de deplasare, suspensie pneumatică: [98](#)
încălzire: [175](#)



încălzire în scaune: [175](#)
încărcare: [195](#), [196](#), [199](#), [200](#)
 componente și echipament: [195](#)
 instrucțiuni: [199](#)
 programare: [200](#)
 setări încărcare: [200](#)
 stare încărcare: [200](#)
 stații publice de încărcare: [196](#)
Încărcare în afara orelor de vârf: [205](#)
încărcare programată: [205](#)
încărcare vehicul: [232](#)
înlocuire piese: [227](#)
înregistrare: [169](#), [171](#)
înregistrare date: [303](#)
înregistrare date eveniment: [303](#)
înregistrare date service: [303](#)
întotdeauna conectat, setare: [208](#)
întreținere: [211](#), [212](#), [214](#), [220](#), [224](#), [225](#)
 curățare: [220](#)
 intervale înlocuire lichide: [212](#)
 intervale service: [211](#)
 înlocuirea lamelor ștergătoarelor: [225](#)
 jeturi spălător, curățare: [225](#)
 lichid spălător, completare: [224](#)
 pneuri: [214](#)
 verificări lunare: [211](#)
 verificări periodice: [212](#)
 verificări zilnice: [211](#)

J

J1772: [196](#)
jeturi spălător, curățare: [225](#)
Jocuri: [192](#)

L

lame ștergătoare, înlocuire: [225](#)
lanțuri: [219](#)
lichid pentru spălarea parbrizului, completare: [224](#)
lichid spălător, completare: [224](#)
lichide: [212](#)
 intervale înlocuire: [212](#)
limită de viteză absolută: [165](#)
limită de viteză relativă: [165](#)
limite de încărcare: [232](#)
Loc pentru Acasă: [187](#)
Loc pentru Serviciu: [187](#)
lumină port de încărcare: [200](#)
lumini de avarie: [91](#)
lumini de avarie (avertizare): [91](#)
lumini de urgență: [91](#)

lumini intermitente, avertizare avarie: [91](#)
lumini vehicul: [90](#)
lumini, avertizare avarie: [91](#)
lumini, ceață: [90](#)
lumini, curtoazie (pentru hărți): [90](#)
lumini, exterioare: [90](#)
lumini, interioare: [90](#)

M

Masa maximă tehnic admisă a încărcăturii: [232](#)
Masa maximă tehnic admisă pe osii: [232](#)
mărci comerciale: [300](#)
mobile app: [71](#)
mobile app access: [71](#)
Mod autonomie: [207](#)
mod de conducere, deplasare: [89](#)
mod de conducere, marșarier: [89](#)
mod de conducere, neutru: [89](#)
mod de conducere, parcare: [89](#)
mod de economisire energie: [208](#)
modificări: [227](#)
Modul cric: [226](#)
Modul de deblocare a portierelor: [26](#)
Modul de oprire: [96](#)
Modul Remorcă: [115](#)
Modul Santinelă: [171](#)
Modul Valet: [107](#)
moduri de conducere, schimbare: [89](#)
Monitorizare dezactivată: [184](#)
monitorizare poziție: [184](#)

N

Navigarea automată: [184](#)
Norocos, Înfometat: [184](#)
note de versiune: [210](#)
Numere de identificare a vehiculului (VIN): [231](#)

O

odometru: [109](#)
oglinzi: [87](#)
oprirea și repornirea alimentării: [83](#)
orientare hartă: [184](#)

P

pante, oprirea pe: [102](#)
parasolare: [30](#)
parcare, la tractarea unei remorci: [118](#)
partajare date: [303](#)
PIN: [107](#)
PIN torpedo: [168](#)



Planificator de traseu: [189](#)
Plăcuța de reglementare: [232](#)
plecare programată: [205](#)
 utilizare: [205](#)
pneuri: [214](#), [215](#), [216](#), [218](#), [219](#), [237](#), [238](#)
 all season: [218](#)
 configurația roților: [214](#)
 echilibrare: [215](#)
 iarnă: [219](#)
 inspectare și întreținere: [215](#)
 înlocuire: [216](#)
 înlocuirea senzorului unui pneu: [218](#)
 lanțuri: [219](#)
 marcaje de pe pneuri: [238](#)
 presiuni, afișare: [214](#)
 presiuni, mod de verificare: [214](#)
 rotire: [215](#)
 specificație: [237](#)
 vară: [218](#)
pneuri all season: [218](#)
pneuri de iarnă: [219](#)
pneuri vară: [218](#)
pornire: [83](#)
pornire și oprire: [83](#)
pornirea de la altă sursă de alimentare: [246](#), [248](#)
port de încărcare: [199](#)
portbagaj din față: [34](#), [247](#)
 deschiderea fără alimentare electrică: [247](#)
portbagaj, față: [34](#)
portbagaj, spate: [27](#), [31](#)
 Blocarea pentru copii: [27](#)
 dezactivarea mânerului interior: [27](#)
portiere: [20](#), [249](#)
 deschidere din interior: [249](#)
 deschiderea fără alimentare electrică: [249](#)
portiere, deschidere: [20](#)
porturi USB: [10](#)
porți, deschidere: [80](#)
Precondiționare: [205](#)
preferințe actualizări software: [209](#)
presiune în pneuri, în timpul tractării: [115](#)
presiuni în pneuri, afișare: [214](#)
presiuni în pneuri, verificare: [214](#)
prezentarea generală a tabloului de bord: [4](#)
priză alimentare: [10](#)
profiluri Tesla: [106](#)
Program de culori: [192](#)
Programare: [205](#)
protecție pentru copii: [29](#)

dezactivarea comutatoarelor pentru geamurile din spate: [29](#)
protecție pentru pietoni: [108](#)

R

radio: [190](#), [192](#)
recente (Media Player): [192](#)
Recente (navigare): [184](#)
redenumirea vehiculului dvs.: [9](#)
Redirecționare: [189](#)
reglaje pe înălțime (suspensie): [226](#)
 dezactivare (modul cric): [226](#)
reglaje pe înălțime, suspensie pneumatică: [98](#)
reglare lombară: [38](#)
Reinstalare software: [209](#)
reparații ale caroseriei: [227](#)
repornirea ecranului tactil: [83](#)
resetare din fabrică: [306](#)
resetare software: [306](#)
retușare caroserie: [222](#)
Reținere: [96](#)
Reținere vehicul: [102](#)
ridicare: [226](#)
riscuri: [91](#)
rotirea pneurilor: [215](#)
roți: [215](#), [216](#), [217](#), [237](#)
 alinieră: [215](#)
 capace de roată, demontare și instalare: [216](#)
 capace prezoane, îndepărtare și instalare: [217](#)
 cuplu: [237](#)
 înlocuire: [216](#)
 specificații: [237](#)
rulajul în momentul livrării: [303](#)
rulajul la livrare: [303](#)
Rulare: [96](#)

S

scaune: [38](#), [175](#)
 încălzitoare: [175](#)
 reglare: [38](#)
scaune de siguranță pentru copii, sisteme de fixare: [46](#)
scaune din spate, accesare: [40](#), [41](#)
scaune înălțător - siguranță pentru copii: [46](#)
scaune, al doilea rând: [39](#)
scaunele din față și spate: [38](#)
schedule service: [71](#)
schimbare moduri de conducere: [89](#)
schimbare proprietar: [306](#)
scurtături: [7](#), [8](#)
 adăugarea în Aplicațiile mele: [7](#)



repornirea ecranului tactil: [8](#)
Se afișează întotdeauna energia estimată pentru deplasarea dus-întors: [188](#)
semnalizatoare, lumini: [91](#)
Setare, ștergere: [306](#)
setări afișaj: [6](#)
setări de securitate: [167](#)
sisteme de fixare pentru copii și sisteme de siguranță: [46](#)
Sistemul de monitorizare a presiunii în pneuri: [217](#)
 prezentare generală pentru: [217](#)
Sistemul de monitorizare a presiunii în pneuri, certificare FCC: [307](#)
spălătoare, utilizare: [93](#)
spălătorii auto: [220](#)
specificații: [235](#), [237](#)
 Baterie cu tensiune joasă: [237](#)
 Baterie de înaltă tensiune: [237](#)
 direcția: [235](#)
 frâne: [235](#)
 motor: [235](#)
 pneuri: [237](#)
 roți: [237](#)
 subsisteme: [235](#)
 suspensie: [237](#)
 transmisie: [235](#)
specificații (dimensiuni): [233](#)
specificații (exterior): [233](#)
specificații de interior: [233](#)
specificații privind cuplul: [235](#)
specificații privind direcția: [235](#)
specificații privind motorul: [235](#)
specificații privind suspensia: [237](#)
specificații privind transmisia: [235](#)
spoiler: [112](#)
stabilizarea automată: [98](#)
starea mașinii, afișare: [84](#), [85](#)
stații de încărcare, cu afișare pe hartă: [184](#)
stații de încărcare, găsim: [187](#)
stații publice de încărcare: [196](#)
Stații Supercharger, afișate pe hartă: [184](#)
Sunetul de avertizare privind coliziunea în unghiul mort: [158](#)
suport accesorii: [113](#)
suport biciclete: [113](#)
suporturi pentru pahare: [37](#)
Supraîncărcare: [203](#)
 descrie: [203](#)
 taxe de aglomerație: [203](#)
 taxe de ocupare: [203](#)
 taxe pentru plata în funcție de utilizare: [203](#)
suspensie: [98](#)

suspensie, amortizare: [98](#)
suspensie, înălțare automată: [98](#)
suspensie, pneumatică: [98](#)

T

telecomandă: [83](#)
 Telecomandă nedetectată: [83](#)
telefon: [75](#), [78](#), [85](#)
 apeluri recente: [75](#)
 aplicație: [78](#)
 asociere: [75](#)
 butoanele de pe volan: [85](#)
 conectare: [75](#)
 efectuarea unui apel: [78](#)
 import contacte: [75](#)
 opțiuni în timpul apelurilor: [78](#)
 primirea unui apel: [78](#)
telematică: [303](#)
temperatura: [85](#), [175](#)
 cabină, controale pentru: [175](#)
 încălzit: [85](#)
temperatură: [197](#)
 Baterie (tensiune înaltă), limite: [197](#)
temperatură, exterior: [11](#)
tensiune înaltă: [195](#), [212](#), [237](#)
 componente: [195](#)
 siguranță: [212](#)
 Specificații privind bateria: [237](#)
Teslacam: [169](#), [171](#)
torpedo: [36](#)
TPMAM: [232](#)
TPMLM: [232](#)
TPMS: [217](#)
 prezentare generală pentru: [217](#)
tractare: [241](#), [246](#), [248](#)
tractare remorcă: [113](#)
tractarea unei remorci: [113](#)
transfer drept de proprietate: [306](#)
transpondere pentru sistemul de taxe de drum, atașare: [227](#)
Transpondere RFID: [227](#)
transpondere, atașare: [227](#)
transport: [241](#)
transportul vehiculului: [240](#)
Trasee online: [189](#)

U

unitate flash: [169](#), [171](#)
unitate flash USB: [167](#), [169](#), [171](#)
urcare pe cric: [226](#)



uși de garaj, deschidere: [80](#)

V

valori implicite din fabrică, restabilire: [306](#)

vehicul scufundat: [250](#)

ventilație: [180](#)

videoclipuri: [169](#)

viteza pe banda alăturată: [130](#)

Vizualizare cameră live: [171](#)

volum încărcătură (specificații): [235](#)

vreme rece: [181](#)

W

Walk-Away Door Lock (Încuietoare ușă Walk-Away): [27](#)

Wall Connector: [196](#)

Wi-Fi, conectare la: [74](#)

Z

zgomot pneuri: [219](#)

zonă mărfuri: [32](#)

T E S L A

Data publicării: 2025/10/10